



ASSEMBLY INSTRUCTIONS

ADVENTURE TOWER™ PLAYSET

MODEL 90830

BEFORE ASSEMBLY:

- Prepare a level surface with the proper safety zone (see page 12).
- 3 people recommended for setup

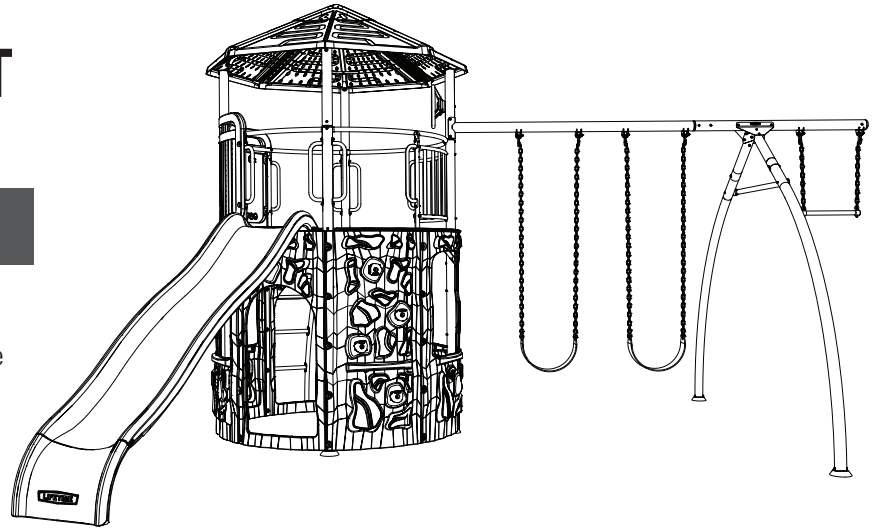

IMPORTANT, RETAIN FOR FUTURE REFERENCE: READ CAREFULLY

TOOLS REQUIRED

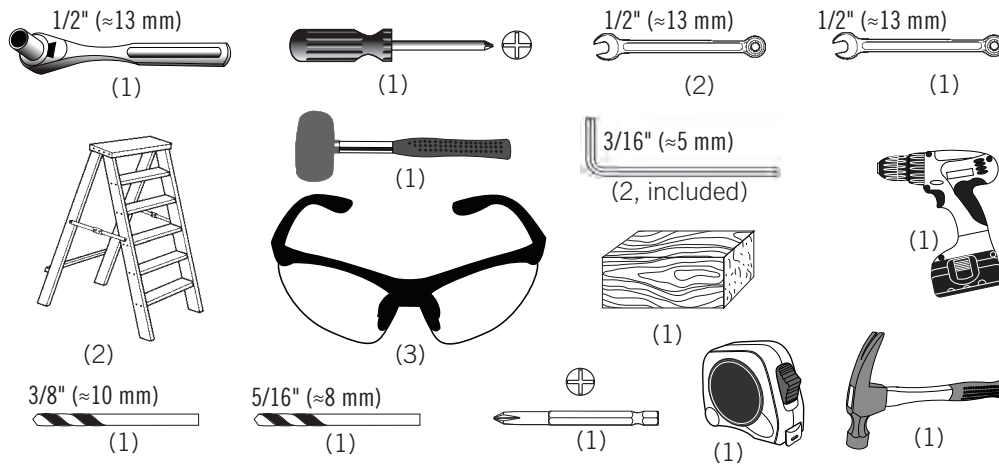

TABLE OF CONTENTS

Icon Legend.....	4
Warnings & Notices.....	5
Safety Information.....	6
Safe Play Area.....	12
Tower Frame Assembly.....	13
Swing Bar Assembly.....	28
Deck Assembly.....	36
Parts Identifier.....	i-iv
Roof Assembly.....	52
Tower Walls Assembly.....	59
Climber, Slide & Swing Assembly.....	70
Anchor Kit Installation.....	81
Maintenance Instructions.....	86
Registration.....	91
Warning Sticker.....	92
Warranty.....	93

QUESTIONS?

Call: **1-800-225-3865**
 7:00 am–5:00 pm (Monday–Friday) MST
 and 9:00 am–1:00 pm Saturday MST

CONTACT LIFETIME CUSTOMER SERVICE:

Live Chat: www.lifetime.com/customerservice
 (click on "LIVE CHAT" tab)

For Customer Service in Mainland Europe and the United Kingdom:
E-mail: cs@lifetimeproducts.eu

MODEL# AND PRODUCT ID

(you will need both when contacting us)
Model Number: 90830
Product ID:



MONTÁŽNY NÁVOD

DETSKÉ IHRISKO LIFETIME TOWER

MODEL 90830

PŘED MONTÁŽOU:

- Pripravte si rovný povrch a bezpečnú zónu (pozri stranu 12).
- Montáž vykonávajte najmenej vo 3 osobách.

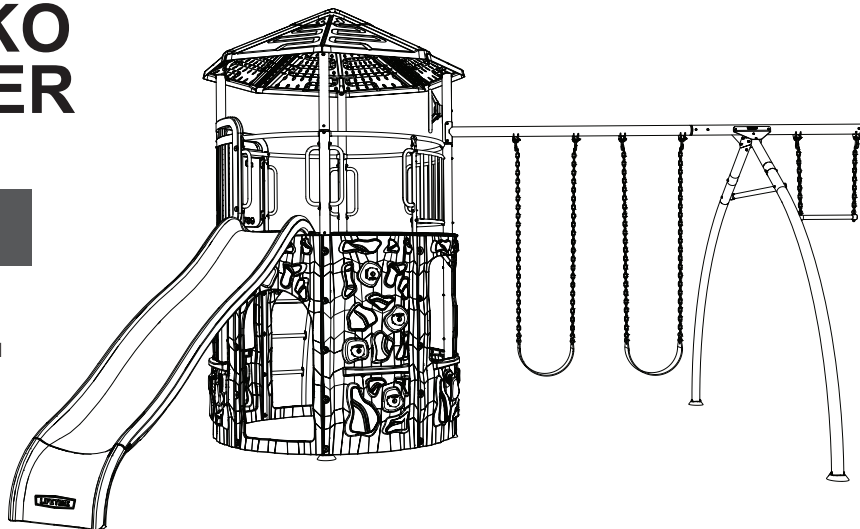

**TENTO VÝROBOK JE URČENÝ PRE DETI OD 5 DO 10 ROKOV A JE URČENÝ LEN NA DOMÁCE NEKOMERČNÉ ÚČELY
NÁVOD USCHOVAJTE NA BUDÚCE POUŽITIE**

NÁRADIE, KTORÚ BUDETE POTREBOVAŤ (NIE JE SÚČASŤOU BALENIA)

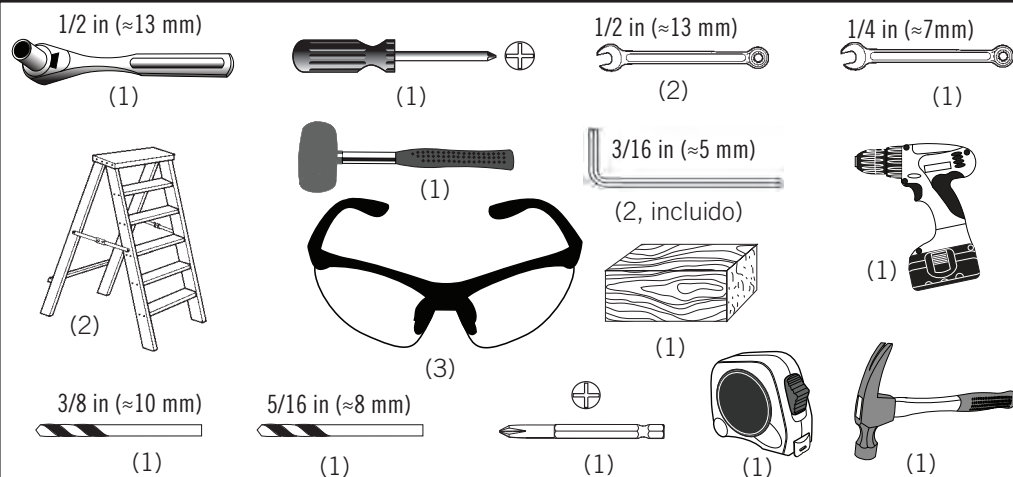

OBSAH

Vysvetlenie značiek.....	4
Varovanie a poznámky.....	5
Bezpečnostné upozomenia.....	10
Bezpečná hracia zóna.....	12
Montáž konštrukcie veže.....	13
Montáž hojdačky.....	28
Montáž podlahy.....	36
Zoznam dielov.....	i-iv
Montáž strechy.....	52
Montáž stien veže.....	59
Montáž šmykľavky, hojdačky a horolezecké steny.....	70
Kotvenie.....	81
Úržba.....	88
Registrácia.....	91
Bezpečnostná nálepka.....	92
Záruky.....	95

OTÁZKY?

ČÍSLO MODELU A ID
PRODUKTU (ak nás budete
kontaktovať,
budete potrebovať obe dve)
Číslo modelu: **90830**
Product ID



ICON LEGEND / VYSVĚTLENÍ ZNAČEK / VYSVETLENIE ZNAČIEK



- Indicates special heed should be taken when reading.
- Upozorňuje na zvlášť důležitou pasáž.
- Označuje venovanie špeciálnej pozornosti pri čítaní.



- Indicates the parts to be used for a section.
- Udává součásti potřebné v dané části.
- Označuje diely používané pre danú časť.



- Indicates no parts required for a specific section.
- Udává, že v dané sekci nejsou žádné součásti zapotřebí.
- Označuje, že pre danú časť nie sú potrebné žiadne diely.



- Indicates the hardware to be used for a section.
- Udává spojovací prvky potřebné v dané sekci.
- Označuje spojovacie prostriedky používané pre danú časť.



- Indicates no hardware required for a specific page.
- Udává, že na dané stránce nejsou žádné spojovací prvky zapotřebí.
- Označuje, že pre danú časť nie sú potrebné žiadne spojovacie prostriedky.



- Indicates the tools to be used for a section.
- Udává nástroje potřebné v dané sekci.
- Označuje náradie používané pre danú časť.



- Indicates to use/not to use an electric drill for a specific step.
- U konkrétního kroku udává, zda použít elektrickou vrtačku.
- Označuje používanie/nepoužívanie elektrickej vŕtačky počas určitého kroku.



- These Nuts are centerlock nuts. They are designed to be tight; therefore, they will be harder to tighten. Tighten until flush with the metal or plastic.
- Tyto matky jsou středové. Jsou navrženy, aby byly těsné, proto bude těžší je utáhnout. Utahujte, dokud nezapadne do kovu nebo plastu.
- Tieto matky sú stredové. Sú navrhnuté, aby boli tesné, preto bude ťažšie je utiahnuť. Uťahujte, kým nezapadne do kovu alebo plastu.



- Use caution when using the mallet not to get skin or fingers pinched.
- Buďte opatrní při použití paličky.
- Buďte opatrní pri použití paličky.

USE AT YOUR OWN RISK!

USING A DRILL IS NOT RECOMMENDED FOR DRIVING BOLTS.

*A cordless drill can be used for driving screws;
however, care should be taken not to over-tighten or strip screws.*

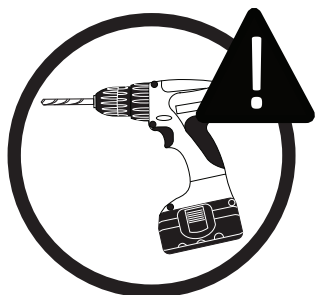

POUŽITÍ NA VLASTNÍ NEBEZPEČÍ !

PRO UTAHOVÁNÍ ŠROUBŮ NEDOPORUČEME VRTAČKU
K utahování lze použít akumulátorový šroubovák;
je však třeba dávat pozor, aby nedošlo k nadměrnému
utahování nebo stržení šroubů.

POUŽITIE NA VLASTNÉ RIZIKO

PRE UTAHOVANIE SKRUTIEK NEODPORUČAME VŔTAČKU
Na uťahovanie je možné použiť akumulátorový skrutkovač;
je však potrebné dávať pozor, aby nedošlo k nadmernému
utiahnutiu alebo strhnutiu skrutiek.



WARNINGS & NOTICES / VAROVÁNÍ A POZNÁMKY / VÝSTRAHY A UPOZORNENIA

SAFETY INSTRUCTIONS

FAILURE TO FOLLOW THESE WARNINGS MAY RESULT IN SERIOUS INJURY OR PROPERTY DAMAGE AND WILL VOID WARRANTY.

Owner must ensure that all players know and follow these rules for safe operation of the system.

To ensure safety, do not attempt to assemble this product without following the instructions carefully. Check entire box and inside all packing material for parts and/or additional instruction material. Before beginning assembly, read the instructions and identify parts using the hardware identifier and parts list in this document. Proper and complete assembly, use and supervision are essential for proper operation and to reduce the risk of accident or injury. A high probability of serious injury exists if this product is not installed, maintained, and operated properly.

- If using a ladder during assembly, use extreme caution.
- Two capable adults are recommended for this operation.
- Be aware that parts can be damaged by overtightening the screws.
- All who participate in the assembly process should wear safety glasses throughout the assembly.

Most injuries are caused by misuse and/or not following instructions. Use caution when using this product.

BEZPEČNOSTNÍ UPOZORNĚNÍ

Nedodržení následujících upozornění může mít za následek vážné zranění nebo poškození majetku a ztrátu záruky.

Vlastník musí zajistit, aby všechny děti znaly a dodržovaly tato pravidla pro bezpečný provoz prolézačky.

Aby byla zajištěna bezpečnost, nepokoušejte se sestavit tento výrobek bez pečlivého dodržování pokynů. Zkontrolujte celý box a vnitřek veškerého obalového materiálu, zda neobsahuje díly a/nebo další instruktážní materiál. Před zahájením montáže si přečtěte pokyny a identifikujte díly pomocí identifikátoru montážních prvků a seznamu dílů v tomto dokumentu. Správná a úplná montáž, používání a dohled jsou nezbytné pro správnou funkci a snížení rizika nehody nebo zranění. Pokud tento výrobek není správně nainstalován, udržován a provozován, existuje vysoká pravděpodobnost vážného zranění.

- Pokud při montáži používáte žebřík, buďte velice opatrní.
- Pro montáž jsou vyžadováni 2 dospělí osoby.
- Dávejte pozor, aby nedošlo k přetažení šroubů při montáži.
- Během montáže používejte ochranné pomůcky, jako jsou brýle.

Většina úrazů vzniká během montáže při nedodržení montážního návodu. Buďte opatrní při používání produktu.

BEZPEČNOSTNÉ UPOZORNENIE

Nedodržanie následujících upozornění může mít za následek vážné zranění nebo poškození majetku a stratu záruky.

Vlastník musí zabezpečiť, aby všetky deti poznali a dodržiavali tieto pravidlá pre bezpečnú prevádzku preliezačky.

Aby byla zajištěna bezpečnost, nepokoušejte se zostavit tento výrobek bez důkladného dodržování pokynů. Skontrolujte celý box a vnitřek veškerého obalového materiálu, či neobsahuje díly a / nebo další instruktážní materiál. Před začatím montáže si přečítajte pokyny a identifikujte díly pomocí identifikátoru montážnych prvkov a zoznamu dielov v tomto dokumente. Správna a úplná montáž, používanie a dohľad sú nevyhnutné pre správnu funkciu a zníženie rizika nehody alebo zranenia. Ak tento výrobek nie je správne nainštalovaný, udržovaný a prevádzkovaný, existuje vysoká pravdepodobnosť vážneho zranenia.

- Ak pri montáži používate rebrík, buďte veľmi opatrní.
- Pre montáž sú žiadani 2 dospelé osoby.
- Dávajte pozor, aby nedošlo k pretiahnutia skrutiek pri montáži.
- Počas montáže použíajte ochranné pomôcky, ako sú okuliare.

Väčšina úrazov vzniká počas montáže pri nedodržaní montážneho návodu. Buďte opatrní pri používaní produktu.



****IMPORTANT SAFETY INFORMATION****

PLEASE READ BEFORE BEGINNING ASSEMBLY:

INSTALLATION AND GROUND PREPARATION INSTRUCTIONS

- Place the equipment on level, well-drained ground, not less than 6.6 ft (2.0 m) from any structure or obstruction such as a fence, garage, house, overhanging branches, laundry lines, or electrical wires.
- Provide enough room so that children can use the equipment safely. For example, for structures with multiple play activities, a slide should not exit in front of a swing.
- Separate active and quiet activities from each other. For example, locate sandboxes away from swings or use a guardrail or barrier to separate the sandbox from the movement of the swings.
- Do not install home playground equipment over concrete, asphalt, packed earth, grass, carpet, or any other hard surface. A fall onto a hard surface can result in serious head injury or death. (see page 7).
- To prevent serious injury, warn children that they must not use the equipment until properly installed.
- Create a site free of obstacles that could cause injuries – such as low overhanging tree branches, overhead wires, tree stumps and/or roots, large rocks, bricks, and concrete.
- Choose a level location for the equipment. This can reduce the likelihood of the playset tipping over and loose-fill surfacing materials washing away during heavy rains.
- For any questions call our Customer Service Department at 1-800-225-3865 for more information.

OPERATING INSTRUCTIONS

Observing the following instructions and warnings reduces the likelihood of serious or fatal injury:

- The maximum number of occupants that may safely use the entire playset is ten with a maximum weight of 1000 pounds (454 kg).
- On-site adult supervision should be provided for children of all ages.
- Instruct children not to walk close to, in front of, behind, or between moving items.
- Do not move the equipment while it is in use.
- Instruct children not to twist swing chains or ropes or loop them over the top support bar since this may reduce the strength of the chain or rope.
- Instruct children to avoid swinging empty seats.
- Teach children to sit in the center of the swings with their full weight on the seats.
- Instruct children not to use the equipment in a manner other than intended.
- Instruct children not to get off the equipment while it is in motion.
- To prevent entanglement and strangulation, dress children appropriately using well-fitting shoes and avoiding ponchos, scarves, jackets with neck drawstrings, cord-connected items, helmets with straps, and other loose-fitting clothing that is potentially hazardous while using equipment. These items can cause death by strangulation.
- Instruct children not to play when the equipment is wet.
- Instruct children not to attach items to the playground equipment that are not specifically designed for use with the equipment, such as, but not limited to, jump ropes, clothesline, pet leashes, cables and chain as they may cause a strangulation hazard.
- Dress children with well-fitting and full foot enclosing footwear. Examples of inappropriate foot ware are clogs, flip flops, and sandals.
- Instruct children to remove their bike or other sports helmet before playing on the playground equipment. These items can cause death by strangulation.
- Check that suspended climbing ropes, chain, or cable are secured at both ends
- Place the equipment no less than 2.0 m (6.6 ft.) from any structure or obstruction such as a fence, garage, house, overhanging branches, laundry lines, or electrical wires.
- Impact surfacing needs to cover the entire recommended play area.
- Never add extra length to chain or rope. The chains or ropes provided are the maximum length designed for the swinging element(s). EN71 Standard requires the swings' minimum clearance to be 350 mm (≈13.78 in.) from the ground.



CONSUMER INFORMATION SHEET FOR PLAYGROUND SURFACING MATERIALS*

Select Protective Surfacing—One of the most important things you can do to reduce the likelihood of serious head injuries is to install shock-absorbing protective surfacing under and around your play equipment. The protective surfacing should be applied to a depth that is suitable for the equipment height in accordance with ASTM Specification F1292. There are different types of surfacing to choose from; whichever product you select, follow these guidelines:

Loose-fill Materials—Maintain a minimum depth of 23 cm (9 inches) of loose-fill materials such as wood mulch/chips, engineered wood fiber (EWF), or shredded/recycled rubber mulch for equipment up to 8 feet (244 cm) high; and 23 cm (9 inches) of sand or pea gravel for equipment up to 152 cm (5 feet) high. NOTE: An initial fill level of 30 cm (12 inches) will compress to about a 23 cm (9 inches) depth of surfacing over time. The surfacing will also compact, displace, and settle, and should be periodically refilled to maintain at least a 23 cm (9 inches) depth.

Use a minimum of 15 cm (6 inches) of protective surfacing for play equipment less than 122 cm (4 feet) in height. If maintained properly, this should be adequate. (At depths less than 15 cm (6 inches), the protective material is too easily displaced or compacted.)

NOTE: Do not install home playground equipment over concrete, asphalt, or any other hard surface. A fall onto a hard surface can result in serious injury to the equipment user. Grass and dirt are not considered protective surfacing because wear and environmental factors can reduce their shock-absorbing effectiveness. Carpeting and thin mats are generally not adequate protective surfacing. Ground level equipment—such as a sandbox, activity wall, playhouse or other equipment that has no elevated play surface—does not need any protective surfacing.

Use containment, such as digging out around the perimeter and/or lining the perimeter with landscape edging. Don't forget to account for water drainage.

Check and maintain the depth of the loose fill surfacing material. To

maintain the right amount of loose fill materials, mark the correct level on play equipment support posts. That way you can easily see when to replenish and/or redistribute the surfacing.

Do not install loose-fill surfacing over hard surfaces such as concrete or asphalt.

Poured-In-Place Surfaces or Pre-Manufactured

Rubber Tiles—You may be interested in using surfacing other than loose fill materials—like rubber tiles or poured-in-place surfaces. Installation of these surfaces generally requires a professional and is not a “do-it-yourself” project.

Review surface specifications before purchasing this type of surfacing. Ask the installer/manufacturer for a report showing that the product has been tested to the following safety standard: ASTM F1292 Standard Specification for Impact Attenuation of Surfacing Materials within the Use Zone of Playground Equipment. This report should show the specific height for which the surface is intended to protect against serious head injury. This height should be equal to or greater than the fall height—vertical distance between a designated play surface (elevated surface for standing, sitting, or climbing) and the protective surfacing below—of your play equipment.

Check the protective surfacing frequently for wear.

Placements—Proper placement and maintenance of protective surfacing is essential. Be sure to:

Extend surfacing at least 2 m (6.6 feet) from the equipment in all directions. For to-fro swings, extend protective surfacing in front of and behind the swing to a distance equal to twice the height of the top bar from which the swing is suspended.

For tire swings, extend surfacing in a circle whose radius is equal to the height of the suspending chain or rope, plus 2 m (6.6 feet) in all directions.

****The maximum fall height for this product is 228,6 cm (90 in). We recommend using a minimum depth of 23 cm (9 in) of Wood Mulch.**

TABLE 1 — Depth of Surfacing Material Required Based on Fall Heights

Material / Fall Height	(122 cm) 4 ft	(152 cm) 5 ft	(183 cm) 6 ft	(213 cm) 7 ft	(244 cm) 8 ft	(274 cm) 9 ft	(305 cm) 10 ft
Wood Mulch	(15 cm) 6 in	(23 cm) 9 in	(23 cm) 9 in	(23 cm) 9 in	(23 cm) 9 in	--	--
Wood Chips	(15 cm) 6 in	(23 cm) 9 in	(23 cm) 9 in	(23 cm) 9 in	(23 cm) 9 in	--	--
Fine Sand	(15 cm) 6 in	--	--	--	--	--	--
Fine Gravel	(15 cm) 6 in	(23 cm) 9 in	--	--	--	--	--
Shredded Rubber**	(15 cm) 6 in	(15 cm) 6 in	(15 cm) 6 in	(15 cm) 6 in	(15 cm) 6 in	(15 cm) 6 in	(15 cm) 6 in

*This information has been extracted from the CPSC publication “*Outdoor Home Playground Safety Handbook*”. A copy of this publication can be obtained by contacting U.S. Consumer Product Safety Commission at www.cpsc.gov or calling the toll-free hotline: 1-800-638-2772

**Shredded/recycled rubber loose-fill surfacing does not compress in the same manner as other loose-fill materials. However, care should be taken to maintain a constant depth as displacement may still occur. This information has been extracted from the CPSC publication “*Public Playground Safety Handbook*”. A copy of this publication can be obtained at www.cpsc.gov or calling the toll-free hotline: 1-800-638-2772. Protective surfacing requirements can be found in ASTM F1292, *Standard Specification for Impact Attenuation of Surfacing Material within the Use Zone of Playground Equipment*. These standards can be ordered from ASTM International at www.astm.org.



****DŮLEŽITÉ BEZPEČNOSTNÍ INFORMACE****

PROSÍM, ČTĚTE PŘED ZAČÁTKEM MONTÁŽE:

PROSÍM, ČTĚTE PŘED ZAČÁTKEM MONTÁŽE

- Umístěte zařízení na rovný dobře odvodněný podklad nejméně 2,0 m od jakékoli stavby nebo překážky jako je plot, garáž, dům, převislé větve, šňůry na prádlo nebo elektrické dráty.
- Zajistěte dostatek prostoru, aby děti mohly zařízení bezpečně používat. Například u staveb s více herními aktivitami by skluzavka neměla končit před houpačkou.
- Oddělte od sebe aktivní a klidné aktivity. Umístěte pískoviště například mimo houpačky nebo pomocí zábradlí nebo zábrany oddělte pískoviště od pohybu houpaček.
- Domácí hřiště neinstalujte na beton, asfalt, zeminu, trávu, koberec nebo jiný tvrdý povrch. Pád na tvrdý povrch může způsobit vážné poranění hlavy nebo smrt (viz strana 9).
- Abyste předešli vážnému zranění varujte děti, že nebudou používat zařízení, dokud není montáž dokončena.
- Vytvořte místo bez překážek, které by mohly způsobit zranění - například nízké převislé větve stromů, horní dráty, pařezy nebo kořeny stromů, velké kameny, cihly a beton.
- Prolézačku umístěte na rovný povrch. To může snížit pravděpodobnost převrnutí hrací sady a uvolněných povrchových materiálů při silných deštích

PROVOZNÍ INFORMACE

Dodržování následujících pokynů a varování snižuje pravděpodobnost vážného nebo smrtelného zranění:

- Maximální počet dětí, které mohou bezpečně používat celou prolézačku je šest s maximální hmotností celkovou 454 kg.
- Na místě by měl být zajištěn dohled dospělých pro děti všech věkových kategorií.
- Poučte děti, aby nechodily blízko, před, za nebo mezi pohyblivými se předměty.
- Nepohybujte zařízením, pokud je používáno.
- Poučte děti, aby nekroutily houpačí řetězy nebo lana a nepřehazovaly je přes horní nosnou tyč, protože by to mohlo snížit pevnost řetězu nebo lana.
- Poučte děti, aby se vyhýbaly houpání prázdných sedadel.
- Naučte děti sedět uprostřed houpaček s plnou vahou na sedadlech.
- Poučte děti, aby zařízení nepoužívaly jiným způsobem, než bylo zamýšleno.
- Poučte děti, aby nevystupovaly ze zařízení, když je v pohybu.
- Abyste zabránili zapletení a uškrcení, oblékejte děti vhodně pomocí dobře padnoucích bot a vyhýbejte se pončům, šálám, bundám se stahovacími šňůrami na krk, šňůrkám, helmám s popruhy a dalším volným oděvům, nasazování oděvů, které jsou potenciálně nebezpečné při používání vybavení. Tyto položky mohou způsobit smrt uškrcením.
- Poučte děti, aby si nehrály, když je zařízení mokré.
- Poučte děti, aby k zařízení dětského hřiště nepřipevňovaly předměty, které nejsou speciálně určeny pro použití s tímto zařízením, například, ale bez omezení na ně, švihadla, šňůry na prádlo, vodítka pro zvířata, kabely a řetízky, protože by mohly způsobit uškrcení.
- Oblečte děti dobře přiléhavou a celoplošnou obuví. Příklady nevhodného zboží na nohy jsou dřeváky, žabky, sandály.
- Požádejte děti, aby si před hraním na prolézačce sundali helmu na kolo, nebo jinou sportovní přilbu. Tyto položky mohou způsobit smrt uškrcením.
- Zkontrolujte, zda jsou zavěšená lana nebo řetězy zajištěna na obou koncích (u vybraných výrobků).
- Umístěte zařízení ne méně než 6 ft. (2,0 m) od jakékoli stavby nebo překážky jako je plot, garáž, dům, převislé větve, šňůry na prádlo a elektrické dráty.
- Nárázové povrchy musí pokrývat celou doporučenou hrací plochu.
- Nikdy nepřidávejte řetěz nebo lano jiné délky. Dodané řetězy nebo lana mají maximální délku určenou pro kyvné prvky.
- Norma EN71 vyžaduje, aby minimální vzdálenost houpaček byla 350 mm (≈13,78 palce) od země.



FEUILLE D'INFORMATION AU CLIENT POUR LES MATÉRIELS DE SURFAÇAGE DE TERRAIN DE JEU*

Sélectionner une surface protectrice—L'une des choses les plus importantes que vous puissiez faire pour réduire la probabilité de blessures graves à la tête est d'installer une surface protectrice absorbante de chocs sous et autour de votre terrain de jeux. La surface protectrice doit être appliquée à une profondeur qui est appropriée pour la hauteur du terrain de jeux conformément à spécification ASTM F1292. Il y a différents types de surfaces protectrices parmi lesquelles choisir ; qu'importe le produit que vous sélectionnez, suivez ces instructions :

Matériaux de revêtement de surface en vrac—Maintenir une profondeur minimale de 23 cm (9 po) de matériaux de revêtement de surface en vrac comme le paillis ou les copeaux, des fibres de bois d'ingénierie (EWF), ou paillis en caoutchouc déchiqueté ou recyclé pour l'équipement allant jusqu'à 244 cm (8 pi) de hauteur ; et 23 cm (9 po) de sable ou de gravier pour l'équipement allant jusqu'à 153 cm (5 pi) de hauteur.

REMARQUE : Avec le temps, un niveau de remplissage initial de 31 cm (12 po) se tassera jusqu'à environ une profondeur de 23 cm (9 po). La surface protectrice se tassera, déplacera, et stabilisera, et devrait périodiquement être remplie à niveau pour maintenir une profondeur d'au moins de 23 cm (9 po).

Employer un minimum de 16 cm (6 po) de matériel protecteur pour équipement de moins de 122 cm (4 pi) de hauteur. Si entretenu de façon adéquate, cette protection devrait suffire. (À des profondeurs de moins de 16 cm (6 po), le matériel protecteur est facilement déplacé ou tassé.)

REMARQUE : Ne pas installer l'équipement de terrain de jeux sur le béton, l'asphalte, ou toutes autres surfaces dures. Une chute sur une surface dure peut causer des blessures graves à l'utilisateur du terrain de jeux. Le gazon et la terre ne sont pas considérés comme du matériel de surface protectrice parce que l'usure et les facteurs environnementaux peuvent réduire leur efficacité d'absorption des chocs. Le tapis et les matelas minces ne sont généralement pas des matériaux protecteurs de surface adéquats. L'équipement au niveau du sol — comme un bac à sable, un mur d'escalade, une maisonnette de jeux, ou d'autre équipement sans élévation — ne requiert aucun matériel protecteur de surface.

Délimiter votre terrain de jeux, en creusant sur son périmètre et/ou en le bordant d'une haie. N'oubliez pas de considérer le drainage des

eaux.

Vérifier et maintenir la profondeur du matériel protecteur de surface en vrac. Pour maintenir la quantité de matériel protecteur de surface en vrac adéquate, indiquer le niveau correct sur un poteau de support de l'équipement de jeux. De cette façon, vous pouvez facilement remplir ou redistribuer le matériel protecteur de surface.

Ne pas installer de matériel protecteur de surface en vrac sur les surfaces dures comme le béton ou l'asphalte.

Matériel protecteur de surface coulé ou carreaux de caoutchouc préfabriqués — Vous pouvez être intéressé par des matériaux protecteurs de surface autre que les matériaux en vrac — comme les carreaux de caoutchouc préfabriqués ou les matériaux protecteurs de surface coulés. La pose de ces revêtements de surface doit généralement être effectuée par un professionnel et ne doit pas être considérée comme un activité « à faire soi-même ».

Consultez les spécifications de surface avant de faire l'achat de ce type de produit de revêtement de surface. Demandez à votre installateur/fabriqueur pour un rapport démontrant que le produit a été testé en respectant les normes de sécurité : Les spécifications de la norme ASTM F 1292 pour l'atténuation des chocs de matériel de protection de surface dans la zone d'utilisation de l'équipement de jeux. Ce rapport devrait démontrer la hauteur spécifique pour laquelle le produit de surface est prévu protéger contre les blessures à la tête graves. Cette hauteur devrait être égale ou supérieure à la hauteur de chute — la distance verticale entre une surface de jeu désignée (une surface élevée pour être debout, assis ou grimper) et la surface protégée en dessous — de votre équipement de jeux.

Vérifiez la profondeur du matériel de protection de surface fréquemment pour l'usure.

Emplacement — L'emplacement et l'entretien adéquats du matériel protecteur de surface est essentiel. À faire :

Étendez le matériel protecteur de surface sous au moins 2 m (6,6 pi) de l'équipement dans toutes les directions.

Pour les balançoires traditionnelles, étendez le matériel protecteur de surface devant et derrière la balançoire sur une distance égale à deux fois la hauteur de la poutre à laquelle elle est suspendue.

**La hauteur maximale pour une chute avec ce produit est de 228,6 cm (90 po).
Nous recommandons d'utiliser une profondeur minimale de 23 cm (9 po) de paillis de bois.**

TABLEAU 1 — Profondeur de Matériel de Surface Requise Selon les Hauteurs de Chute

Matériel / Hauteur de Chute	(122 cm) 4 ft	(152 cm) 5 ft	(183 cm) 6 ft	(213 cm) 7 ft	(244 cm) 8 ft	(274 cm) 9 ft	(305 cm) 10 ft
Paillis de bois	(15 cm) 6 in	(23 cm) 9 in	(23 cm) 9 in	(23 cm) 9 in	(23 cm) 9 in	--	--
Copeaux de Bois	(15 cm) 6 in	(23 cm) 9 in	(23 cm) 9 in	(23 cm) 9 in	(23 cm) 9 in	--	--
Sable Fin	(15 cm) 6 in	--	--	--	--	--	--
Gravier Fin	(15 cm) 6 in	(23 cm) 9 in	--	--	--	--	--
Caoutchouc déchiqueté**	(15 cm) 6 in	(15 cm) 6 in	(15 cm) 6 in	(15 cm) 6 in	(15 cm) 6 in	(15 cm) 6 in	(15 cm) 6 in

*Ces informations ont été extraites de publication du CPSC "Outdoor Home Playground Safety Handbook" (Manuel de sécurité des terrains de jeux extérieurs pour la maison). Une copie de cette publication peut être obtenue en contactant la U.S. Consumer Product Safety Commission à www.cpsc.gov ou en appelant la ligne d'assistance gratuite : 1-800-638-2772.

**Le revêtement en caoutchouc déchiqueté/recyclé en vrac ne se comprime pas de la même manière que les autres matériaux en vrac. Cependant, il faut veiller à maintenir une profondeur constante car un déplacement peut toujours se produire. Ces informations ont été extraites de la publication du CPSC "Public Playground Safety Handbook" (Manuel de sécurité des terrains de jeux extérieurs pour la maison). Une copie de cette publication peut être obtenue sur www.cpsc.gov ou en appelant la ligne d'assistance gratuite : 1-800-638-2772. Les exigences relatives au revêtement de protection peuvent être trouvées dans la norme ASTM F1292, Standard Specification for Impact Attenuation of Surfacing Material within the Use Zone of Playground Equipment (Spécification standard pour l'atténuation de l'impact du matériau de revêtement dans la zone d'utilisation de l'équipement de terrain de jeux). Ces normes peuvent être commandées auprès d'ASTM International sur www.astm.org.



** INFORMACIÓN DE SEGURIDAD IMPORTANTE **

LEA POR FAVOR ANTES DE INICIAR EL ENSAMBLE:

INSTRUCCIONES DE INSTALACIÓN Y DE PREPARACIÓN DEL PISO

- Coloque el equipo sobre un piso nivelado, bien drenado, a no menos de 2.0 m (6.6 pies) de cualquier estructura u obstrucción como una cerca, cochera o una casa, ramas que cuelgan, lazos para tender ropa o cables eléctricos.
- Proporcione suficiente espacio para que los niños puedan utilizar el equipo sin peligro. Por ejemplo, para estructuras con actividades de juego múltiples, un tobogán no debe salir en frente de un columpio.
- Separe las actividades pasivas de las activas. Por ejemplo, coloque los cajones de arena lejos de los columpios, o utilice una barrera de seguridad o una barrera para separar el cajón de arena del movimiento de los columpios.
- No instale el equipo de patio de recreo sobre concreto, asfalto, tierra apisonada, pasto, alfombra o cualquier otra superficie dura. Una caída sobre una superficie dura podría ocasionar serias lesiones en la cabeza o muerte al usuario del equipo. (vea la página 11).
- Para evitar lesiones serias, advierta a los niños que no deben utilizar el equipo hasta que esté instalado correctamente.
- Cree un espacio libre de obstáculos que puedan ocasionar lesiones – como ramas de árboles bajas, cables en la parte superior, tocones o raíces de árboles, rocas grandes, ladrillos y concreto.
- Elija una ubicación nivelada para instalar el equipo. Esto puede reducir la probabilidad de que el juego colocado se vuelque y de que los materiales de revestimiento superficial de relleno sueltos sean arrastrados durante lluvias torrenciales.
- Para cualquier duda llame a nuestro Departamento de Servicio al Cliente al 1-800-225-3865 para obtener más información.

INSTRUCCIONES DE OPERACIÓN

Seguir las siguientes instrucciones y advertencias reduce la probabilidad de sufrir lesiones graves o fatales:

- El número máximo de ocupantes que puede utilizar sin peligro el juego completo instalado, incluidos todos los componentes, es de diez con un peso máximo de 454 kg (1000 libras).
- Debe existir supervisión de un adulto en el lugar para niños de todas las edades.
- Instruya a los niños para que no caminen cerca, en frente, detrás o entre las piezas en movimiento.
- No mueva el equipo mientras se esté utilizando.
- Instruya a los niños para no tuerzan las cadenas o las cuerdas del columpio o las hagan serpentear sobre la barra de apoyo superior, ya que esto puede reducir la resistencia de las cadenas o de las cuerdas.
- Instruya a los niños para que eviten columpiar los asientos vacíos.
- Enseñe a los niños a sentarse en el centro de los columpios con todo su peso en los asientos.
- Instruya a los niños para que no utilicen el equipo de un modo diferente para el que fue diseñado.
- Instruya a los niños para que no se bajen del equipo mientras está en movimiento.
- Para evitar que se enreden y que se estrangulen, vista correctamente a los niños utilizando zapatos adecuados y evite el uso de ponchos, bufandas, chaquetas con cordón al cuello, artículos conectado con cordón, cascos con correa y ropa suelta que es potencialmente peligrosa mientras se utiliza el equipo. Estos artículos pueden causar la muerte por estrangulación.
- Instruya a los niños para que no jueguen cuando el equipo está mojado.
- Instruya a los niños para que no amarren objetos al equipo de patio de recreo que no estén diseñados específicamente para utilizarse con el equipo, como, pero no limitados a, cuerdas para brincar, lazos para tender ropa, correas de mascota, cables y cadenas, ya que pueden ocasionar riesgos de estrangulación.
- Vestir a los niños con el calzado bien ajustado y completamente cerrado. Unos ejemplos de calzado inapropiado son los zuecos, chancletas, y sandalias.
- Enseñar a los niños a quitar sus cascos de bicicleta a de otros deportivos antes de jugar en el equipo de patio. Estos artículos pueden causar la muerte por estrangulación.
- Verifique que las cuerdas de escalada, la cadena, o el cable suspendidos están bien fijados a los dos extremos.
- Coloque el equipo a no menos de 2.0 m (6.6 pies) de cualquier estructura u obstrucción como una cerca, una cochera, una casa, ramas que cuelgan, lazos para tender ropa o cables eléctricos.
- El revestimiento superficial de impacto necesita cubrir el área entera de juego recomendada.
- Nunca alargar las cadenas o las cuerdas. Los pedazos de cadenas o de cuerdas incluidos son los máximos diseñados para los elementos de balanceo. La norma EN71 requiere que la distancia mínima de los columpios esté 350 mm (≈13.78 in.) del suelo.



HOJA DE INFORMACIÓN DEL CONSUMIDOR PARA LOS MATERIALES DE REVESTIMIENTO SUPERFICIAL DEL EQUIPO DE PATIO DE RECREO*

Seleccionar la superficie protectora—Una de las cosas más importantes que uno puede hacer para disminuir la probabilidad de lesiones graves en la cabeza es de instalar una superficie protectora amortiguadora debajo y alrededor del equipo de juegos. Uno debe aplicar la superficie protectora a una profundidad que es apropiada para la altura del equipo de conformidad con la Especificación ASTM F1292. Hay varios tipos de superficies de las cuales uno puede escoger. Sin importar el producto que usted seleccione, siga estas guías:

Relleno suelto—Mantener una profundidad mínima de 23 cm (9 in) de relleno suelto tales como astillas de madera, fibra de madera elaborada, o caucho molido/reciclado para el equipo hasta 8 ft (244 cm) de altura; y 9 in (23 cm) de arena o gravilla para el equipo hasta 5 ft (153 cm) de altura.

NOTA: Un nivel de llenado inicial de 12 in (31 cm) de la superficie comprimirá conforme avanza el tiempo alrededor de una profundidad de 9 in (23 cm). La superficie también comprimirá, desplazará, y se depositará, y debe ser rellenado periódicamente para mantener, por lo menos, una profundidad de 9 in (23 cm).

Emplee un mínimo de 6 in (16 cm) de superficie protectora para los equipos menos de 4 ft (122 cm) de altura. Si se la mantiene apropiadamente, debería ser suficiente. (A las profundidades menos de 6 in (16 cm), el material protector es demasiado fácilmente desplazado o comprimido.)

NOTA: No instalar los equipos de juegos residenciales encima de concreto, asfalto, o cualquier otro pavimento duro. Una caída sobre un pavimento duro puede resultar en lesiones graves al usuario. El césped y la tierra no se consideran como superficies protectoras porque el desgaste y los factores ambientales pueden reducir la efectividad amortiguadora. Generalmente, la alfombra y colchoneta no son superficies protectoras adecuadas.

Equipo a nivel de piso, tales como una caja de arena, un muro de escalada, una casa de muñecas u otro equipo que tiene una superficie elevada de juego, no requiere una superficie protectora.

Usar contención, tales como desenterrar el perímetro y/o forrar el perímetro con un borde de jardines. No se olvide de tomar en cuenta los

daños por agua.

Verificar y mantener la profundidad de relleno suelto. Para mantener la profundidad correcta de relleno suelto, marque el nivel correcto en los postes de soporte del equipo de juegos. Así, uno puede ver fácilmente cuando debe rellenar y/o redistribuir la superficie.

No instalar relleno suelto encima de los pavimentos duros tales como concreto o asfalto.

Superficies vertidas en el lugar o Baldosas de caucho prefabricadas—Puede interesarle en usar una superficie además del relleno suelto, tales como baldosas de caucho o superficies vertidas en el lugar. Las instalaciones de estas superficies generalmente requieren un profesional y no son proyectos «hágalo usted mismo».

Revisar las especificaciones de la superficie antes de comprar este tipo de superficie. Pida al instalador/fabricante un informe indicando que el producto ha sido probado a la norma de seguridad siguiente: ASTM F1292 Especificación estándar para la atenuación del impacto de los materiales de superficie dentro de la zona de uso de equipo del patio. Este informe debe mostrar la altura específica por la cual la superficie está destinada a proteger contra lesiones graves en la cabeza. Esta altura debe ser igual o superior a la altura de caída, distancia vertical entre una superficie de juego designada (superficie elevada para ponerse de pie, sentarse, o subirse) y la superficie protectora debajo, de su equipo de juegos.

Verifique con frecuencia el desgaste de la superficie protectora.

Ubicaciones—La ubicación correcta y mantenimiento de la superficie protectora es esencial. Estar seguro a:

Extender la superficie, por lo menos, 2 m (6,6 ft) del equipo en todas las direcciones.

Para los columpios, extienda la superficie protectora delante y detrás del columpio a una distancia igual a dos veces la altura de la barra superior de la cual se cuelga el columpio.

Para los columpios hechos de llantas, extienda la superficie en un círculo cuyo radio es igual a la altura de la cadena o cuerda de suspensión, más 2 m (6.6 ft) en todas las direcciones.

La altura máxima de caída para este producto es de 228,6 cm (90 pulg).

Recomendamos el uso de Relleno de Madera a una profundidad mínima de 23 cm (9 in).

TABLA 1 — Profundidad del Material del Revestimiento Superficial Requerido Basada en la Alturas de Caída.

Material / Altura de Caída	(122 cm) 4 ft	(152 cm) 5 ft	(183 cm) 6 ft	(213 cm) 7 ft	(244 cm) 8 ft	(274 cm) 9 ft	(305 cm) 10 ft
Relleno de Madera	(15 cm) 6 in	(23 cm) 9 in	(23 cm) 9 in	(23 cm) 9 in	(23 cm) 9 in	--	--
Astillas de Madera	(15 cm) 6 in	(23 cm) 9 in	(23 cm) 9 in	(23 cm) 9 in	(23 cm) 9 in	--	--
Arena Fina	(15 cm) 6 in	--	--	--	--	--	--
Grava Fina	(15 cm) 6 in	(23 cm) 9 in	--	--	--	--	--
Hule triturado**	(15 cm) 6 in	(15 cm) 6 in	(15 cm) 6 in	(15 cm) 6 in	(15 cm) 6 in	(15 cm) 6 in	(15 cm) 6 in

*Esta información se extrajo de la publicación “*Outdoor Home Playground Safety Handbook*” (Manual de seguridad para juegos caseros para exteriores) de CPSC. Puede conseguir una copia de esta publicación en inglés si se comunica con la Comisión de Seguridad de Productos para el Consumidor de EE. UU. En www.cpsc.gov o llamando a la línea sin costo: 1-800-638-2772

**El revestimiento con relleno suelto de hule triturado / reciclado no se comprime de la misma forma que otros materiales de relleno suelto. No obstante, debe tenerse cuidado de mantener una profundidad constante ya que, aun así, puede haber desplazamiento. Esta información se extrajo de una publicación de CPSC del “*Public Playground Safety Handbook*” (Manual de seguridad para juegos en lugares públicos). Puede conseguir una copia de esta publicación en inglés en www.cpsc.gov o llamando a la línea sin costo: 1-800-638-2772. Los requisitos de revestimientos protectores pueden encontrarse en ASTM F1292, Standard Specification for Impact Attenuation of Surfacing Material within the Use Zone of Playground Equipment (Especificaciones de las normas para disminuir el impacto de los materiales de revestimiento dentro de la Zona de uso de equipos de juegos). Estas normas se pueden solicitar a ASTM International en www.astm.org.



SAFE PLAY AREA / BEZPEČNOSTNÍ ZÓNA / BEZPEČNOSTNÁ ZÓNA

SAFETY ZONE—Place the equipment no less than 6.6 ft. (2.0 m) from any structure or obstruction such as a fence, garage, house, overhanging branches, laundry lines, or electrical wires. Make sure the clearance in front of and behind the swings is at least twice the height of the swing bar. The impact surfacing needs to cover the entire recommended play area. Refer to the example below.

BEZPEČNOSTNÍ ZÓNA - Umístěte zařízení nejméně 6 '6 "(2 m) od jakékoli konstrukce nebo překážky, jako je plot, garáž, dům, převislé větve, prádelní šňůry nebo elektrické dráty. Nárazová povrchová úprava musí pokrývat celou doporučenou hrací plochu. Viz níže uvedený příklad.

BEZPEČNOSTNÁ ZÓNA - Umiestnite zariadenie najmenej 6 '6 "(2 m) od akejkoľvek konštrukcie alebo prekážky, ako je plot, garáž, dom, previsnuté vetvy, bielizeň šnúry alebo elektrické dráty. Nárazová povrchová úprava musí pokrývať celú odporúčanú hraciu plochu. Pozri nižšie uvedený príklad.

⚠ CAUTION / POZOR

- Slide can get hot in direct sunlight. It is not recommended that a slide be installed facing the sun.
- Skluzavka se může na přímém slunci zahřívat. Nedoporučuje se instalovat skluzavku směrem ke slunci.
- Šmykľavka sa môže na priamom slnku zahrievať. Neodporúča sa inštalovať šmykľavku smerom k slnku.

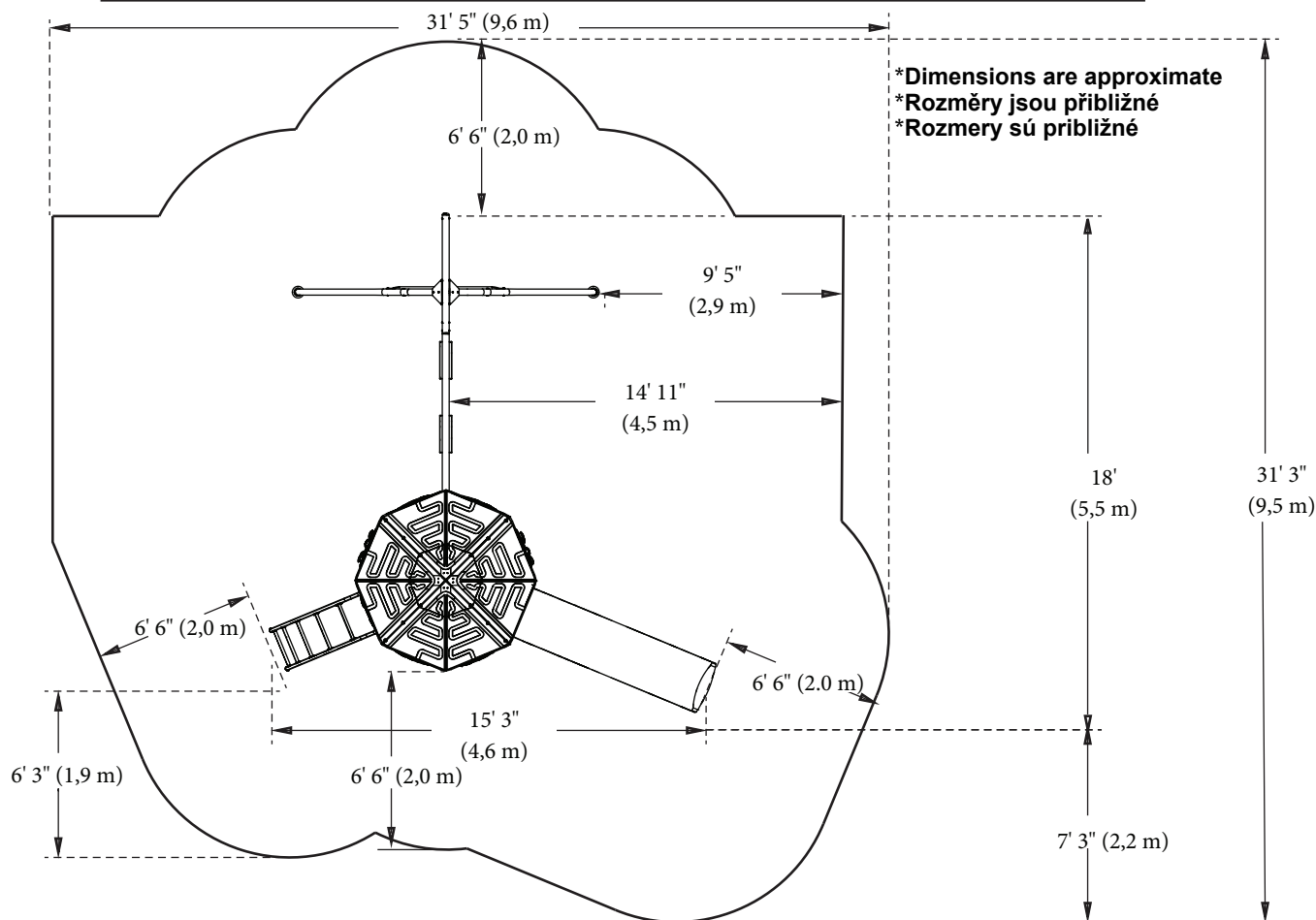

Playset dimensions:

15' 3" (4,6 m) x 18' (5,5 m)

Recommended play area:

31' 5" (9,6 m) x 31' 5" (9,5 m)

Rozměry:

15' 3" (4,6 m) x 18' (5,5 m)

Doporučená hrací plocha:

31' 5" (9,6 m) x 31' 3" (9,5 m)

Rozměry

15' 3" (4,6 m) x 18' (5,5 m)

Odporúčaná hracia plocha:

31' 5" (9,6 m) x 31' 3" (9,5 m)



HARDWARE REQUIRED / POŽADOVANÉ DÍLY / POŽADOVANÉ DIELY

CONTENTS OF BOX 2 / OBSAHU BOXU 2



Hardware Blister Pack / Díly / Diely

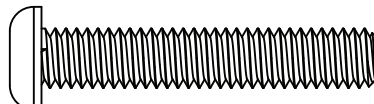
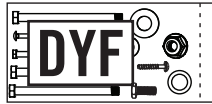

ASI (x6)

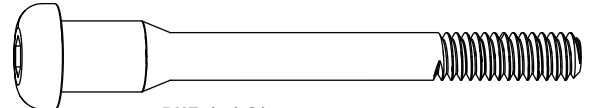

DXZ (x19)

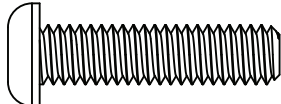

ARX (x8)

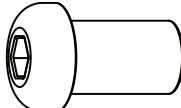

BTS (x19)

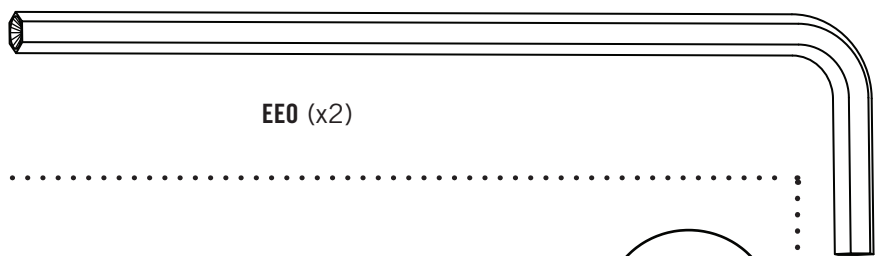

EEO (x2)

Hardware Blister Pack / Díly / Diely

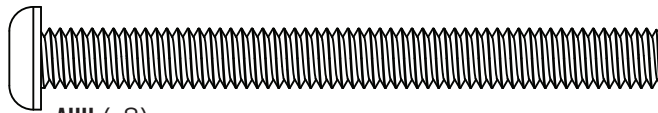

AUH (x8)

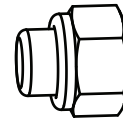

AAN (x22)

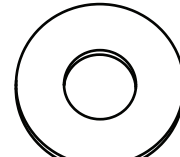

CVZ (x8)

Spare Hardware Bag / Náhradní díly / Náhradné diely

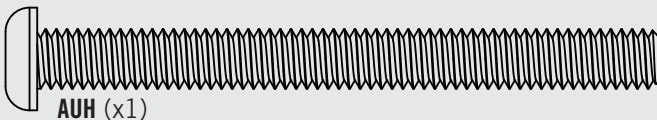

AUH (x1)

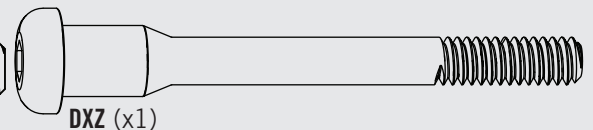

DXZ (x1)

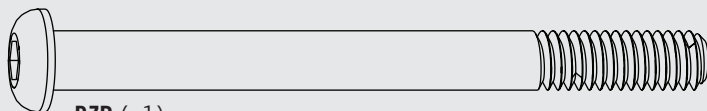

DZP (x1)

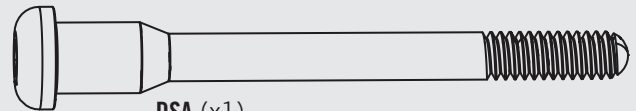

DSA (x1)

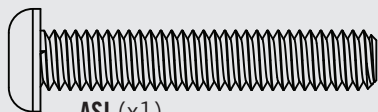

ASI (x1)

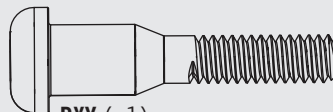

DXY (x1)

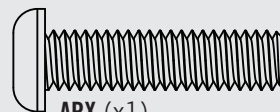

ARX (x1)

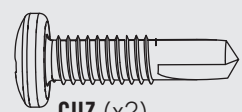

CUZ (x2)

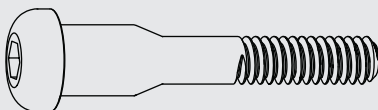

DXS (x1)

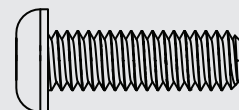

ASD (x1)

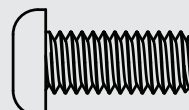

ARN (x1)

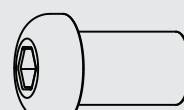

BTS (x2)

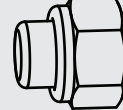

AAN (x2)

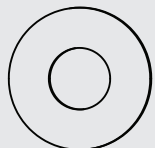

ARL (x1)

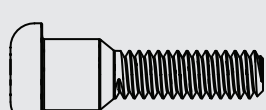

DXX (x1)

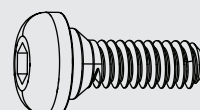

DWX (x1)

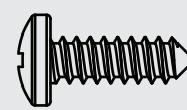

ARV (x1)

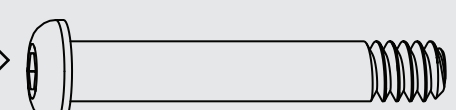

DZR (x1)



ENG (x2)

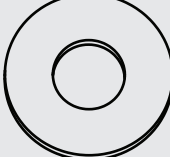

CVZ (x2)



Hardware Bag "EAL" contains extra hardware for this playground. You will only need the hardware in this bag if hardware from the other bags is lost or missing.

Balení "EAL" obsahuje náhradní díly. Tyto díly použijete v případě ztráty dílů, nebo chybějících dílů v dalších baleních.

Balenie "EAL" obsahuje náhradné diely. Tieto diely použijete v prípade straty dielov, alebo chýbajúcich dielov v ďalších baleniach.

1 TOWER FRAME ASSEMBLY / MONTÁŽ KONSTRUKCE VĚŽE / MONTÁŽ KONŠTRUKCIE VEŽE



HARDWARE REQUIRED / POŽADOVANÉ DÍLY / POŽADOVANÉ DIELY

CONTENTS OF BOX 1 / OBSAHU BOXU 1

Parts Bag / Díly / Diely

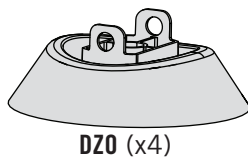

DZO (x4)

Parts Bag / Díly / Diely

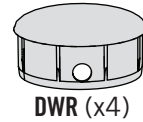

DWR (x4)

CONTENTS OF BOX 1 / OBSAHU BOXU 1

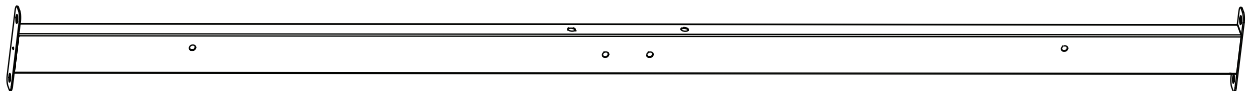

DWT (x1)



DWS (x2)

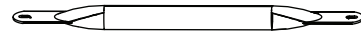

DWZ (x8)

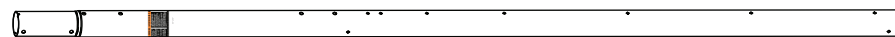

DXB (x1)

Warning Sticker
Bezpečnostní nálepka
Bezpečnostná nálepka

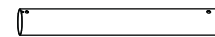

EMM (x3)

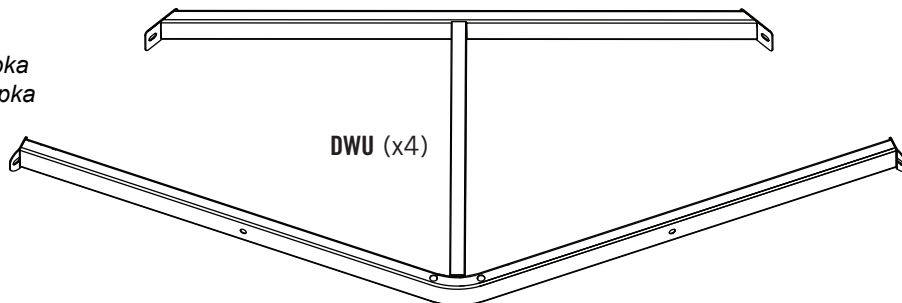

DWU (x4)

CONTENTS OF BOX 2 / OBSAHU BOXU 2

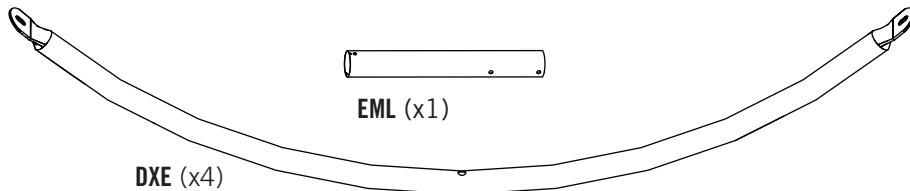

DXE (x4)

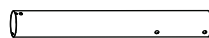

EML (x1)

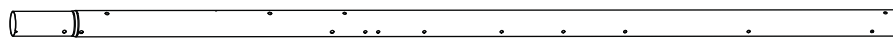

DWY (x3)



TOOLS REQUIRED / POTŘEBNÉ NÁŘADÍ / POTREBNÉ NÁRADIE

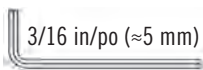

3/16 in/po (≈5 mm)

(2)

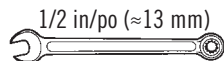

1/2 in/po (≈13 mm)

(2)



(1)

► SECTION 1 (CONTINUED) / ČÁST 1 (POKRAČOVÁNÍ) / 1. ČASŤ (POKRAČOVANIE)

TOOLS AND HARDWARE REQUIRED / POTŘEBNÉ DÍLY / POTREBNÉ DIELY

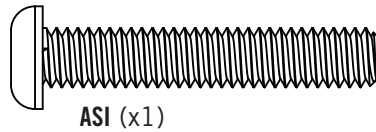
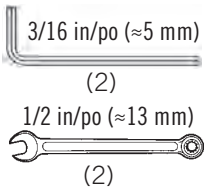

1.1

- Ensure you orient the **short support tube (DWS)** as shown. Attach two **angled deck supports (DWU)** to the short support tube.
- Ujistěte se, že orientujete krátkou nosnou trubku (DWS) podle obrázku. Ke krátké nosné trubce připojte dvě šikmé podpěry podlahy (DWU).
- Uistite sa, že orientujete krátku nosnú rúrku (DWS) podľa obrázku. Ku krátkej nosnej rúrke pripojte dve šikmé podpěry podlahy (DWU).

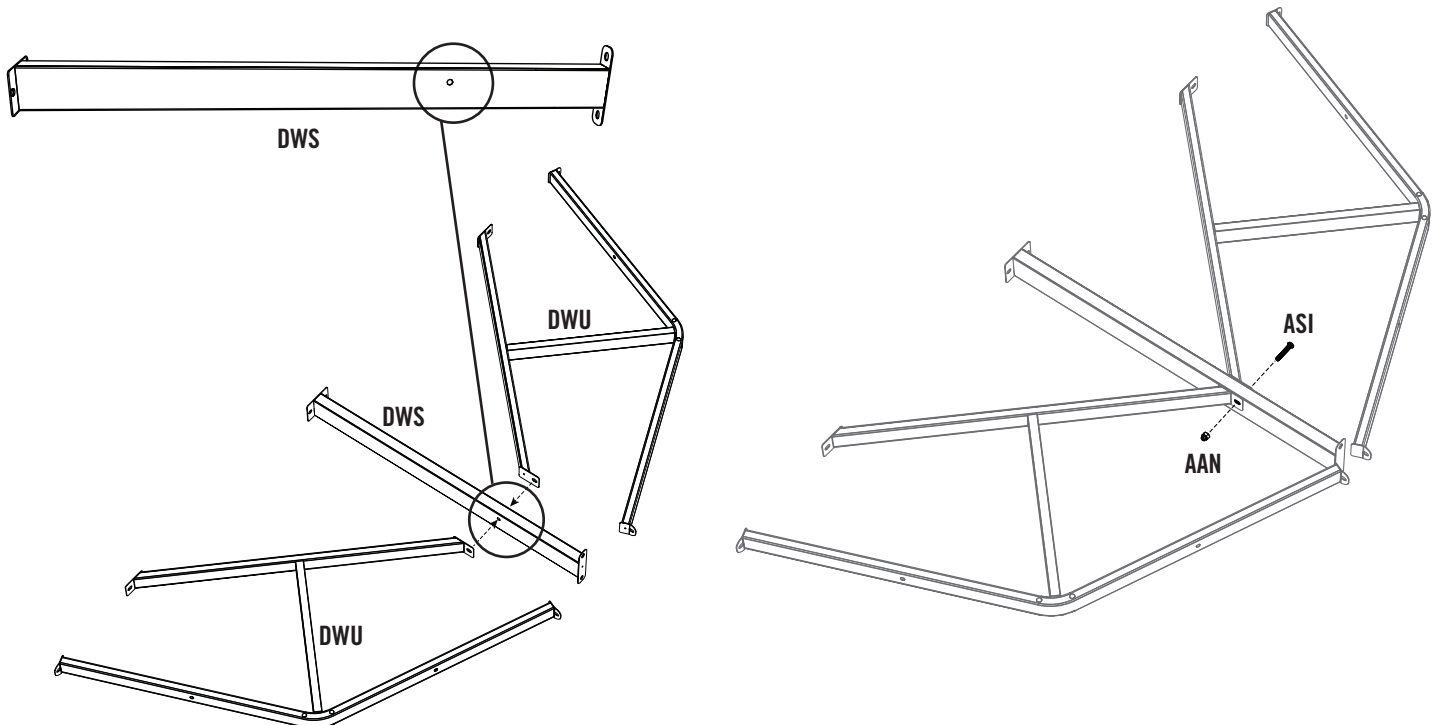

- The dimpled holes on the angled supports (DWU) face downward.
- Důlky na šikmých podpěrách (DWU) směřují dolů.
- Jamky na šikmých podperách (DWU) smerujú dole.

► SECTION 1 (CONTINUED) / ČÁST 1 (POKRAČOVÁNÍ) / 1. ČASŤ (POKRAČOVANIE)

TOOLS AND HARDWARE REQUIRED / POTŘEBNÉ DÍLY / POTREBNÉ DIELY

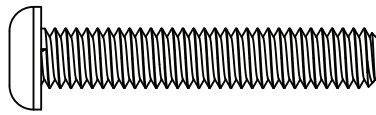
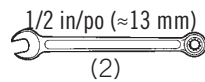
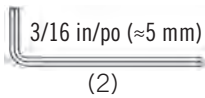

ASI (x5)

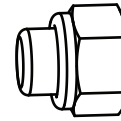

AAN (x5)

1.2

- Repeat step 1.1 to attach the remaining two **angled supports (DWU)** to the second **small support tube (DWS)**.
- Opakujte krok 1.1 pro připojení zbyvajících dvou šikmých podpěr (DWU) k druhé malé podpěrné trubce (DWS).
- Opakujte krok 1.1 pre pripojenie zostávajúcich dvoch šikmých podpier (DWU) k druhej malej podporenej rúrke (DWS).

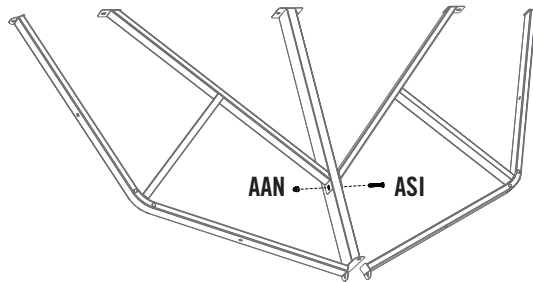

- The dimpled holes on the angled supports (DWU) face downward.
- Důlky na šikmých podpěrách (DWU) směřují dolů.
- Jamky na šikmých podperách (DWU) smerujú dole.

1.3

- The holes shown below on the **main deck support (DWT)** should be oriented so they are closer to the top edge of the tube.
- Otvory zobrazené níže na podpěře podlahy (DWT) by měly být orientovány tak, aby byly blíže k hornímu okraji trubky.
- Otvory zobrazené nižšie na podpere podlahy (DWT) by mali byť orientované tak, aby boli bližšie k hornému okraju rúrky.

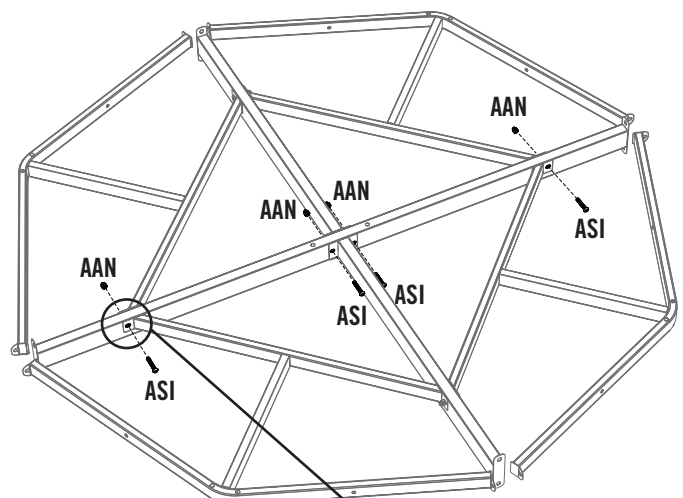
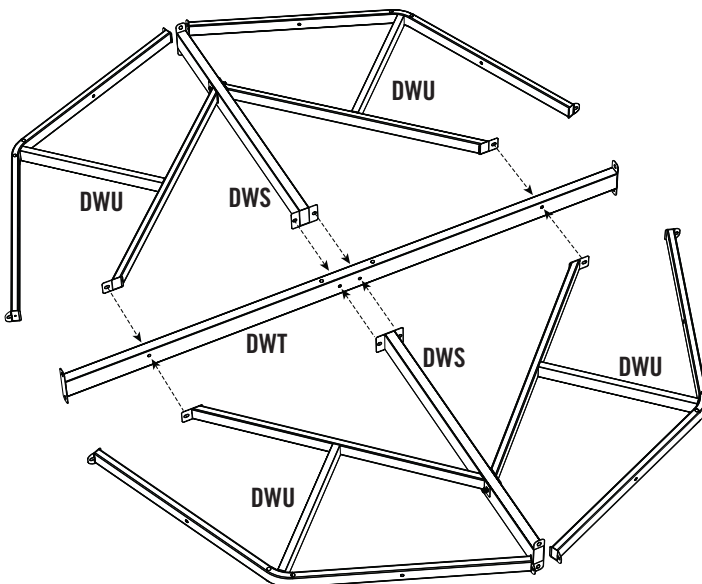

- The dimpled holes on the angled supports (DWU) face downward.
- Důlky na šikmých podpěrách (DWU) směřují dolů.
- Jamky na šikmých podperách (DWU) smerujú dole.

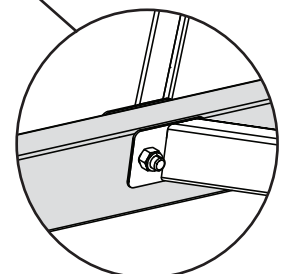

► SECTION 1 (CONTINUED) / ČÁST 1 (POKRAČOVÁNÍ) / 1. ČASŤ (POKRAČOVANIE)

TOOLS AND HARDWARE REQUIRED / POTŘEBNÉ DÍLY / POTREBNÉ DIELY

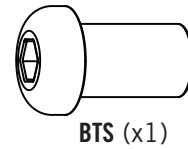
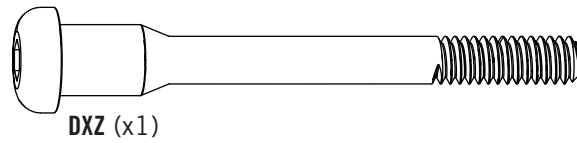
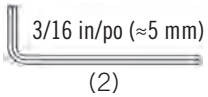

1.4

- Secure the **foot cap (DZO)** to the **swing-support tower pole (DXB)** with the hardware indicated. The swing support tower pole is the tall pole with the warning sticker attached.
- Připevněte nožičku (DZO) k otočnému sloupu věže (DXB) pomocí vyznačených prvků. Podpěra houpačky je vysoký sloup s připevněnou výstražnou nálepkou.
- Pripevnite nožičku (DZO) k otočnému stĺpu veže (DXB) pomocou vyznačených prvkov. Podpera hojdačky je vysoký stĺp s pripevnenou výstražnou nálepkou.

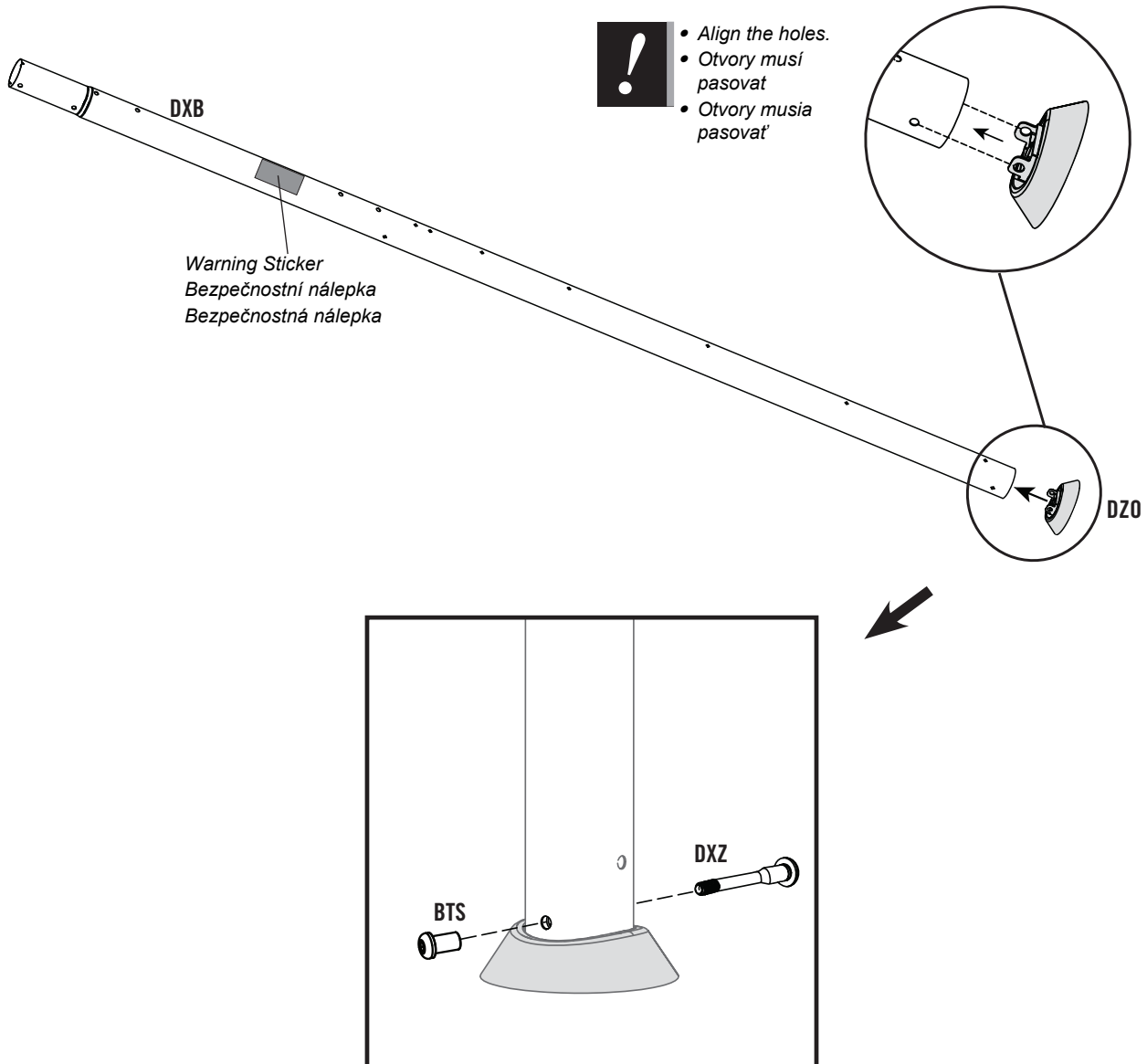

► SECTION 1 (CONTINUED) / ČÁST 1 (POKRAČOVÁNÍ) / 1. ČASŤ (POKRAČOVANIE)

TOOLS AND HARDWARE REQUIRED / POTŘEBNÉ DÍLY / POTREBNÉ DIELY



1.5

- Make sure the **angled supports (DWU)** are oriented as shown, with the dimpled holes on the angled supports facing downward, toward the **foot cap (DZO)**.
- Ujistěte se, že šikmé podpěry (DWU) jsou orientovány tak, jak je znázorněno, s důlky na šikmých podpěrách směřujícími dolů, směrem k nožičce (DZO).
- Uistite sa, že šikmé podpěry (DWU) sú orientované tak, ako je znázornené, s jamkami na šikmých podperách smerujúcimi dole, smerom k nožičke (DZO).



- *The Warning Sticker faces away from the Supports.*
- *Výstražná nálepka směřuje pryč od podpěr.*
- *Výstražná nálepka smeruje preč od podpier.*

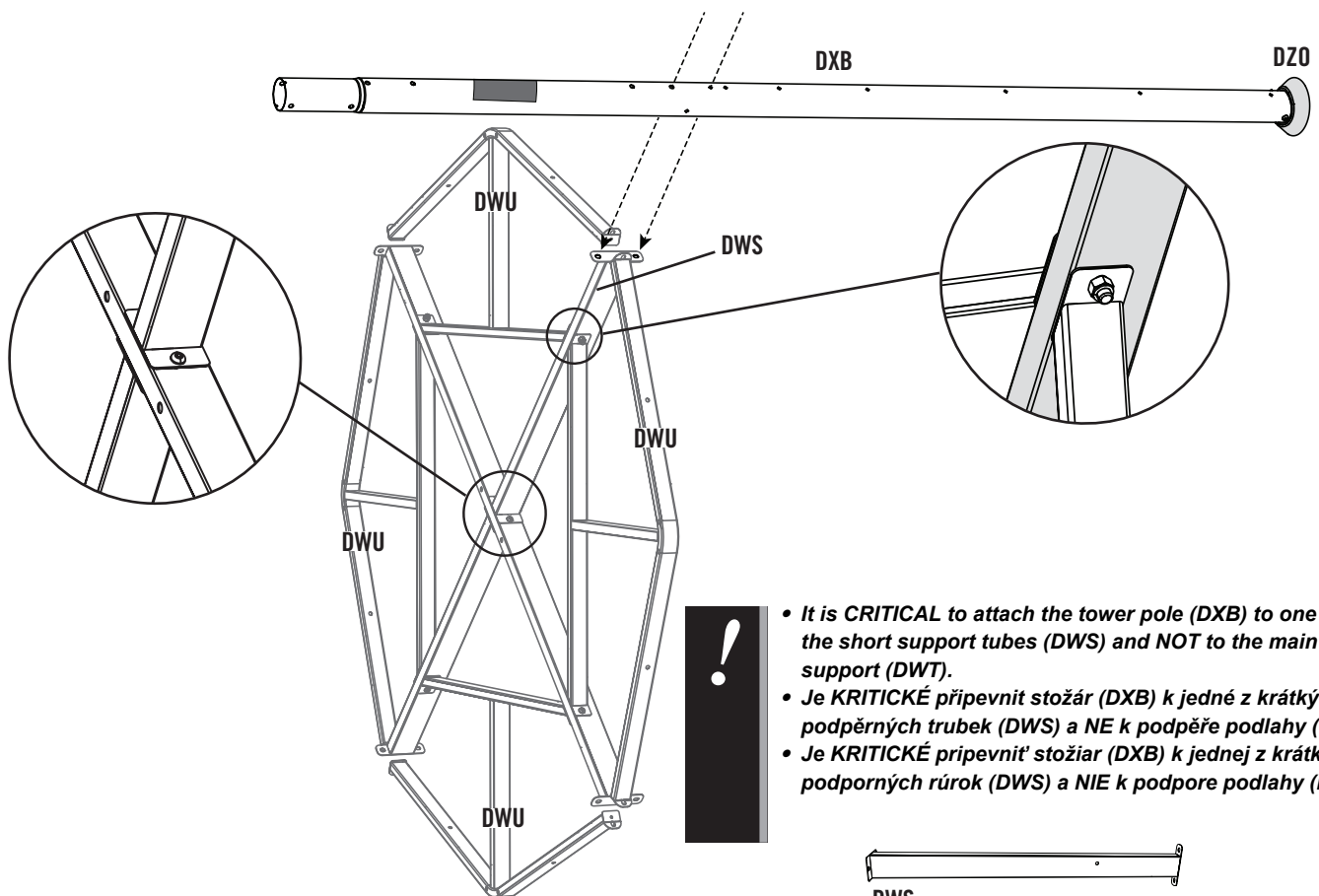

- **It is CRITICAL** to attach the tower pole (DXB) to one of the short support tubes (DWS) and **NOT** to the main deck support (DWT).
- **Je KRITICKÉ** připevnit stožár (DXB) k jedné z krátkých podpěrných trubek (DWS) a **NE** k podpěře podlahy (DWT).
- **Je KRITICKÉ** pripevniť stožiar (DXB) k jednej z krátkych podporných rúrok (DWS) a **NIE** k podpore podlahy (DWT).



► SECTION 1 (CONTINUED) / ČÁST 1 (POKRAČOVÁNÍ) / 1. ČASŤ (POKRAČOVANIE)

TOOLS AND HARDWARE REQUIRED / POTŘEBNÉ DÍLY / POTREBNÉ DIELY

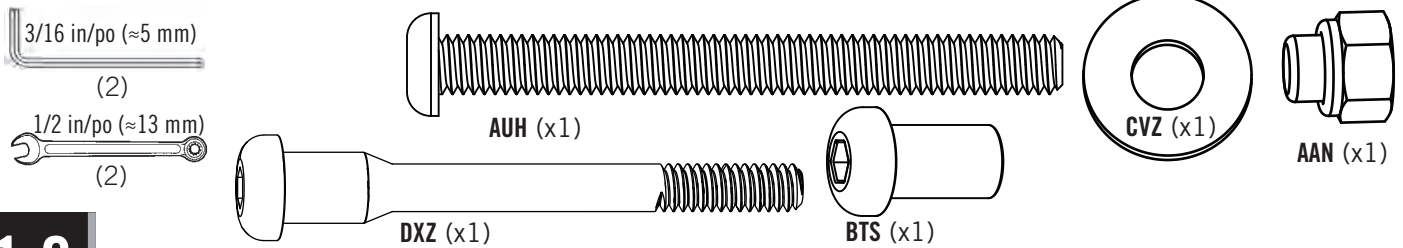

1.6

- Slide the **barrel nut (BTS)** onto the long side of the **allen wrench (EEO)**. Now slide the allen wrench through one side of the **swing support tower pole (DXB)** so the long end comes out the other side. Press the tip of the allen wrench to the tip of the **bolt (DXZ)**, and use the allen wrench to guide the bolt to the nut. Use this same method to help align all the barrel nuts in this assembly.
- Nasuňte válcovou matici (BTS) na dlouhou stranu imbusového klíče (EEO). Nyní protáhněte imbusový klíč jednou stranou tyče s podpěrnou houpačkou (DXB) tak, aby dlouhý konec vycházel z druhé strany. Přitlačte špičku imbusového klíče ke špičce šroubu (DXZ) a pomocí imbusového klíče vedte šroub k matici. Použijte stejnou metodu k vyrovnání všech válcových matic v této sestavě.
- Nasuňte valcovú maticu (BTS) na dlhú stranu imbusového kľúča (EEO). Teraz pretiahnite imbusový kľúč jednou stranou tyče s podpornou hojdačkou (DXB) tak, aby dlhý koniec vychádzal z druhej strany. Prítlačte špičku imbusového kľúča k špičke skrutky (DXZ) a pomocou imbusového kľúča vedte skrutku k matici. Použite rovnakú metódu na vyrovnanie všetkých valcových matic v tejto zostave.

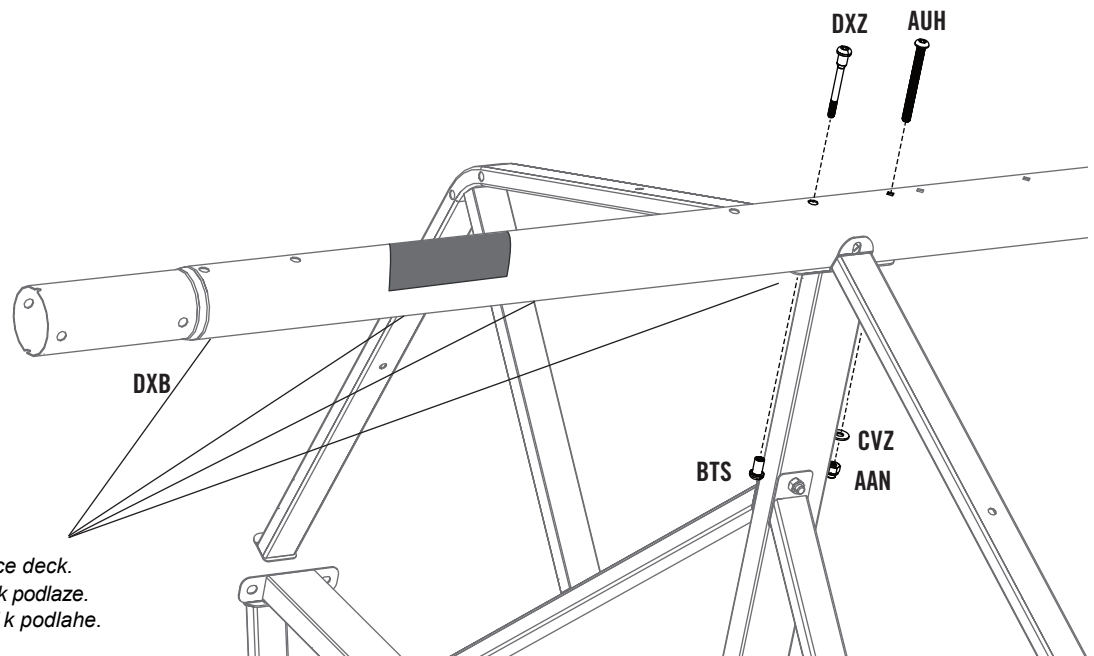
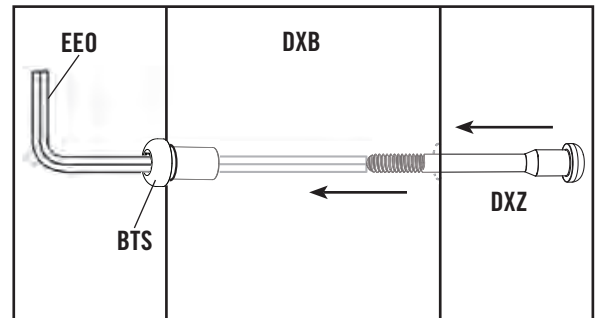
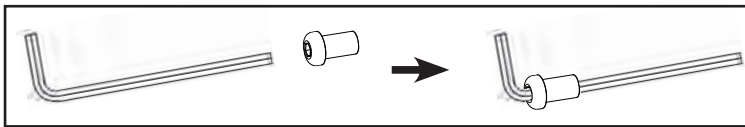

- Dimpled holes should face deck.
- Otvory by měly směřovat k podlaže.
- Otvory by mali smerovat k podlahe.

► SECTION 1 (CONTINUED) / ČÁST 1 (POKRAČOVÁNÍ) / 1. ČASŤ (POKRAČOVANIE)

TOOLS AND HARDWARE REQUIRED / POTŘEBNÉ DÍLY / POTREBNÉ DIELY

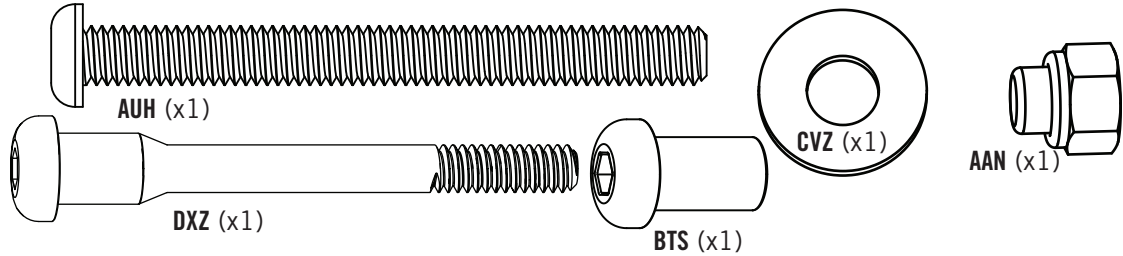
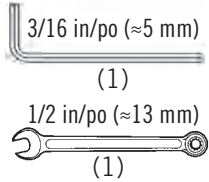

1.7

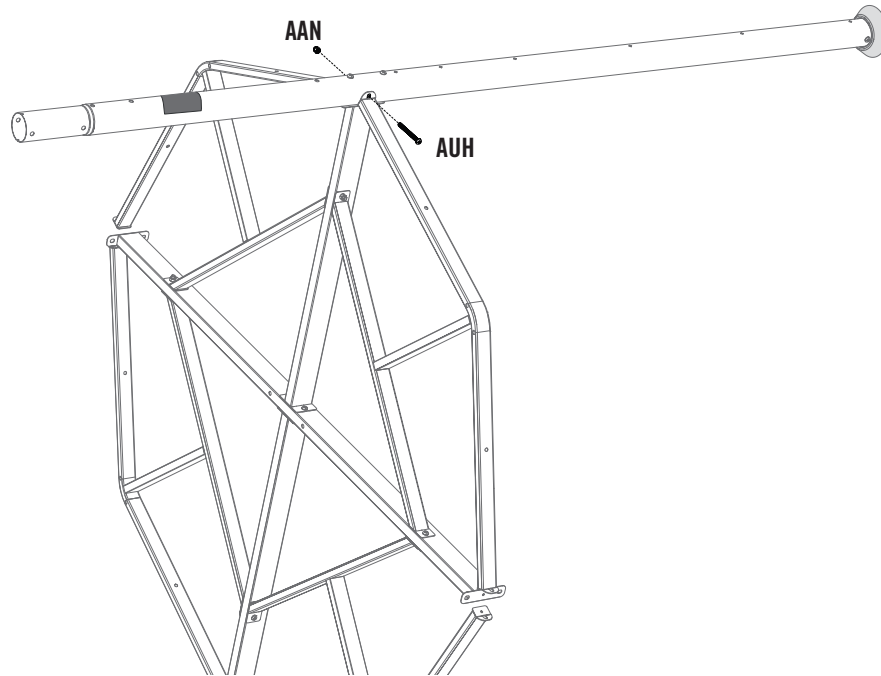

1.8

- Only finger-tighten this hardware at this time.
- Matky zatím utáhněte pouze rukou.
- Matky zatiaľ utiahnite iba rukou.

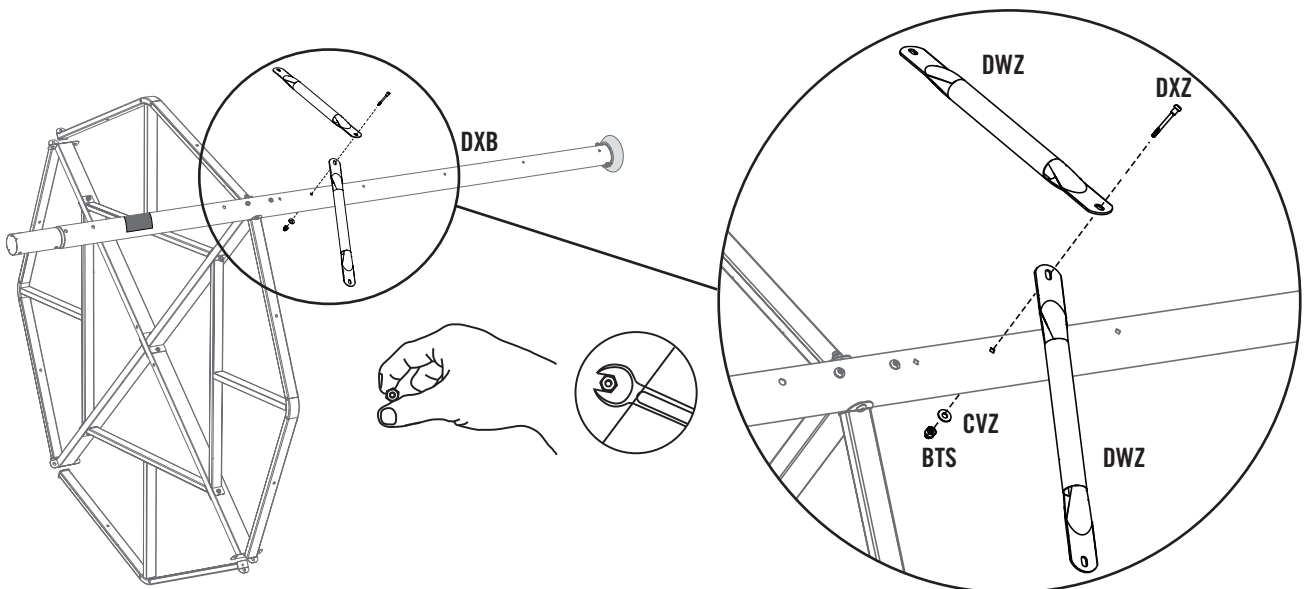

► SECTION 1 (CONTINUED) / ČÁST 1 (POKRAČOVÁNÍ) / 1. ČASŤ (POKRAČOVANIE)

TOOLS AND HARDWARE REQUIRED / POTŘEBNÉ DÍLY / POTREBNÉ DIELY

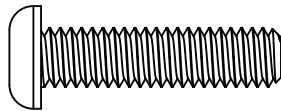
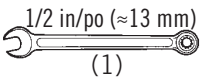
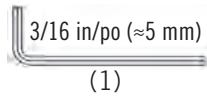

ARX (x2)

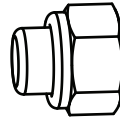

AAN (x2)

1.9

- Bend the **braces (DWZ)** toward the deck frame to align the holes. The braces are designed to be bent by hand.
- Ohněte výztuhy (DWZ) směrem k rámu podlahy, aby se srovnaly otvory. Výztuhy jsou navrženy tak, aby bylo možné je ohnout rukou.
- Ohnite výstupy (DWZ) smerom k rámu podlahy, aby sa vyrovnali otvory. Výstupy sú navrhnuté tak, aby bolo možné ich ohnúť rukou.

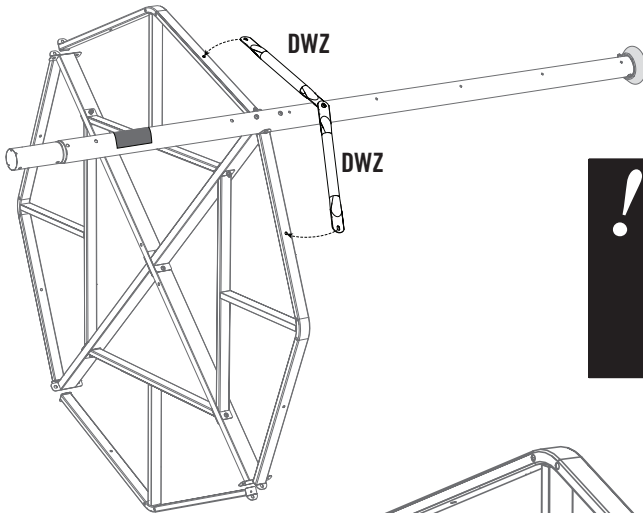

!

- 1** First, secure the brace in location 1.
Nejprve zajistěte výztuhy v pozici 1.
Najprv zaistite výstupy v pozícii 1.
- 2** Second, secure the brace in location 2.
Následně zajistěte výztuhy v pozici 2.
Následne zaistite výstupy v pozícii 2.

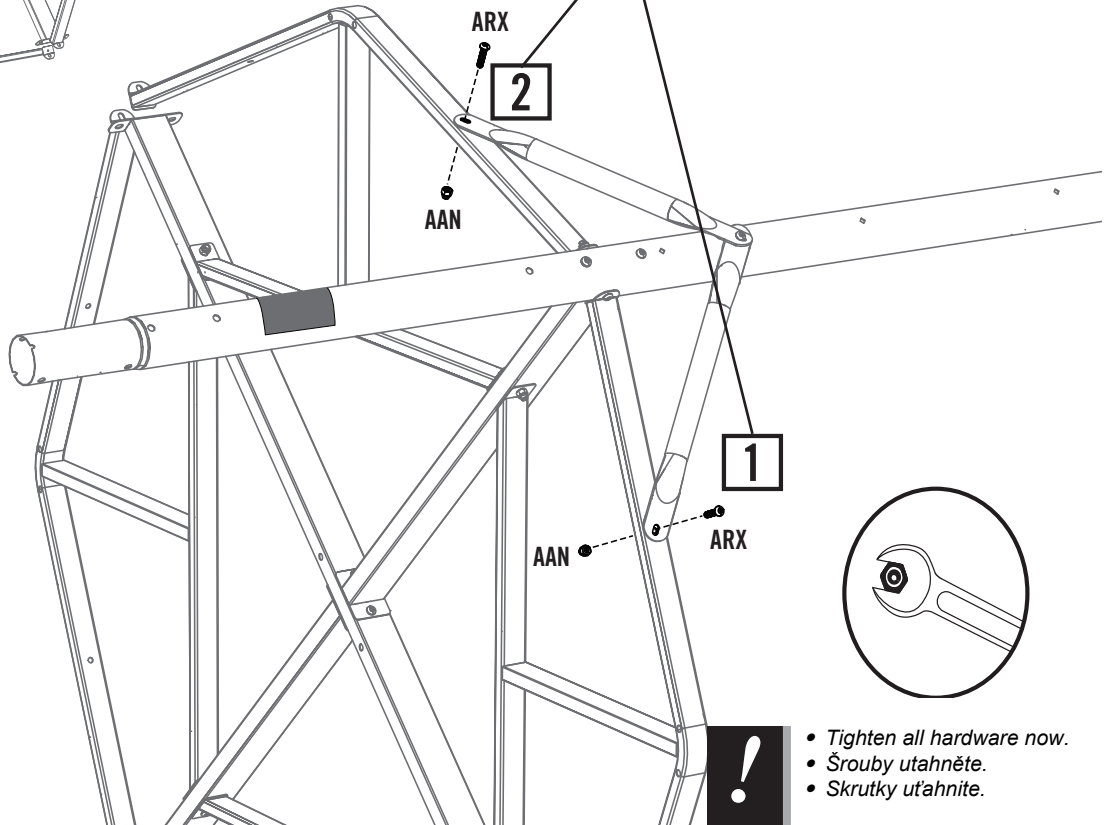

- Tighten all hardware now.
- Šrouby utáhněte.
- Skrutky utáhnite.

► SECTION 1 (CONTINUED) / ČÁST 1 (POKRAČOVÁNÍ) / 1. ČASŤ (POKRAČOVANIE)

TOOLS AND HARDWARE REQUIRED / POTŘEBNÉ DÍLY / POTREBNÉ DIELY

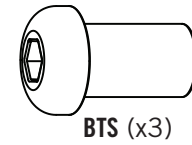
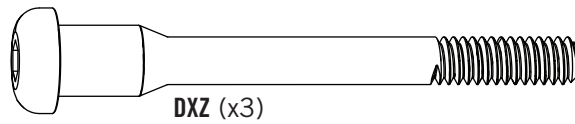
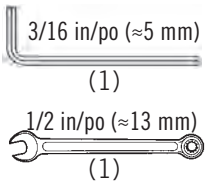

1.10

- Secure **foot caps (DZO)** to the three remaining **tower poles (DWY)** with the hardware indicated. Make sure the end of the pole with the small notch remains open.
- Připevněte nožičky (DZO) ke třem zbývajícím sloupům věže (DWY) pomocí vyznačených montážních prvků. Ujistěte se, že konec tyče s malým zářezem zůstává otevřený.
- Pripevnite nožičky (DZO) k trom zostávajúcim stĺpom veže (DWY) pomocou vyznačených montážnych prvkov. Uistite sa, že koniec tyče s malým zářezom zostáva otvorený.

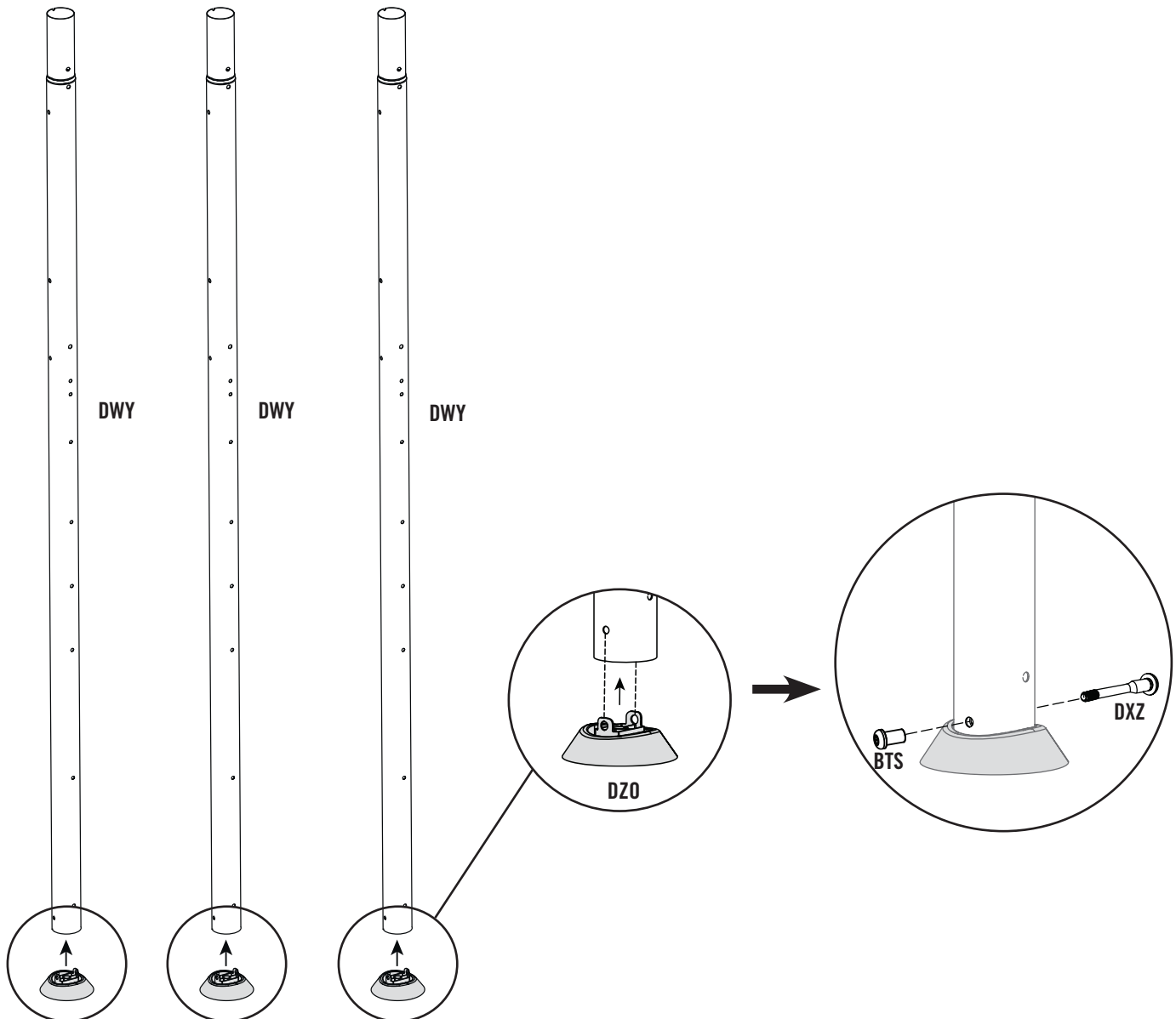

SECTION 1 (CONTINUED) / ČÁST 1 (POKRAČOVÁNÍ) / 1. ČASŤ (POKRAČOVANIE)

TOOLS AND HARDWARE REQUIRED / POTŘEBNÉ DÍLY / POTREBNÉ DIELY

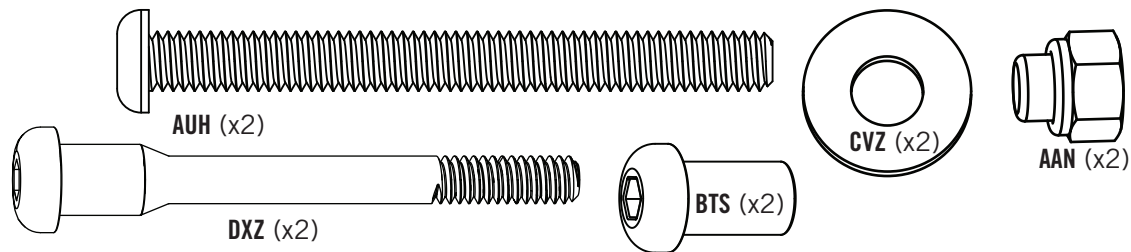
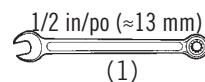
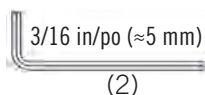

1.11

- Make sure the **angled deck supports (DWU)** are oriented as shown, closer to the top of the **tower pole (DWY)**, with the dimpled holes on the angled deck supports facing downward, toward the **foot cap (DZO)**.
- Ujistěte se, že šikmé podpěry podlahy (DWU) jsou orientovány tak, jak je znázorněno, blíže k horní části stožáru (DWY), s důlky na šikmých podpěrách podlahy směřujícími dolů, směrem k patce (DZO).
- Uistite sa, že šikmé podpěry podlahy (DWU) sú orientované tak, ako je znázomené, bližšie k hornej časti stožiaru (DWY), s jamkami na šikmých podperách podlahy smerujúcimi dole, smerom k pätke (DZO).

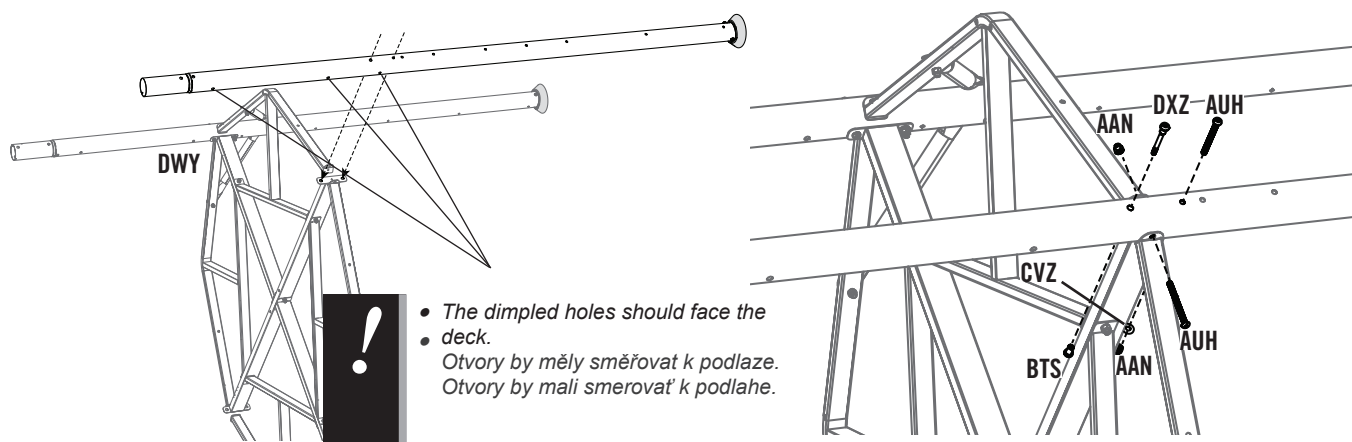

1.12

- Only finger-tighten this hardware until further instructed.
- Tyto montážní prvky utahujte pouze prsty, dokud nebudete mít další pokyny.
- Tieto montážne prvky uťahujte iba prstami, pokiaľ nebudete mať ďalšie pokyny.

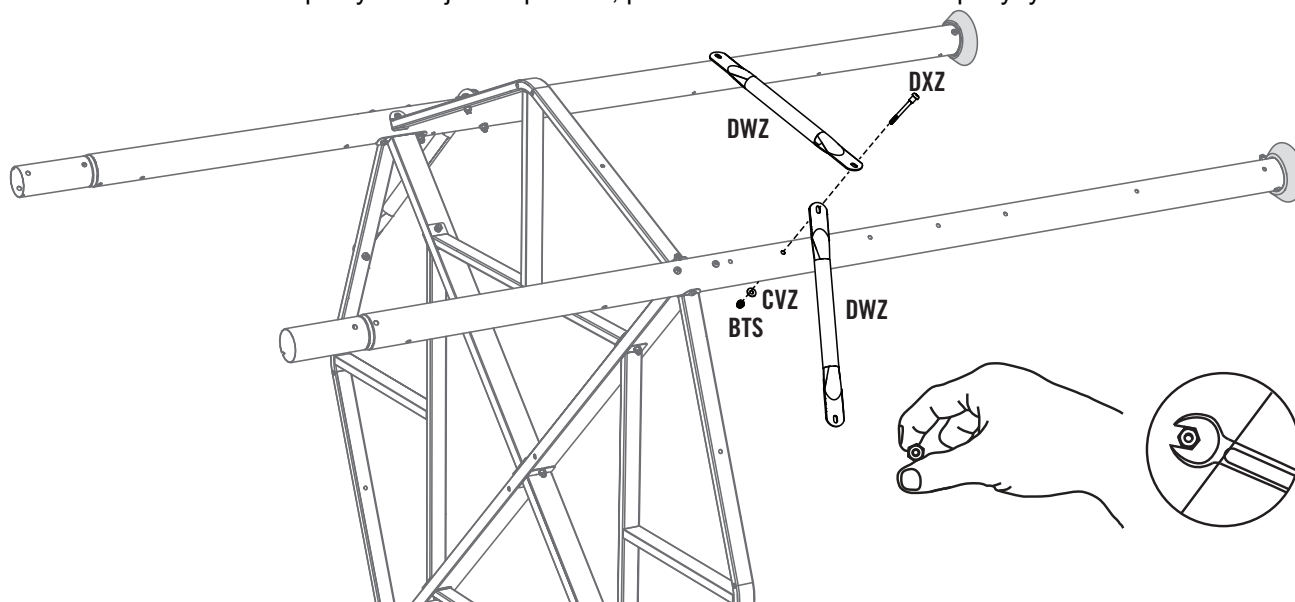

► SECTION 1 (CONTINUED) / ČÁST 1 (POKRAČOVÁNÍ) / 1. ČASŤ (POKRAČOVANIE)

TOOLS AND HARDWARE REQUIRED / POTŘEBNÉ DÍLY / POTREBNÉ DIELY

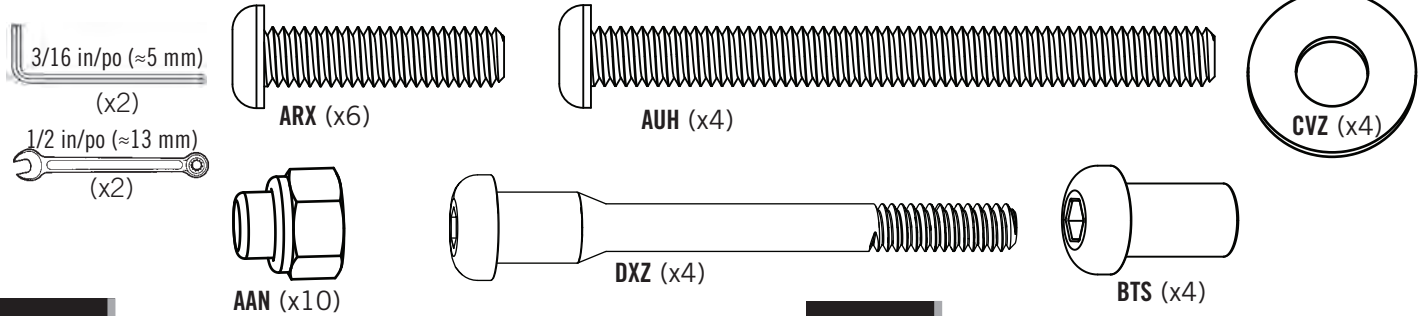

1.13

- Bend the **braces (DWZ)** toward the deck frame to align the holes. The braces can be bent by hand.
- Ohněte výztuhy (DWZ) směrem k rámu podlahy, aby se srovnaly otvory. Výztuhy lze ohýbat ručně.
- Ohnite výstuhy (DWZ) smerom k rámu podlahy, aby sa vyrovnali otvory. Výstuhy je možné ohýbať ručne.

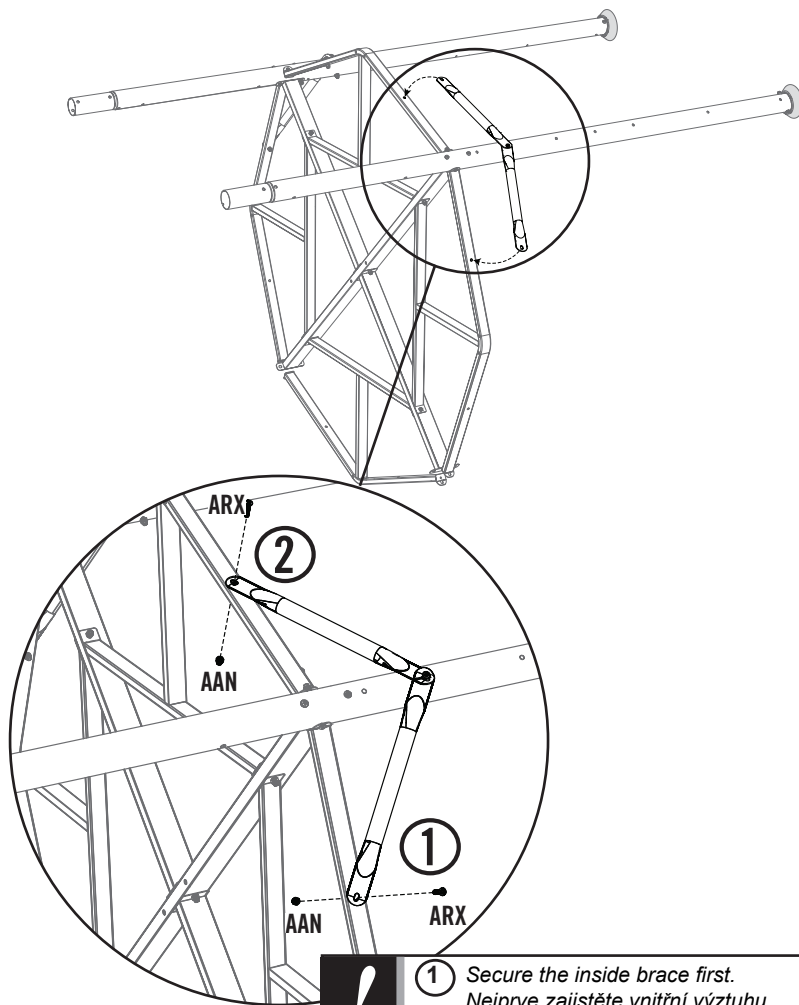

- ! 1 Secure the **inside brace first**.
Nejprve zajistěte **vnitřní výztuhu**.
Najprv zaistíte **vnútornú výstuhu**.
- Secure the **outside brace second**.
Poté zajistěte **vnější výztuhu**.
Potom zaistíte **vonkajšiu výstuhu**.
- 2

1.14

- Repeat Steps 1.11, 1.12 and 1.13 to attach the two remaining **tower poles (DWY)** to the deck assembly, then tighten all hardware.
- Opakujte kroky 1.11, 1.12 a 1.13 pro připojení dvou zbývajících sloupů věže (DWY) k sestavě podlahy a poté utáhněte všechny součásti.
- Opakujte kroky 1.11, 1.12 a 1.13 pre pripojenie dvoch zostávajúcich stĺpov veže (DWY) k zostave podlahy a potom utiahnite všetky súčasti.

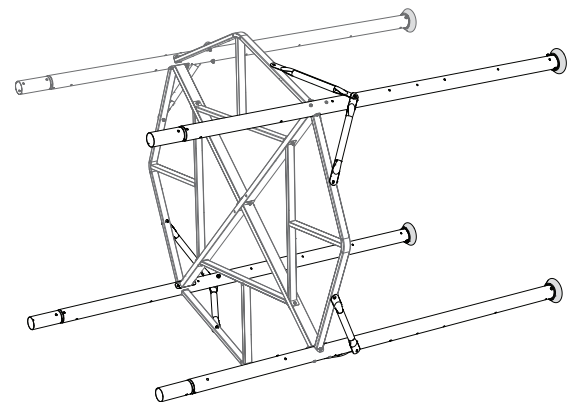

- Tighten all the hardware now.
- Šrouby utáhněte.
- Skrutky utiahnite.

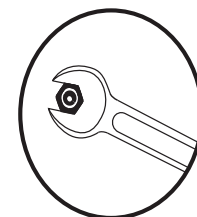

► SECTION 1 (CONTINUED) / ČÁST 1 (POKRAČOVÁNÍ) / 1. ČASŤ (POKRAČOVANIE)

TOOLS AND HARDWARE REQUIRED / POTŘEBNÉ DÍLY / POTREBNÉ DIELY

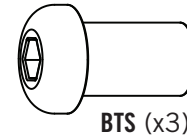
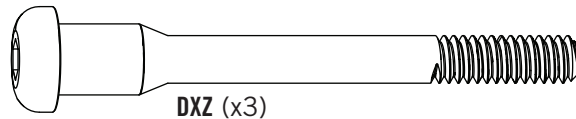
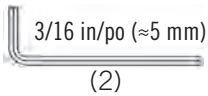

1.15

- Secure the **tower extensions (EMM)** to the **tower poles (DWY)** with the hardware shown.
- Připevněte nástavce věže (EMM) ke sloupům věže (DWY) pomocí znázorněných montážních prvků.
- Pripevnite nástavce veže (EMM) k stĺpom veže (DWY) pomocou znázornených montážnych prvkov.

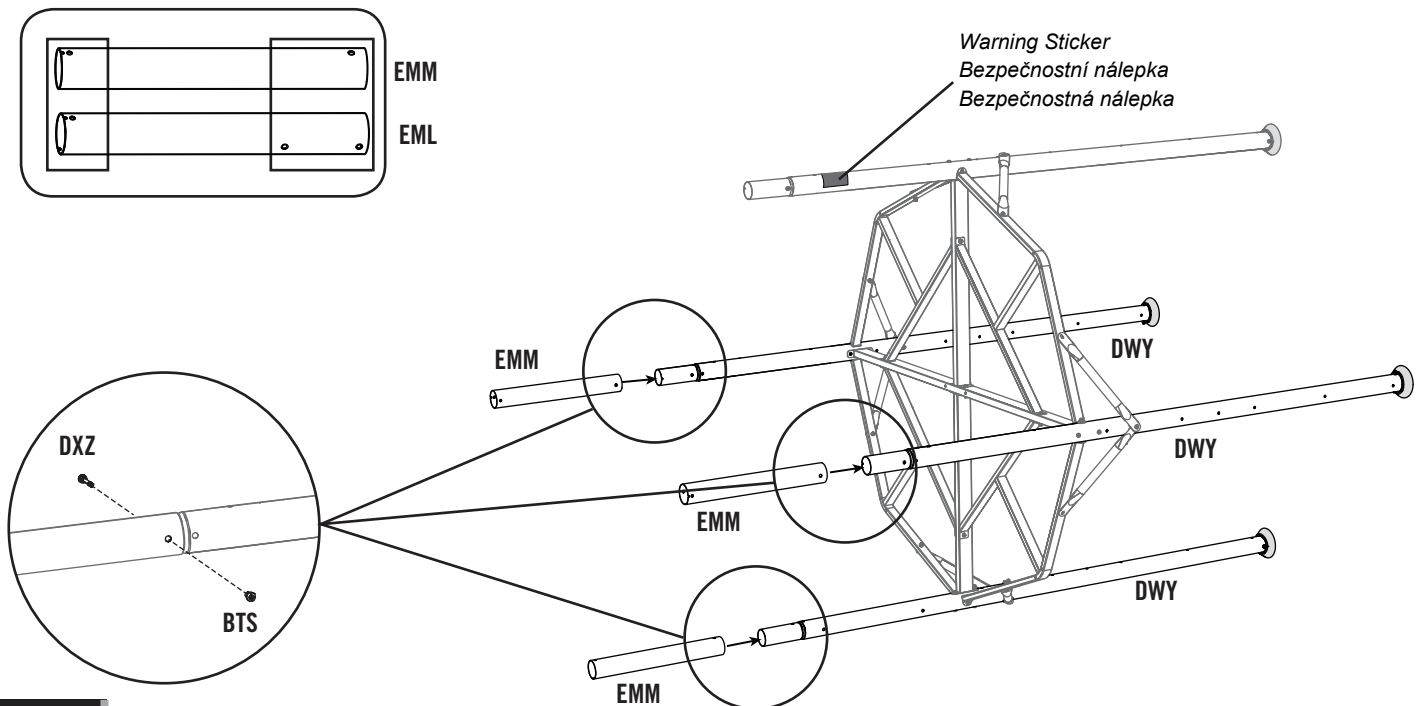
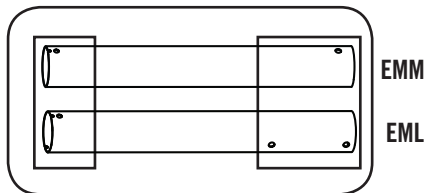

Warning Sticker
Bezpečnostní nálepka
Bezpečnostná nálepka

1.16

- Place the **swing-support tower extension (EML)** onto the **swing-support tower pole (DXB)**, but do not secure this extension to the pole yet.
- Umístěte nástavec (EML) na podpěrný sloup houpačky (DXB), ale ještě tento nástavec ke sloupu nepřipevňujte.
- Umiestnite nadstavec (EML) na podporný stĺp hojdačky (DXB), ale ešte tento nadstavec k stĺpu nepřipevňujte.



- No hardware is used for this step.
- V tomto kroku nepotřebujete žádné montážní prvky.
- V tomto kroku nepotrebuje žiadne montážne prvky.

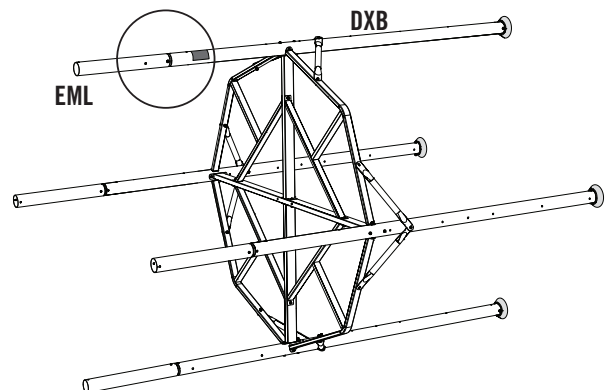

► SECTION 1 (CONTINUED) / ČÁST 1 (POKRAČOVÁNÍ) / 1. ČASŤ (POKRAČOVANIE)

TOOLS AND HARDWARE REQUIRED / POTŘEBNÉ DÍLY / POTREBNÉ DIELY

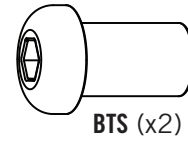
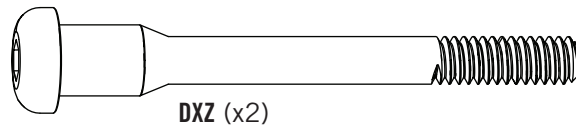
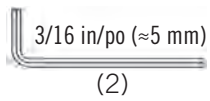

1.17

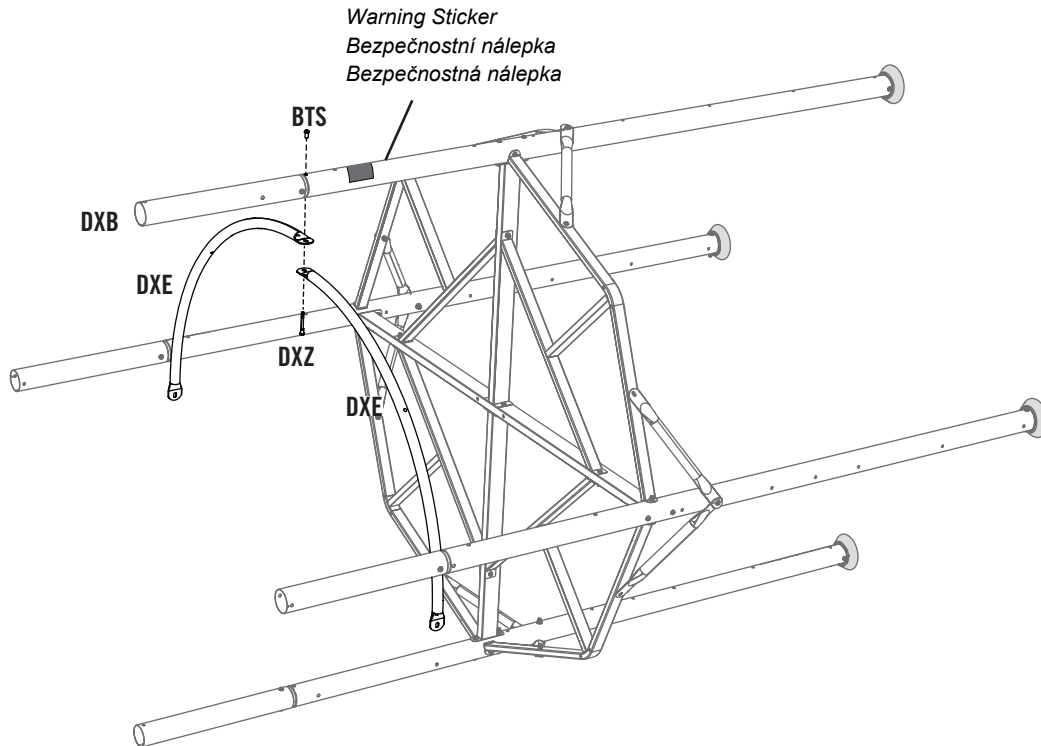

1.18

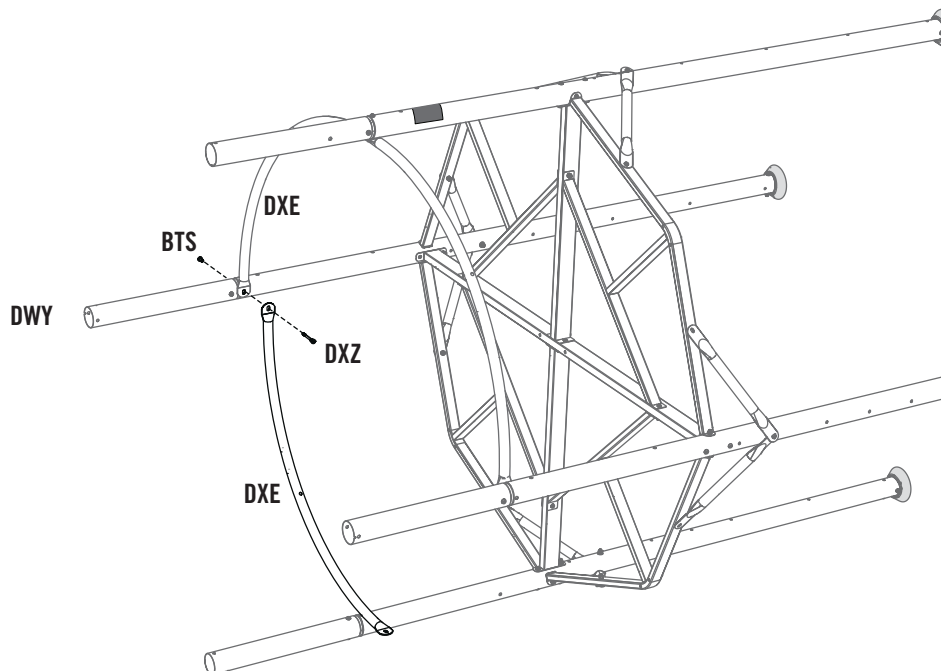

► SECTION 1 (CONTINUED) / ČÁST 1 (POKRAČOVÁNÍ) / 1. ČASŤ (POKRAČOVANIE)

TOOLS AND HARDWARE REQUIRED / POTŘEBNÉ DÍLY / POTREBNÉ DIELY

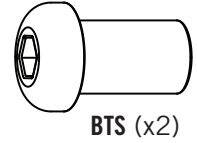
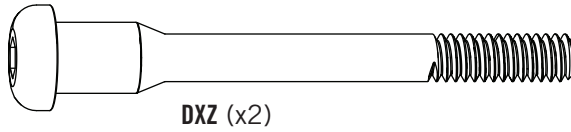
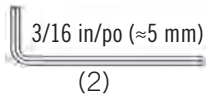

1.19

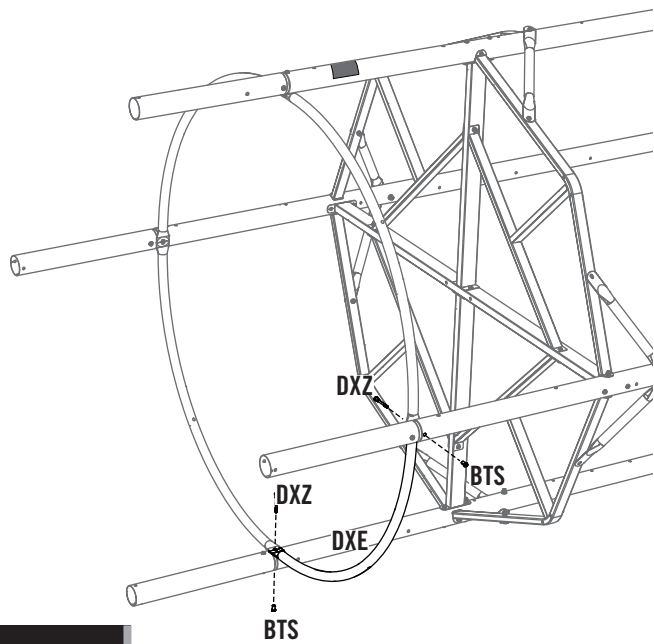

1.20

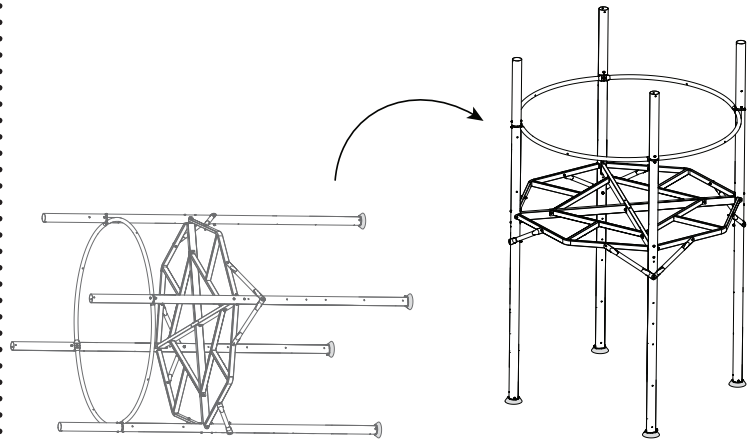

1.21

- Align the holes in the **pole caps (DWR)** with the holes in the tower poles, and insert the caps.
- Zarovnejte otvory v krytkách sloupů (DWR) s otvory ve sloupech věže a vložte krytky.
- Zarovnajete otvory v krytkách stĺpov (DWR) s otvormi v stĺpoch věže a vložte krytky.

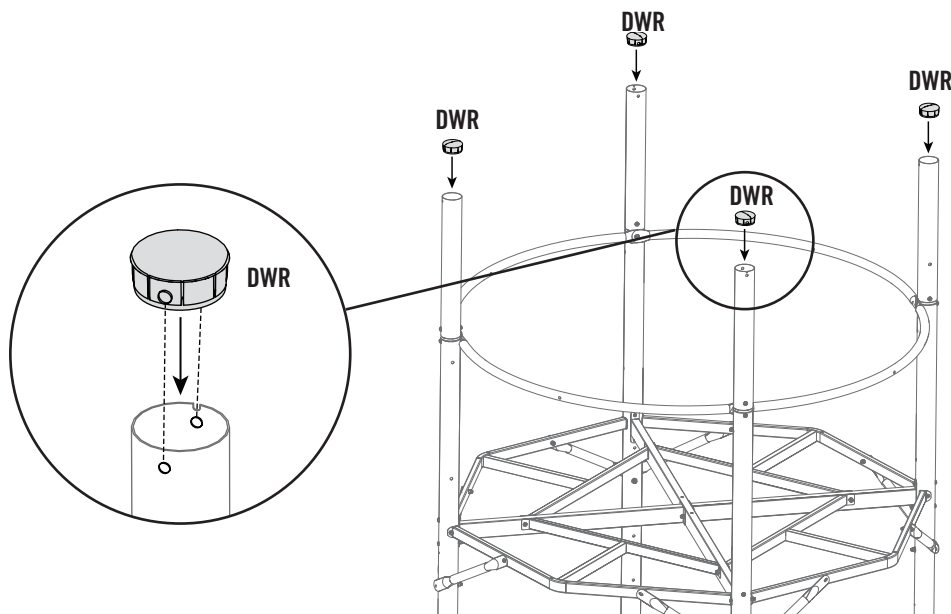

- No hardware is used in this step. The pole Caps will be secured to the Poles later in the assembly.
- V tomto kroku nepotřebujete žádné montážní prvky. Krytky budou zajištěny v pozdějším kroku.
- V tomto kroku nepotřebujete žádné montážne prvky. Krytky budú zaistené v neskoršom kroku.

2

SWING BAR ASSEMBLY / MONTÁŽ HOUPAČKY / MONTÁŽ HOJDAČKY



HARDWARE REQUIRED / POŽADOVANÉ DÍLY / POŽADOVANÉ DIELY

CONTENTS OF BOX 2 / OBSAH BOXU 2



Hardware Blister Pack / Díly / Diely

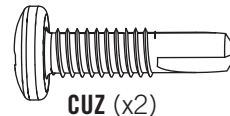
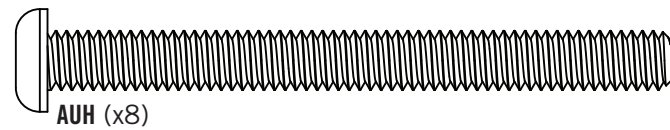
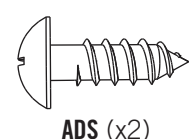
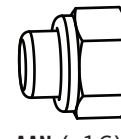
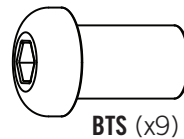
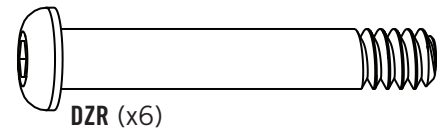
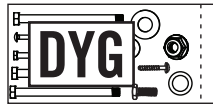

Hardware Bag / Díly / Diely

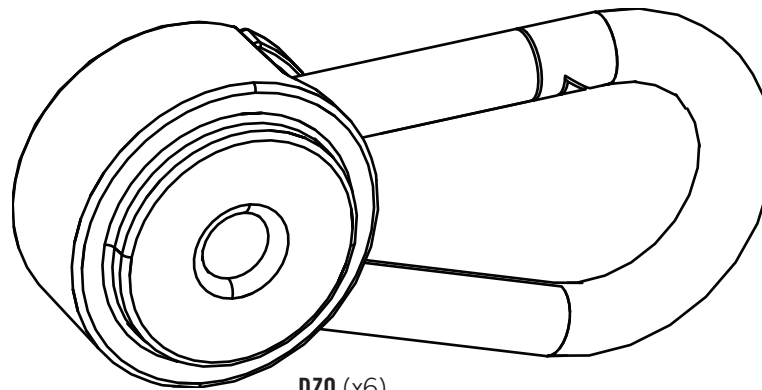

PARTS REQUIRED / POŽADOVANÉ DÍLY / POŽADOVANÉ DIELY

CONTENTS OF BOX 1 / OBSAH BOXU 1



Parts Bag / Díly / Diely

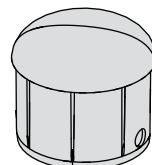
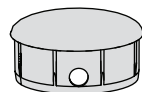

Parts Bag / Díly / Diely

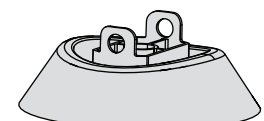

2

SWING BAR ASSEMBLY / MONTÁŽ HOUPAČKY / MONTÁŽ HOJDAČKY



HARDWARE REQUIRED / POŽADOVANÉ DÍLY / POŽADOVANÉ DIELY

CONTENTS OF BOX 1 / OBSAH BOXU 1

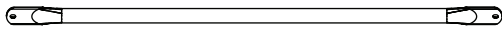

DWL (x1)



EMO (x2)

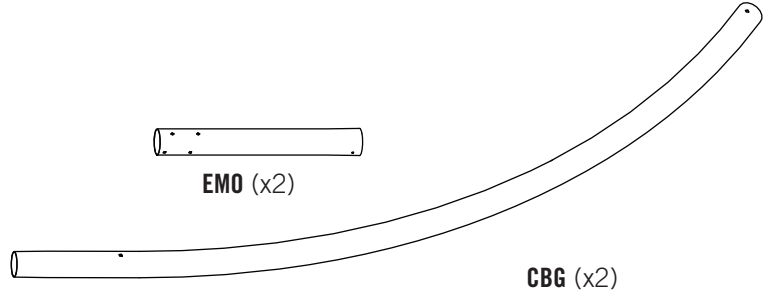

CBG (x2)

CONTENTS OF BOX 2 / OBSAH BOXU 2

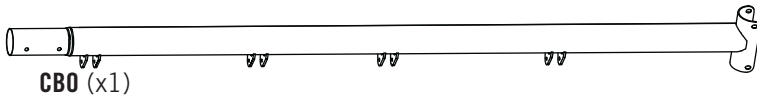

CBO (x1)

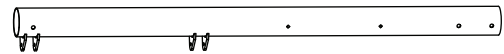

EMN (x1)

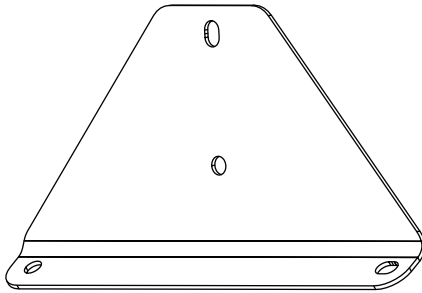

DWN (x2)

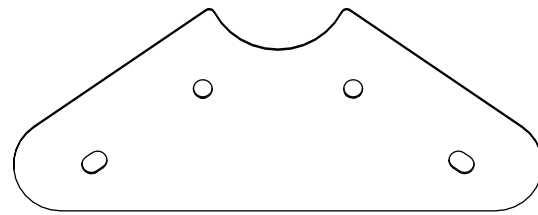

DWQ (x2)



TOOLS REQUIRED / POŽADOVANÉ NÁŘADÍ / POŽADOVANÉ NÁRADIE

* Use a rubber mallet to gently insert the plugs and caps into their poles. Use caution when using the mallet not to get skin or fingers pinched.

* Pomocí gumové paličky jemně zasuňte zástrčky a krytky do příslušných sloupků. Při používání paličky buďte opatrní, abyste si nepřiskřípli kůži nebo prsty.

* Pomocou gumovej paličky jemne zasuňte zástrčky a krytky do príslušných stĺpikov. Pri používaní paličky buďte opatrní, aby ste si neprivreli kožu alebo prsty.

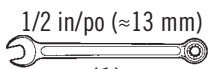

(1)

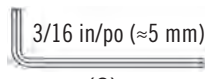

(2)



(1)



(1)

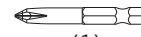

(1)

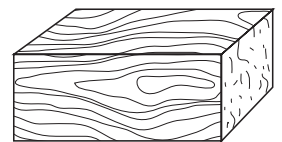

(1)

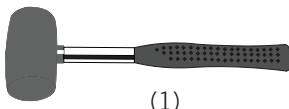

(1)

► SECTION 2 (CONTINUED) / ČÁST 2 (POKRAČOVÁNÍ) / 2. ČASŤ (POKRAČOVANIE)

TOOLS AND HARDWARE REQUIRED / POTŘEBNÉ DÍLY / POTREBNÉ DIELY

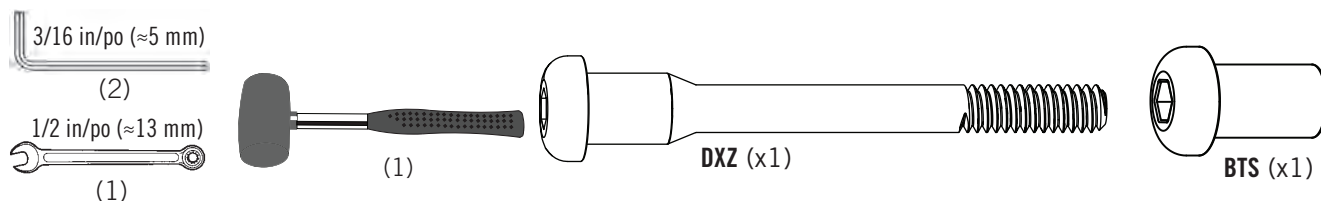

2.1

- Secure the **swing bar cap (CSD)** to the **short swing bar (EMN)** with the hardware shown.
- Upevněte kryt (CSD) ke krátké tyči k houpačce (EMN) pomocí znázorněného montážního příslušenství.
- Upevnite kryt (CSD) ku krátkej tyči k hojdačke (EMN) pomocou znázorneného montážneho príslušenstva.

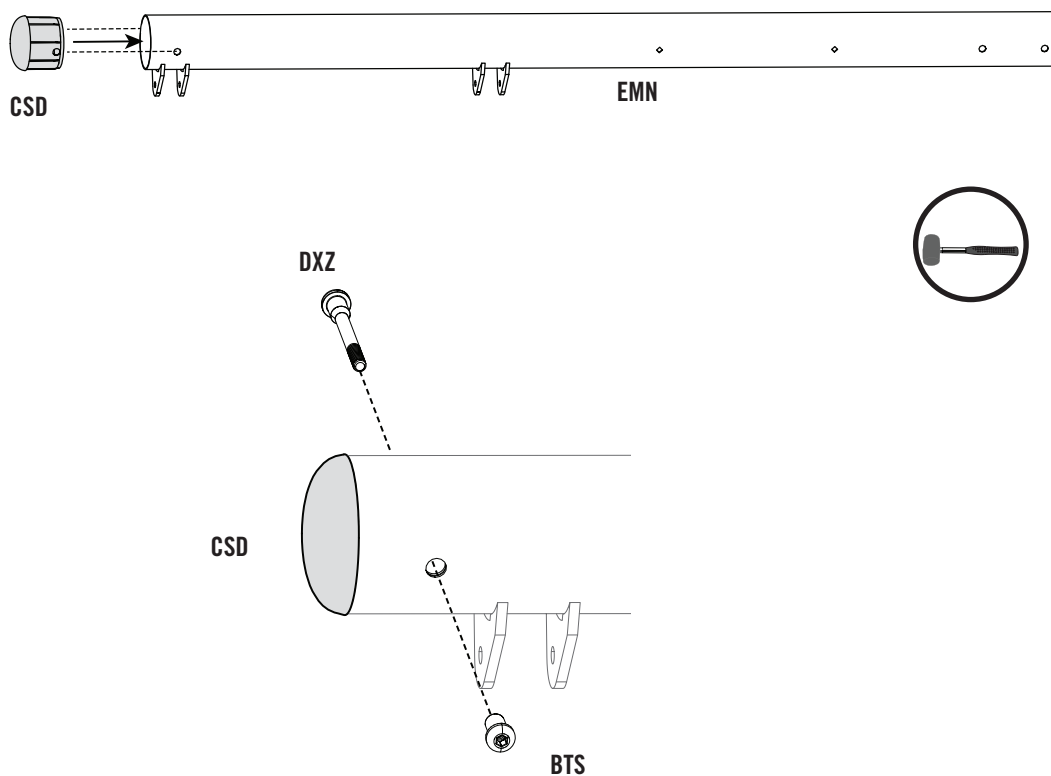

► SECTION 2 (CONTINUED) / ČÁST 2 (POKRAČOVÁNÍ) / 2. ČASŤ (POKRAČOVANIE)

TOOLS AND HARDWARE REQUIRED / POTŘEBNÉ DÍLY / POTREBNÉ DIELY

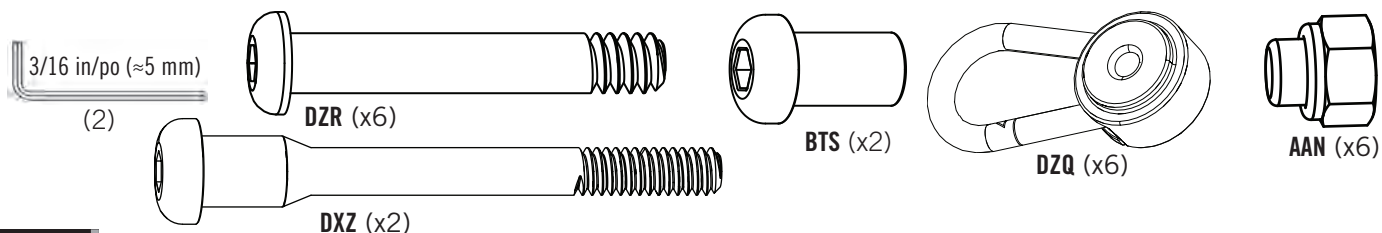

2.2

- Secure the **long swing bar (CBO)** to the **short swing bar (EMN)** with the hardware shown.
- Spojte dlouhou tyč (CBO) s krátkou tyčí (EMN) pomocí vyobrazených montážních prvků.
- Spojte dlhú tyč (CBO) s krátkou tyčou (EMN) pomocou vyobrazených montážnych prvkov.

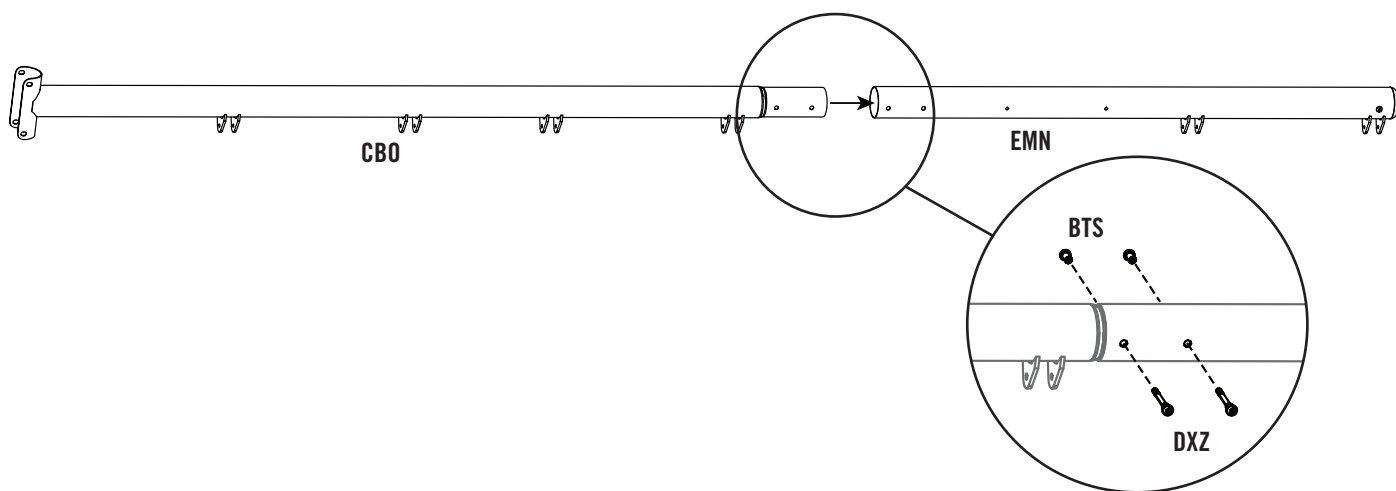

2.3

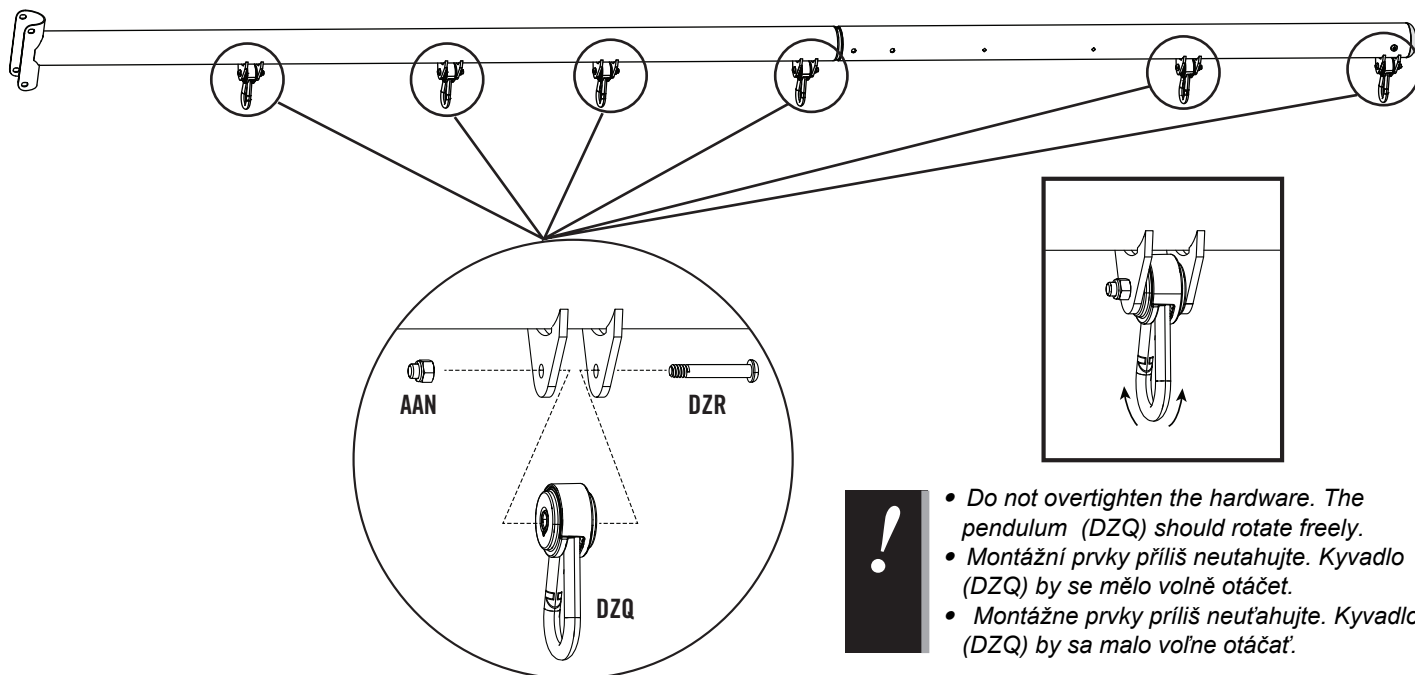

- Do not overtighten the hardware. The pendulum (DZQ) should rotate freely.
- Montážní prvky příliš neutahujte. Kyvadlo (DZQ) by se mělo volně otáčet.
- Montážne prvky príliš neutahujte. Kyvadlo (DZQ) by sa malo voľne otáčať.

► SECTION 2 (CONTINUED) / ČÁST 2 (POKRAČOVÁNÍ) / 2. ČASŤ (POKRAČOVANIE)

TOOLS AND HARDWARE REQUIRED / POTŘEBNÉ DÍLY A NÁŘADÍ / POTREBNÉ DIELY A NÁRADIE

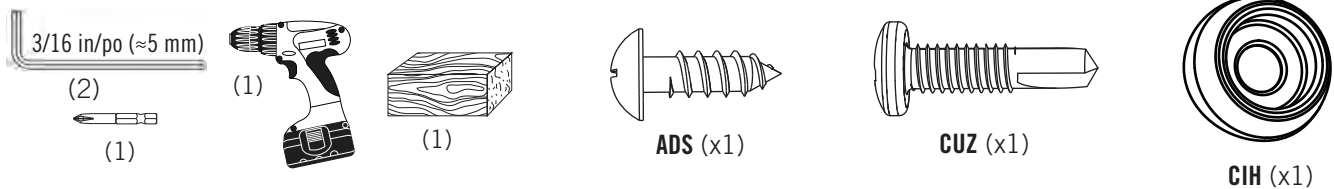

2.4

- Secure the **A-frame extension pole (EMO)** and **curved A-frame pole (CBG)** together with the hardware indicated.
- Zajistěte prodlužovací tyč A-rámu (EMO) a zakřivenou tyč A-rámu (CBG) pomocí uvedených montážních prvků.
- Zaistite predĺžovaciu tyč A-rámu (EMO) a zakrivenú tyč A-rámu (CBG) pomocou uvedených montážnych prvkov.

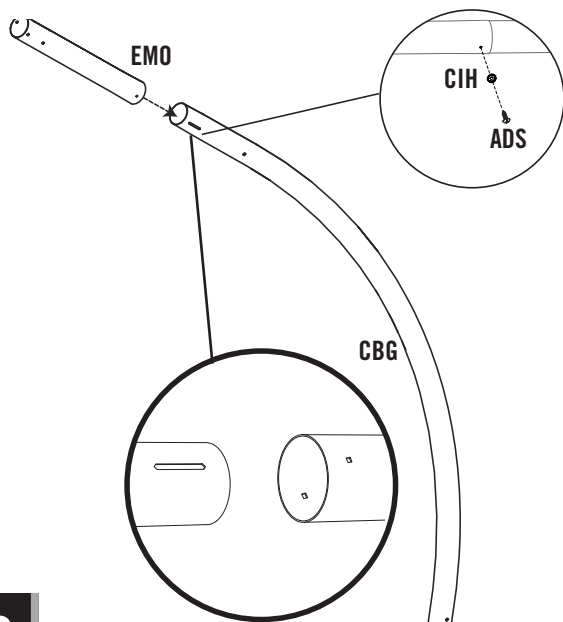

2.6

- Secure the poles together using the hardware shown.
- Zajistěte tyče dohromady pomocí uvedených montážních prvků.
- Zaistite tyče dohromady pomocou uvedených montážnych prvkov.

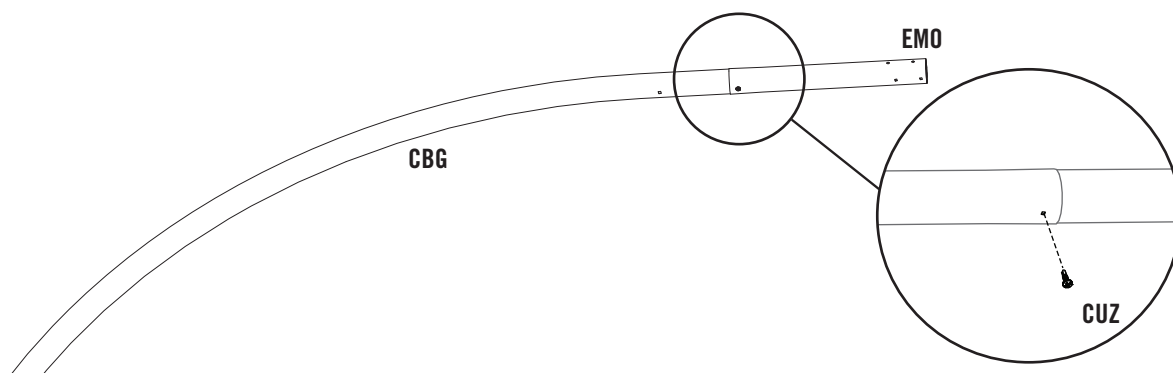

2.5

- **THIS STEP CANNOT BE REVERSED!**
- **TENTO KROK NELZE VRÁTIT!**
- **TENTO KROK NEDÁ VRÁTIŤ!**

- Strike the end of the pole assembly on a piece of scrap wood or cardboard five to six times.
- Pětkrát až šestkrát udeřte koncem sestavy tyče o kus dřeva nebo kartonu.
- П'ятьkrát až шістьkrát удіть концом зоставы тычы о кус древа або картону.



- Do not hit your feet with the pole sections, as serious injury could occur.
- Pozor, abyste se neudělili do nohy, mohlo by dojít k vážnému zranění.
- Pozor, aby ste sa neudreli do nohy, mohlo by dôjsť k vážnemu zraneniu.



⚠ WARNING / VAROVÁNÍ / VAROVANIE

The Poles must be seated together! Even if the Poles cover the slots before seating, they must be struck on a hard surface five to six times! Failure to seat the Poles correctly could allow the Poles to separate during use, which could lead to serious personal injuries or property damage.

Tyče musí do sebe zapadnout! I když tyče před usazením neukazují mezeru, musí se pětkrát až šestkrát udeřit o tvrdý povrch! Nesprávné zacvaknutí tyčí by mohlo umožnit jejich oddělení během používání, což by mohlo vést k vážným zraněním osob nebo škodě na majetku.

Tyče musia do seba zapadnúť! Aj keď tyče pred usadením neukazujú medzeru, musia sa p'ятьkrát až šістьkrát udreť o tvrdý povrch! Nesprávne zacvaknutie tyčí by mohlo umožniť ich oddelenie počas používania, čo by mohlo viesť k vážnym zraneniam osôb alebo škodě na majetku.

► SECTION 2 (CONTINUED) / ČÁST 2 (POKRAČOVÁNÍ) / 2. ČASŤ (POKRAČOVANIE)

TOOLS AND HARDWARE REQUIRED / POTŘEBNÉ DÍLY / POTREBNÉ DIELY

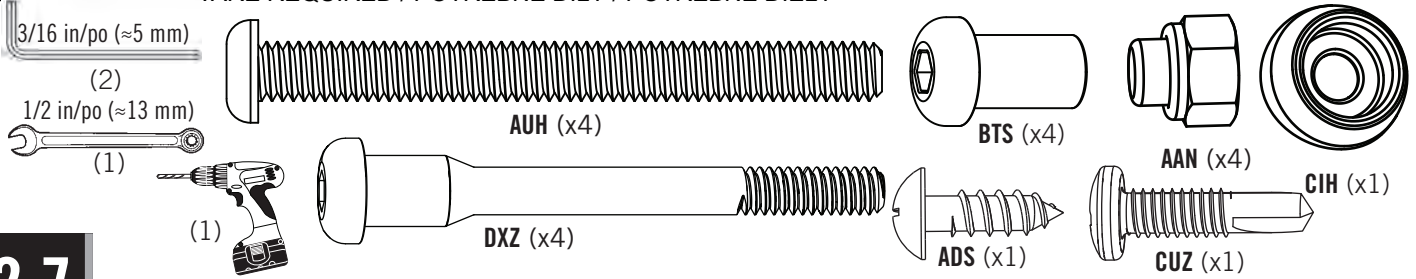

2.7

- Align the tabs in the **foot cap (DZO)** and **pole cap (DWR)** with the holes in the A-frame pole assembly.
- Umístěte nožičku (DZO) a krytku (DWR) do otvorů na koncích rámu A.
- Umiestnite nožičku (DZO) a krytku (DWR) do otvorov na koncoch rámu A.

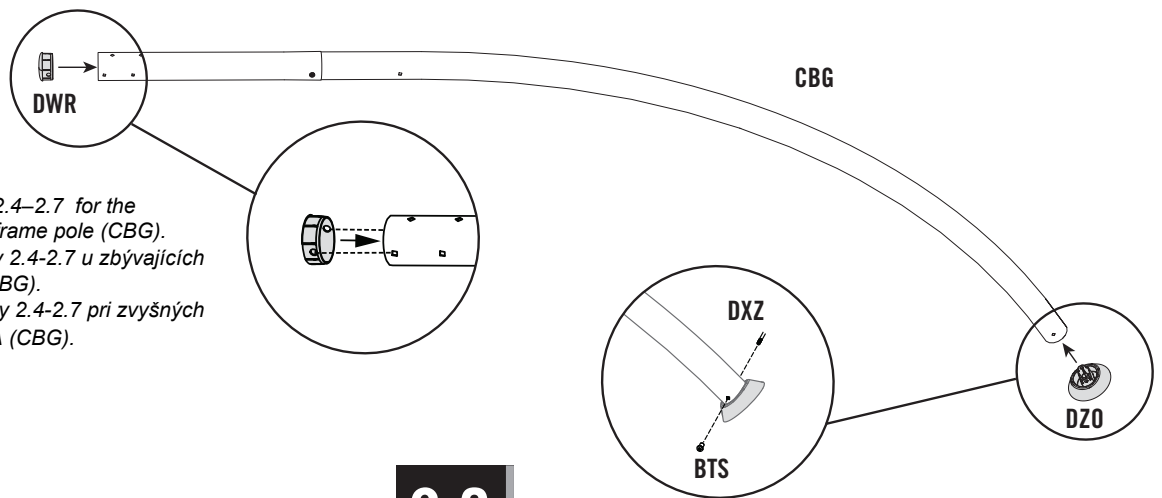

!

- Repeat steps 2.4–2.7 for the remaining A - frame pole (CBG).
- Opakujte kroky 2.4-2.7 u zbývajících dílů rámu A (CBG).
- Opakujte kroky 2.4-2.7 pri zvyšných díloch rámu A (CBG).

2.8

- Attach **brackets (DWQ)** to the ends of two Top Poles with the hardware shown.
- Připevněte výztuhy (DWQ) k horním koncům 2 tyčí pomocí montážních prvků.
- Pripevnite výstuhy (DWQ) k horným koncům 2 tyčí pomocou montážnych prvkov.

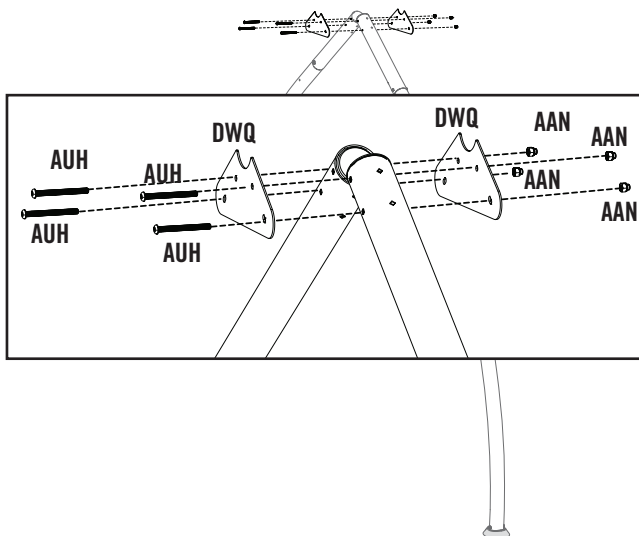

2.9

- Attach a **turn bar (DWL)** to the assembled A-Frame with the hardware shown.
- Připevněte lištu (DWL) ke smontovanému A-rámu pomocí montážních prvků.
- Pripevnite lištu (DWL) k zmontovanému A-rámu pomocou montážnych prvkov.

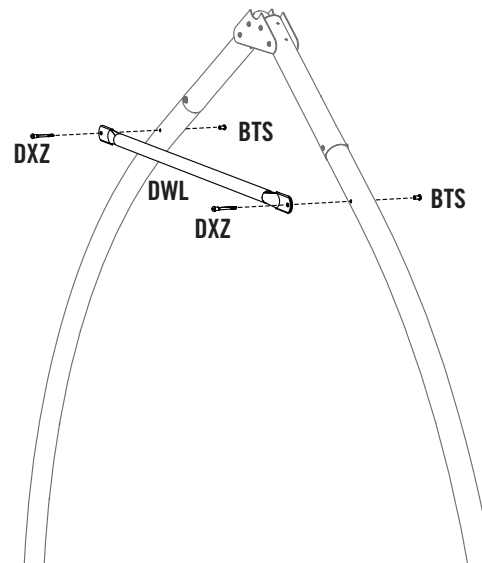

► SECTION 2 (CONTINUED) / ČÁST 2 (POKRAČOVÁNÍ) / 2. ČASŤ (POKRAČOVANIE)

TOOLS AND HARDWARE REQUIRED / POTŘEBNÉ DÍLY / POTREBNÉ DIELY



(2)

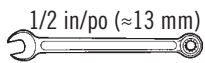

(1)

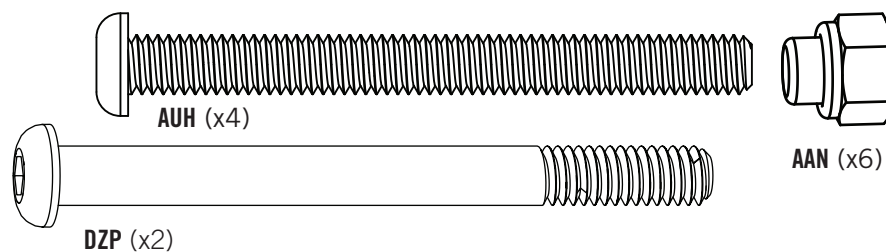

2.10

- Secure the **swing bar brace (DWN)** to the A-frame with hardware shown.
- Připevněte výztuhu houpačky (DWN) k A-rámu pomocí montážních prvků.
- Pripevnite výstuhu hojdačky (DWN) k A-rámu pomocou montážnych prvkov.

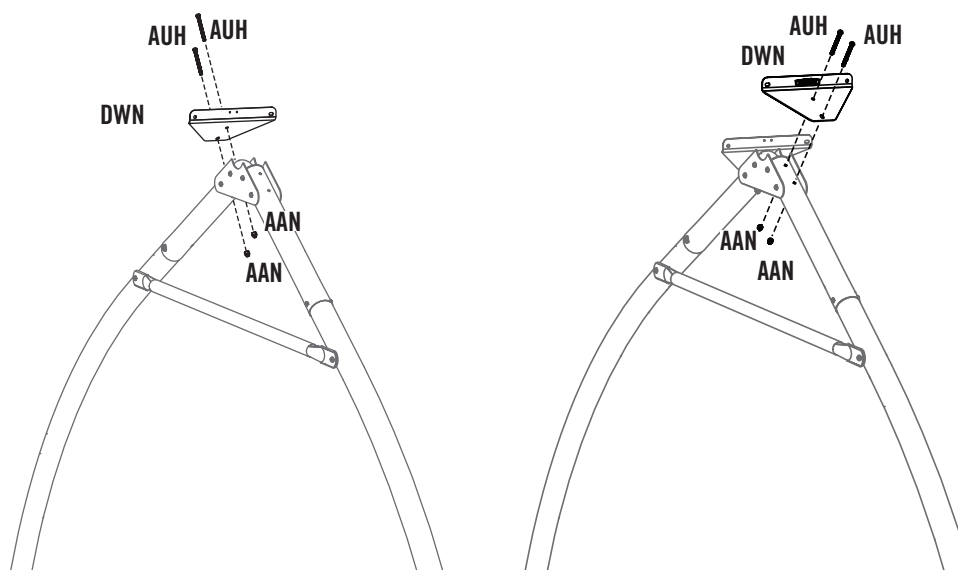

2.11

- Secure the swing bar assembly to the A-frame assembly as shown with the hardware indicated.
- Připevněte smontovanou houpačku ke smontovanému A-rámu viz obrázek pomocí uvedených montážních prvků.
- Pripevnite smontovanou houpačku ke smontovanému A-rámu viz obrázek pomocou uvedených montážnych prvků.

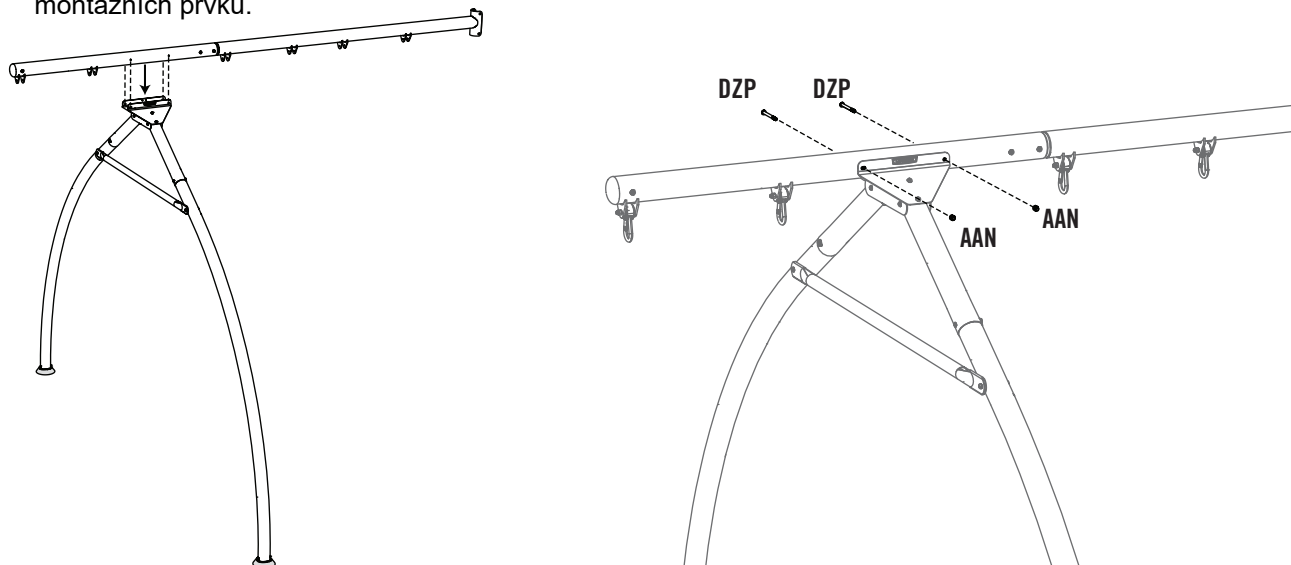

► SECTION 2 (CONTINUED) / ČÁST 2 (POKRAČOVÁNÍ) / 2. ČASŤ (POKRAČOVANIE)

TOOLS AND HARDWARE REQUIRED / POTŘEBNÉ DÍLY / POTREBNÉ DIELY

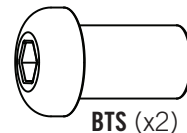
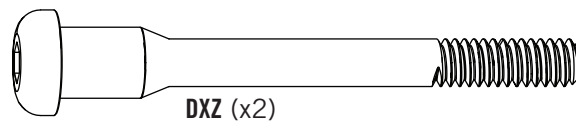
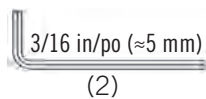

2.12

- Have one adult hold the A-frame assembly in place while another adult on a ladder secures the **long swing bar (CBO)** to the **swing support tower pole (DXB)** with the hardware shown.
- Jeden dospělý člověk drží smontovaný A-rám na místě a druhý dospělý na žebříku připevňuje tyč houpačky (CBO) k podpěře houpačky (DXB) pomocí uvedených montážních prvků.
- Jeden dospělý člověk drží zmontovaný A-rám na mieste a druhý dospělý na rebríku pripevňuje tyč hojdačky (CBO) k podpore hojdačky (DXB) pomocou uvedených montážnych prvkov.

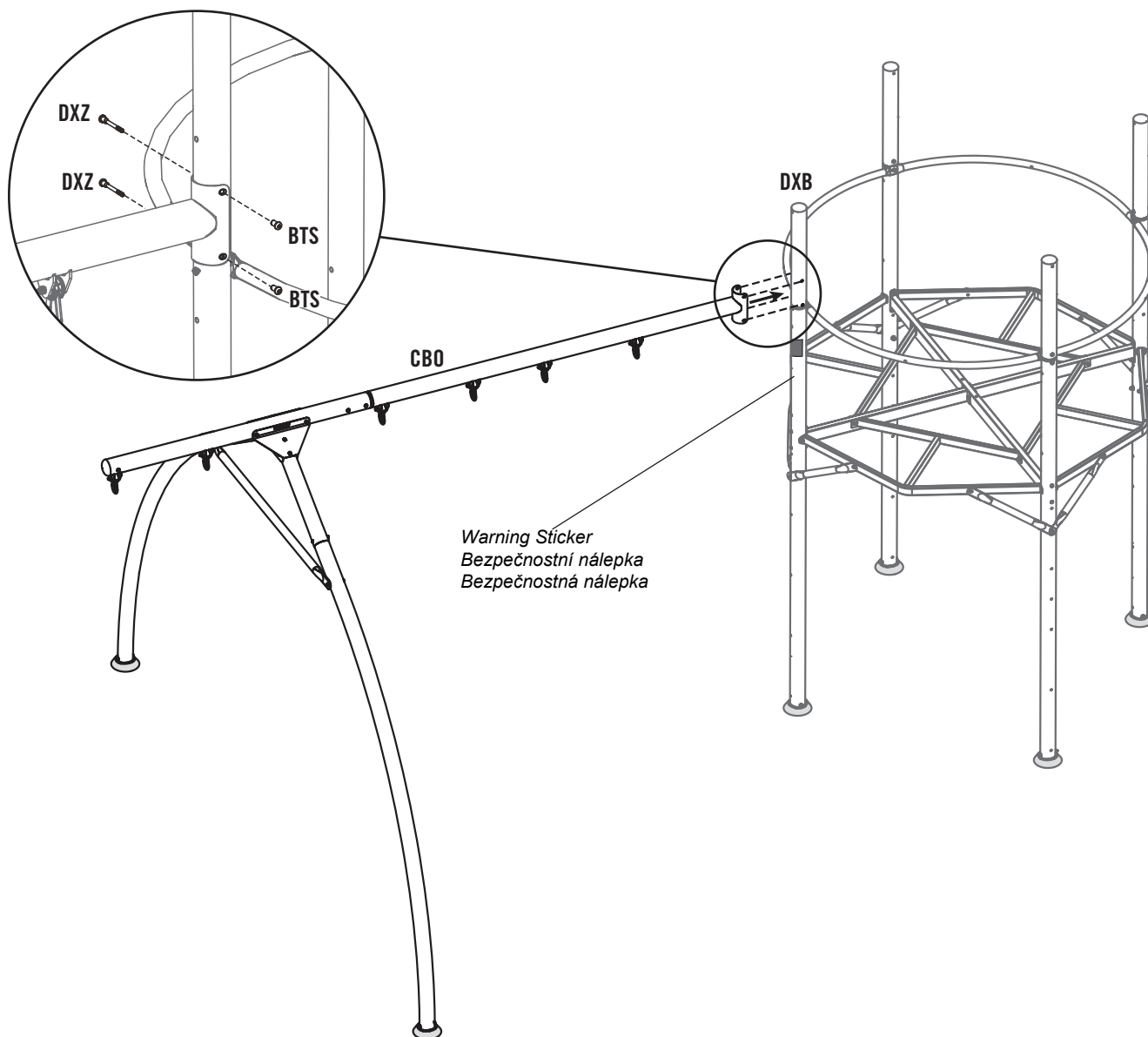

Warning Sticker
Bezpečnostní nálepka
Bezpečnostná nálepka

HARDWARE REQUIRED / POŽADOVANÉ DÍLY / POŽADOVANÉ DIELY

CONTENTS OF BOX 2 / OBSAH BOXU Č. 2 / OBSAH BOXU Č. 2



Hardware Blister Pack / Blister s díly / Blister s dielmi

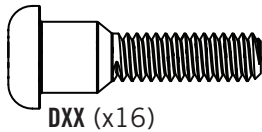
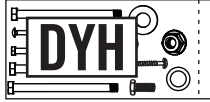

DXX (x16)

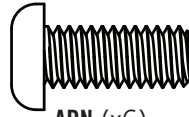

ARN (x6)

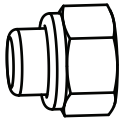

AAN (x6)

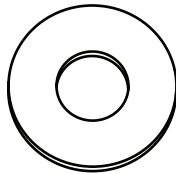

CVZ (x31)

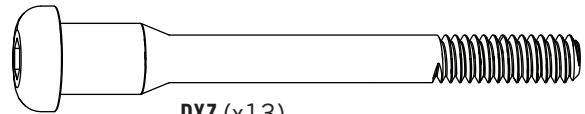

DXZ (x13)

Hardware Blister Pack / Blister s díly / Blister s dielmi

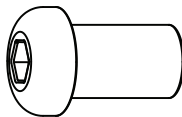

BTS (x41)

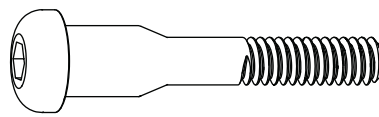

DXS (x12)

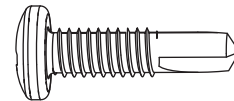

CUZ (x12)

PARTS REQUIRED / POŽADOVANÉ DÍLY / POŽADOVANÉ DIELY

LARGE PLASTIC PARTS / VELKÉ PLASTOVÉ DÍLY / VELKÉ PLASTOVÉ DIELY

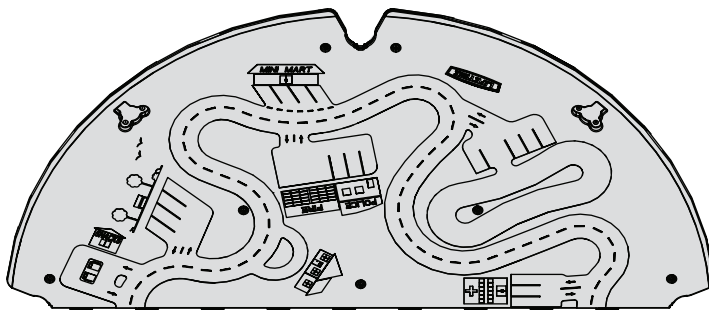

DYB (x2)



DYC (x2)



PARTS REQUIRED / POŽADOVANÉ DÍLY / POŽADOVANÉ DIELY

CONTENTS OF BOX 1 / OBSAH BOXU Č. 1 / OBSAH BOXU Č. 1



DXO (x2)

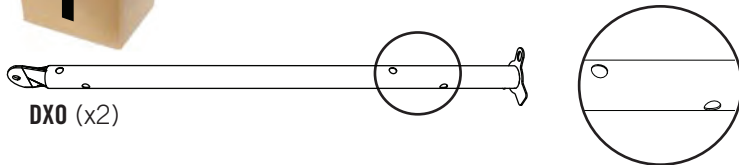

DXI (x2)

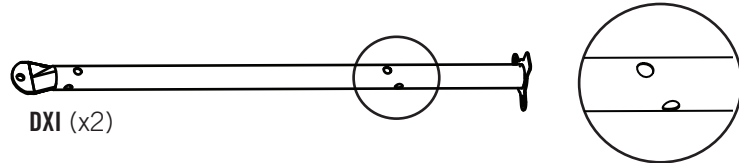

DZV (x2)

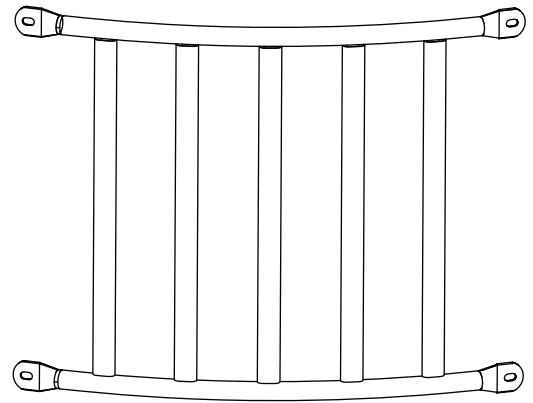

DZW (x2)

Parts Bag / Sáčok s díly / Vrecko s dielmi

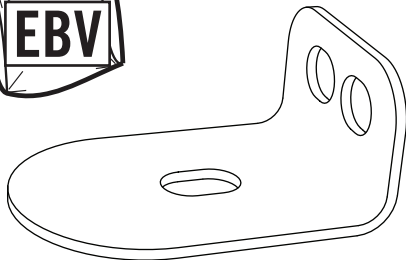

EBT (x4)

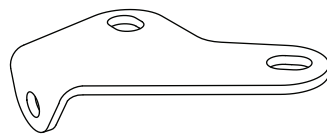

DZU (x1)

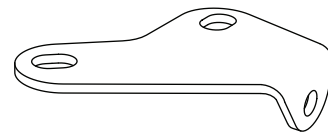

DZT (x1)

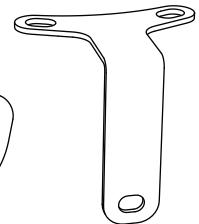

DZS (x4)

CONTENTS OF BOX 2 / OBSAH BOXU Č. 2 / OBSAH BOXU Č. 2



DXF (x4)

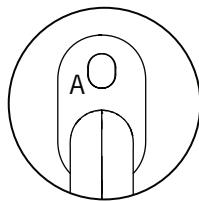

DYA (x4)

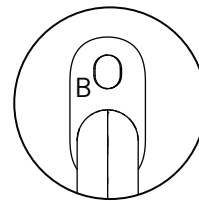

TOOLS REQUIRED / POŽADOVANÉ DÍLY / POŽADOVANÉ DIELY

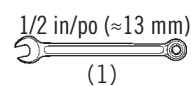
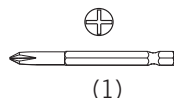
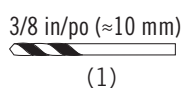
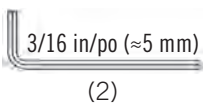

► SECTION 3 (CONTINUED) / ČÁST 3 (POKRAČOVÁNÍ) / 3. ČASŤ (POKRAČOVANIE)

TOOLS AND HARDWARE REQUIRED / POTŘEBNÉ DÍLY A NÁŘADÍ / POTREBNÉ DIELY A NÁRADIE

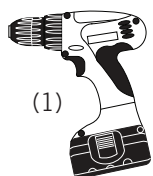

3/8 in/po (≈10 mm)
(1)



3.1

- Using a 3/8 in (10 mm) drill bit, drill the deck at the eleven locations indicated. **Ensure you drill down from the top-side.**
- Pomocí vrtáku 3/8 palce (10 mm) vyvrtejte desku na uvedených jedenácti místech. **Ujistěte se, že vrtáte dolů z horní strany.**
- Pomocou vrtáka 3/8 palca (10 mm) vyvrtajte dosku na uvedených jedenástich miestach. **Uistite sa, že vrtáte dole z hornej strany.**

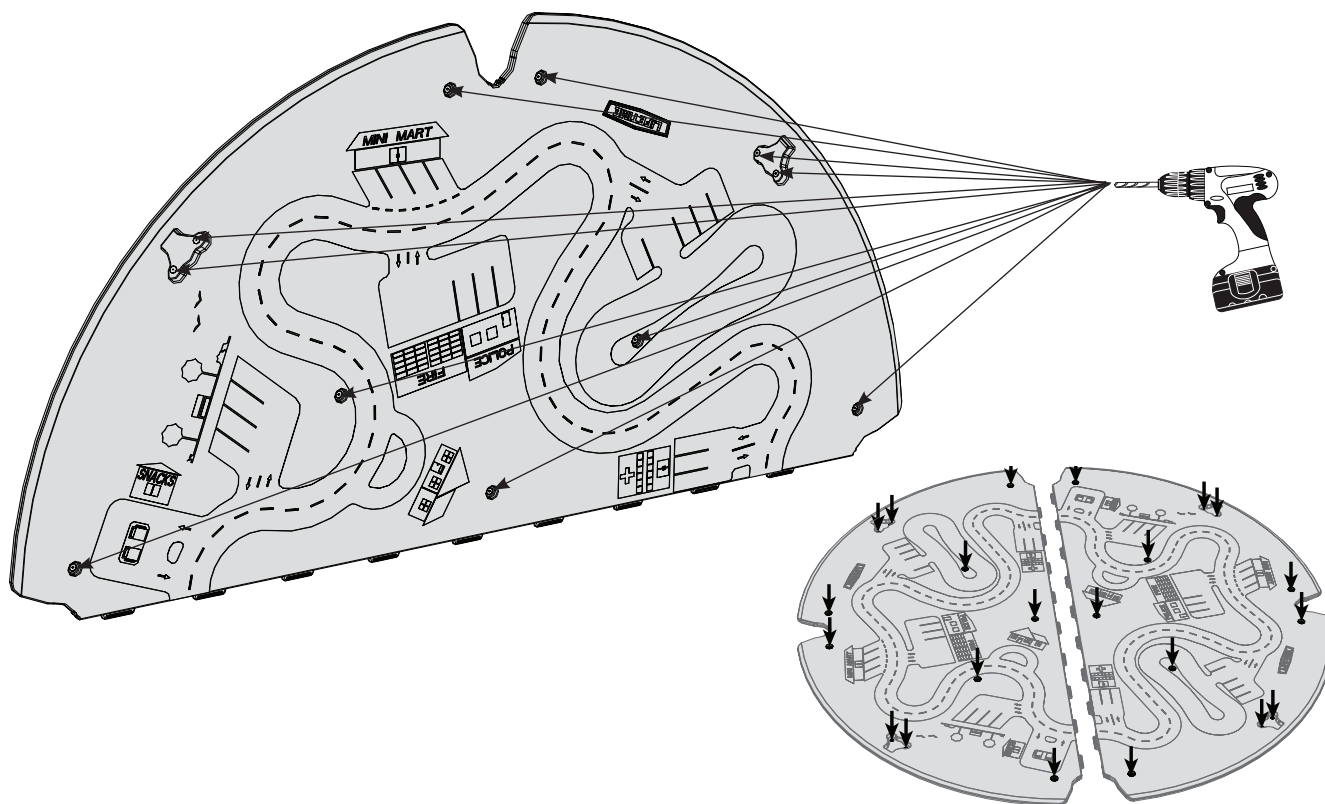

- Repeat this step for the remaining deck platform.
- Opakujte tento krok pro zbývající díly plošiny.
- Opakujte tento krok pre zvyšné diely plošiny.

► SECTION 3 (CONTINUED) / ČÁST 3 (POKRAČOVÁNÍ) / 3. ČASŤ (POKRAČOVANIE)

TOOLS AND HARDWARE REQUIRED / POTŘEBNÉ DÍLY A NÁŘADÍ / POTREBNÉ DIELY A NÁRADIE



3.2

- Slide the **deck (DYB)** at an angle onto the deck frame, then lower the deck into position. **Repeat for the other side.**
- Nasuňte plošinu (DYB) pod úhlem na rám plošiny a poté plošinu spusťte na místo. **Opakujte pro druhou stranu.**
- Nasuňte plošinu (DYB) pod uhlom na rám plošiny a potom plošinu spusťte na miesto. **Opakujte pre druhú stranu.**

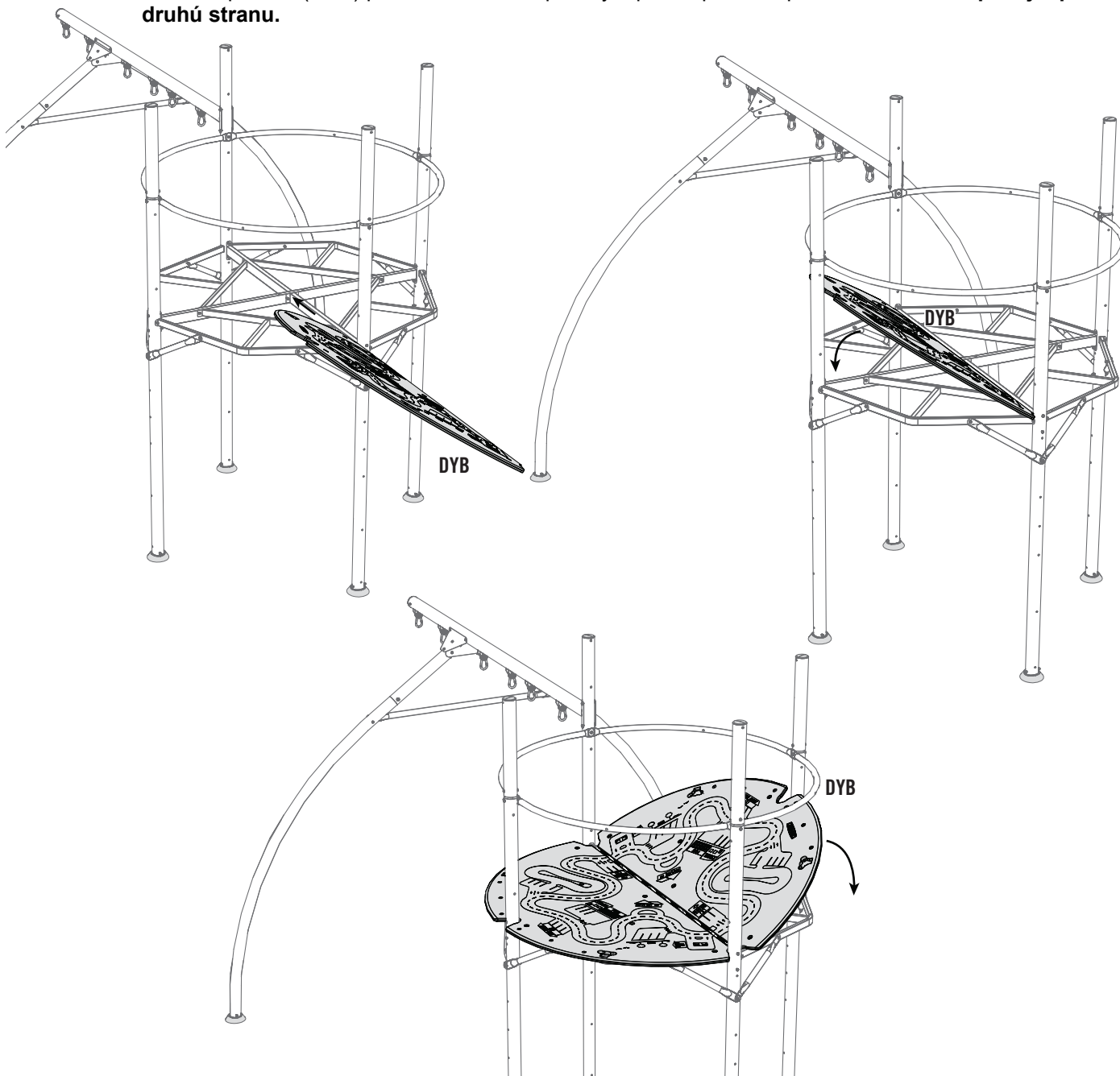

► SECTION 3 (CONTINUED) / ČÁST 3 (POKRAČOVÁNÍ) / 3. ČASŤ (POKRAČOVANIE)

TOOLS AND HARDWARE REQUIRED / POTŘEBNÉ DÍLY A NÁŘADÍ / POTREBNÉ DIELY A NÁRADIE

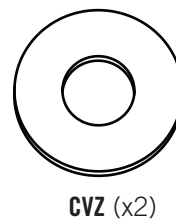
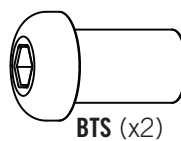
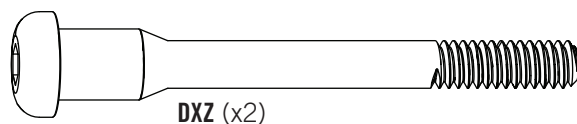
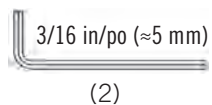

3.3

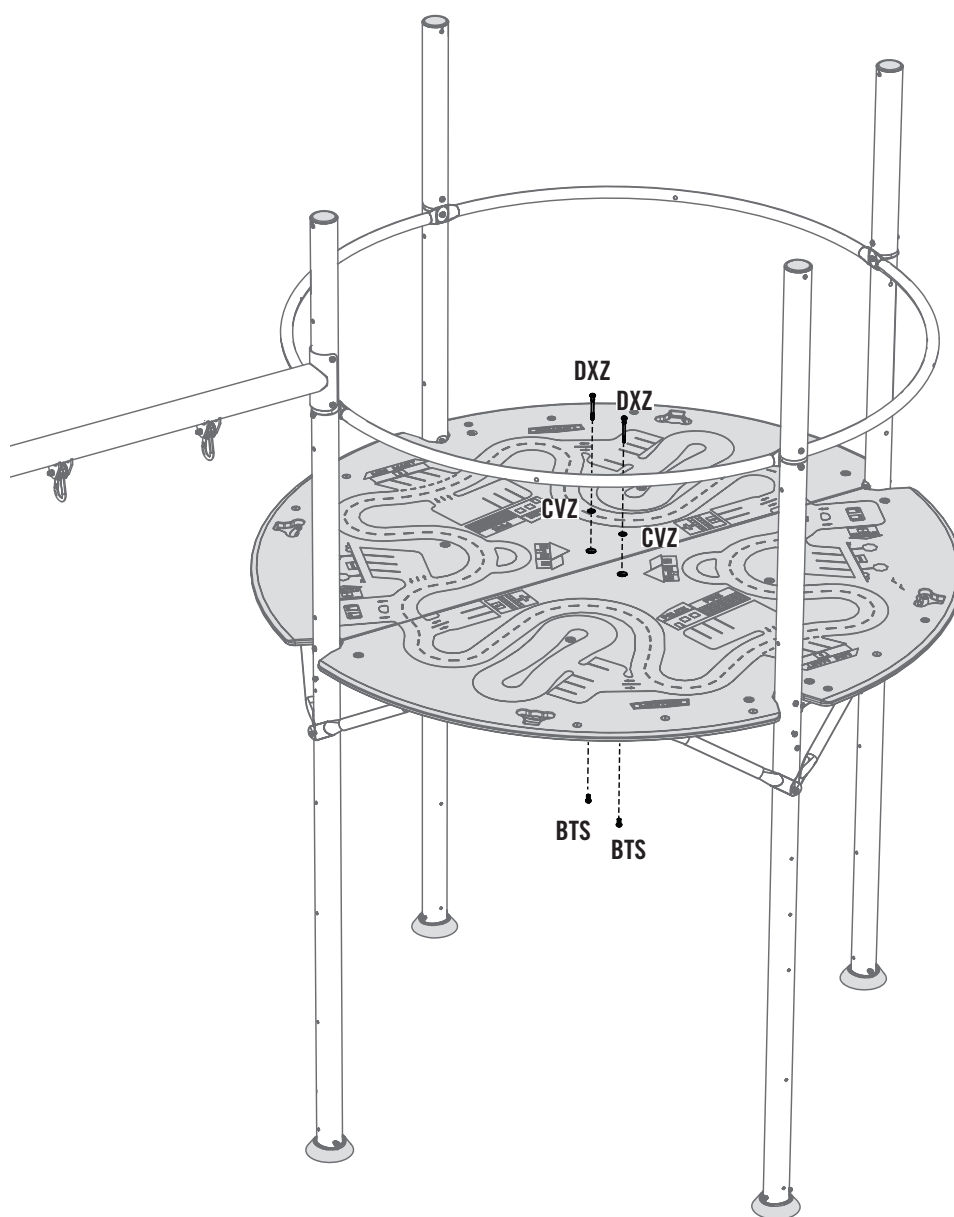

► SECTION 3 (CONTINUED) / ČÁST 3 (POKRAČOVÁNÍ) / 3. ČASŤ (POKRAČOVANIE)

TOOLS AND HARDWARE REQUIRED / POTŘEBNÉ DÍLY A NÁŘADÍ / POTREBNÉ DIELY A NÁRADIE

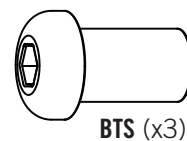
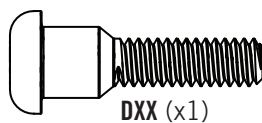
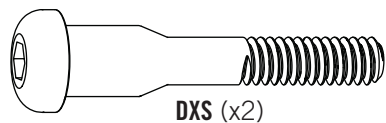
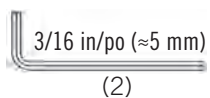

3.4

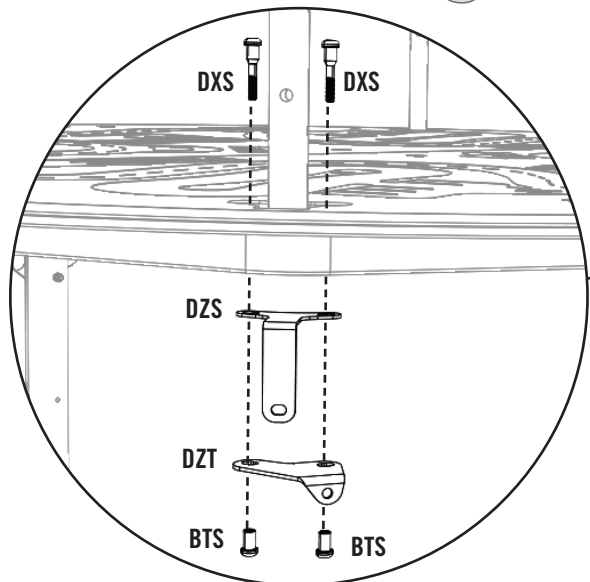
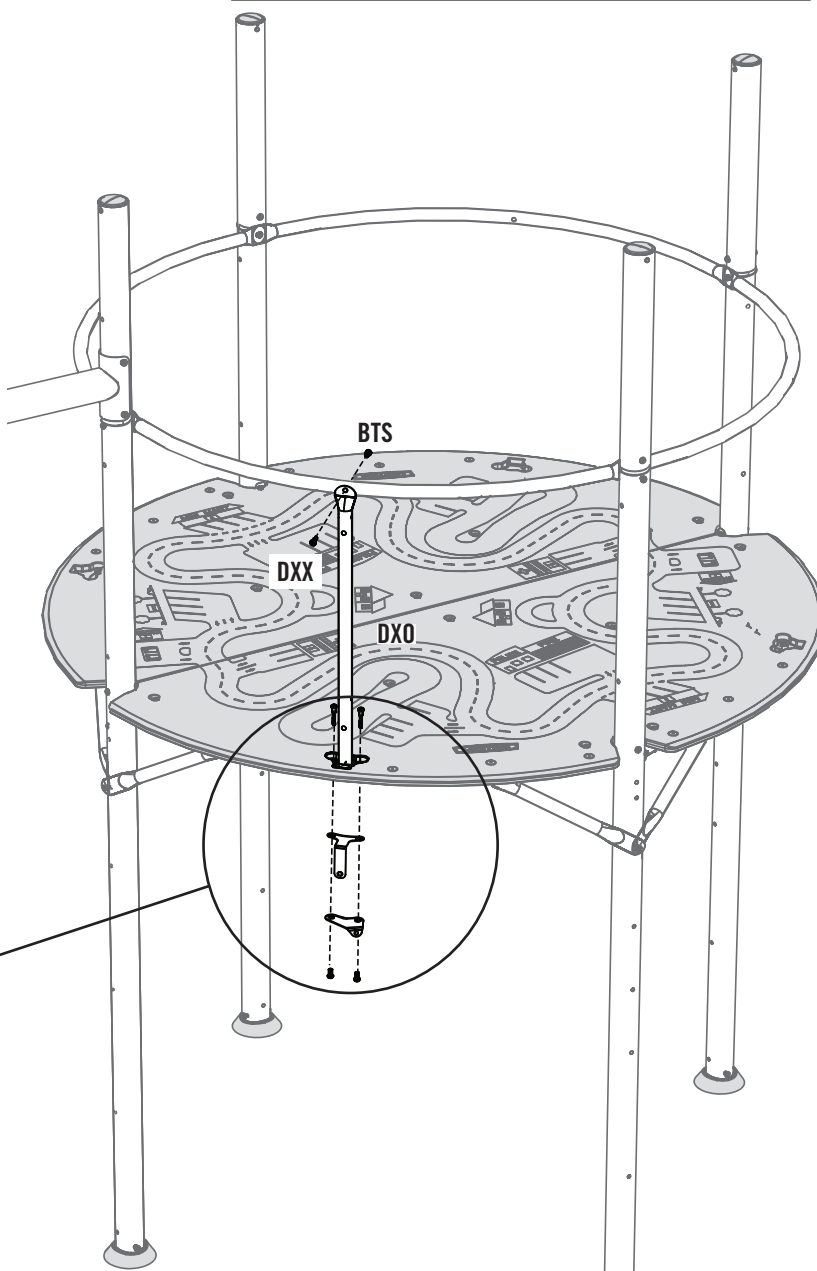
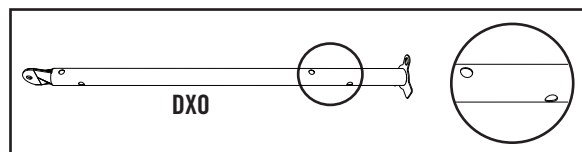
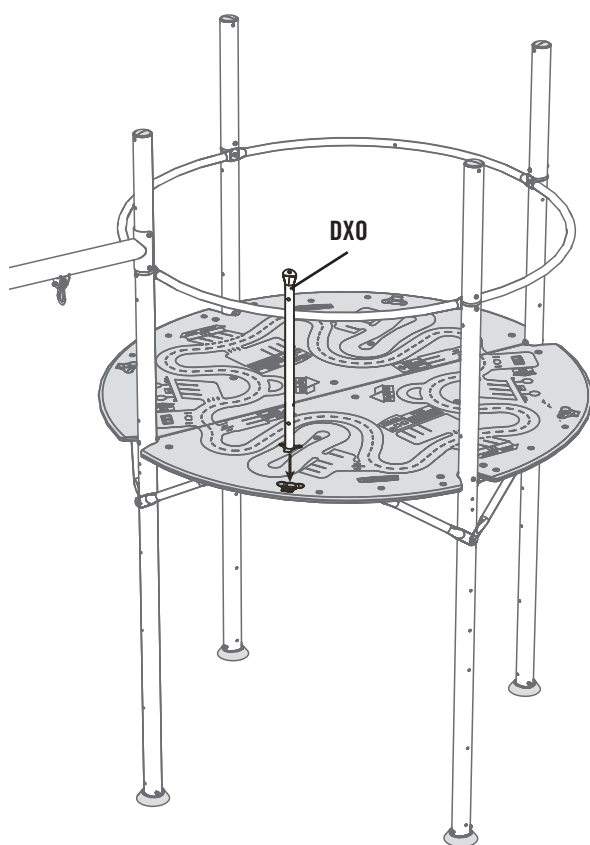

► SECTION 3 (CONTINUED) / ČÁST 3 (POKRAČOVÁNÍ) / 3. ČASŤ (POKRAČOVANIE)

TOOLS AND HARDWARE REQUIRED / POTŘEBNÉ DÍLY A NÁŘADÍ / POTREBNÉ DIELY A NÁRADIE

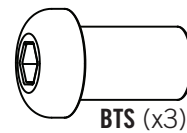
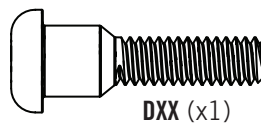
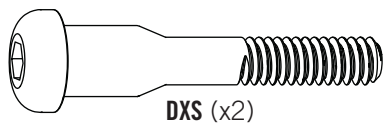
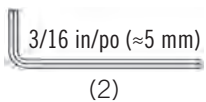

3.5

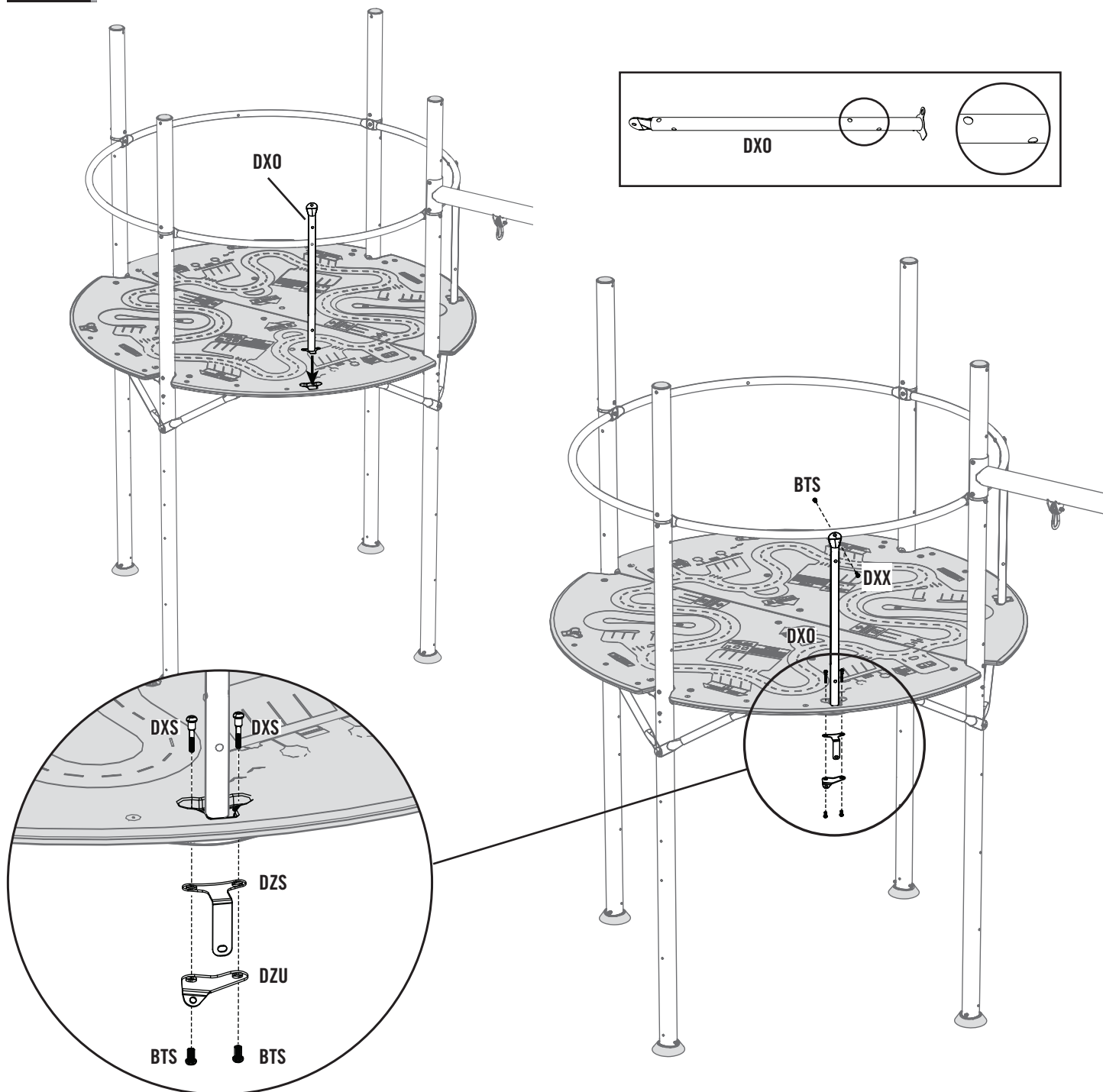

► SECTION 3 (CONTINUED) / ČÁST 3 (POKRAČOVÁNÍ) / 3. ČASŤ (POKRAČOVANIE)

TOOLS AND HARDWARE REQUIRED / POTŘEBNÉ DÍLY A NÁŘADÍ / POTREBNÉ DIELY A NÁRADIE

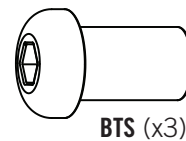
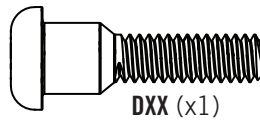
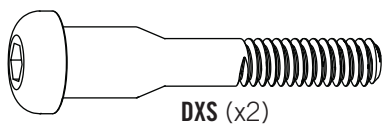
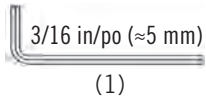

3.6

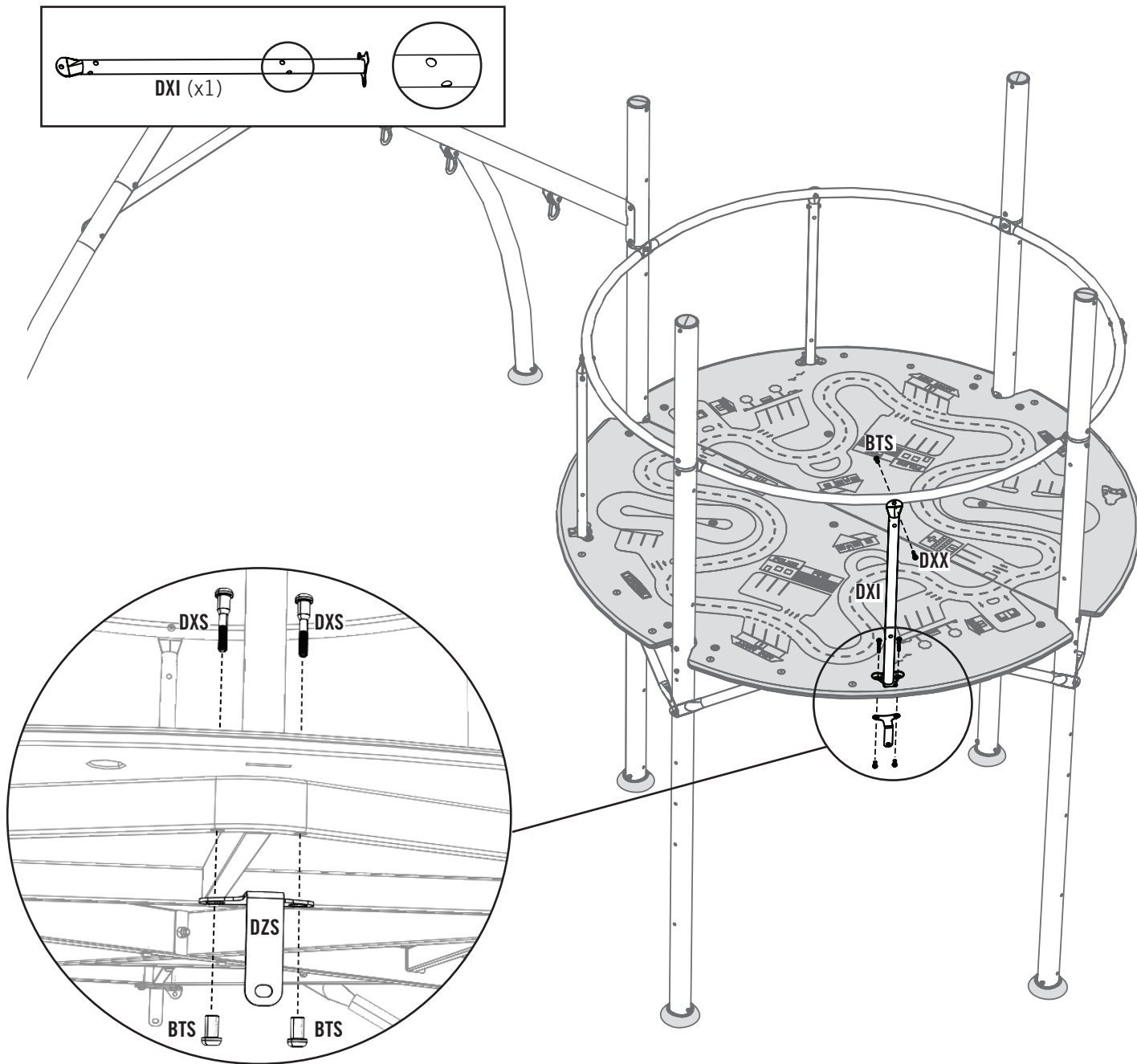
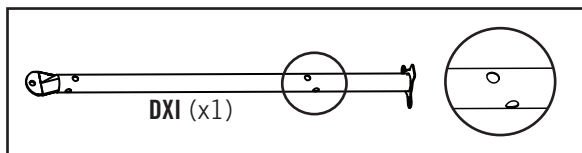

► SECTION 3 (CONTINUED) / ČÁST 3 (POKRAČOVÁNÍ) / 3. ČASŤ (POKRAČOVANIE)

TOOLS AND HARDWARE REQUIRED / POTŘEBNÉ DÍLY A NÁŘADÍ / POTREBNÉ DIELY A NÁRADIE

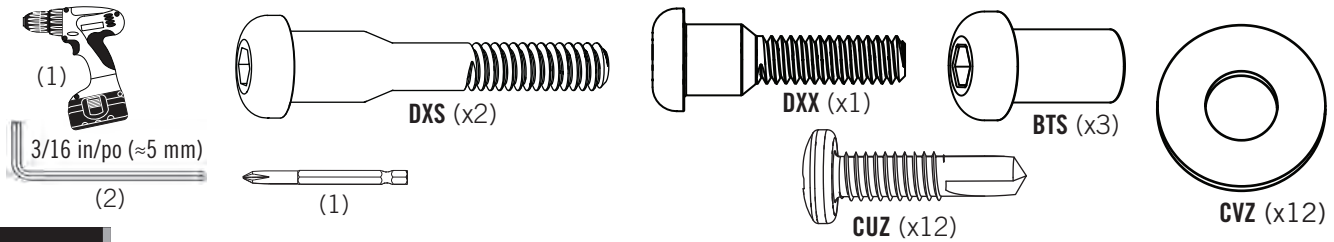

3.7

- Repeat step 3.6 for the remaining **handrail support (DXI)**.
- Opakujte krok 3.6 pro zbývající podpěru zábradlí (DXI).
- Opakujte krok 3.6 pre zostávajúcu podperu zábradlia (DXI).

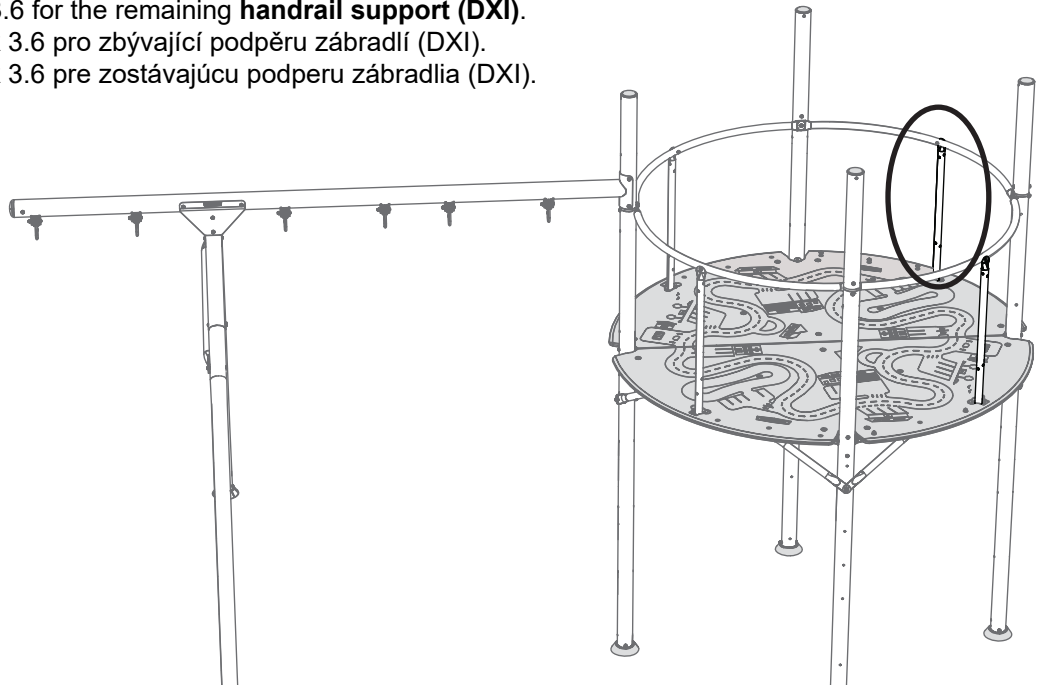

3.8

- Secure with the hardware shown into each of these 12 locations.
- Zajistěte plošinu pomocí vyobrazených šroubů CUZ ve vyznačených 12 místech.
- Zaistite plošinu pomocou vyobrazených skrutiek CUZ vo vyznačených 12 miestach.

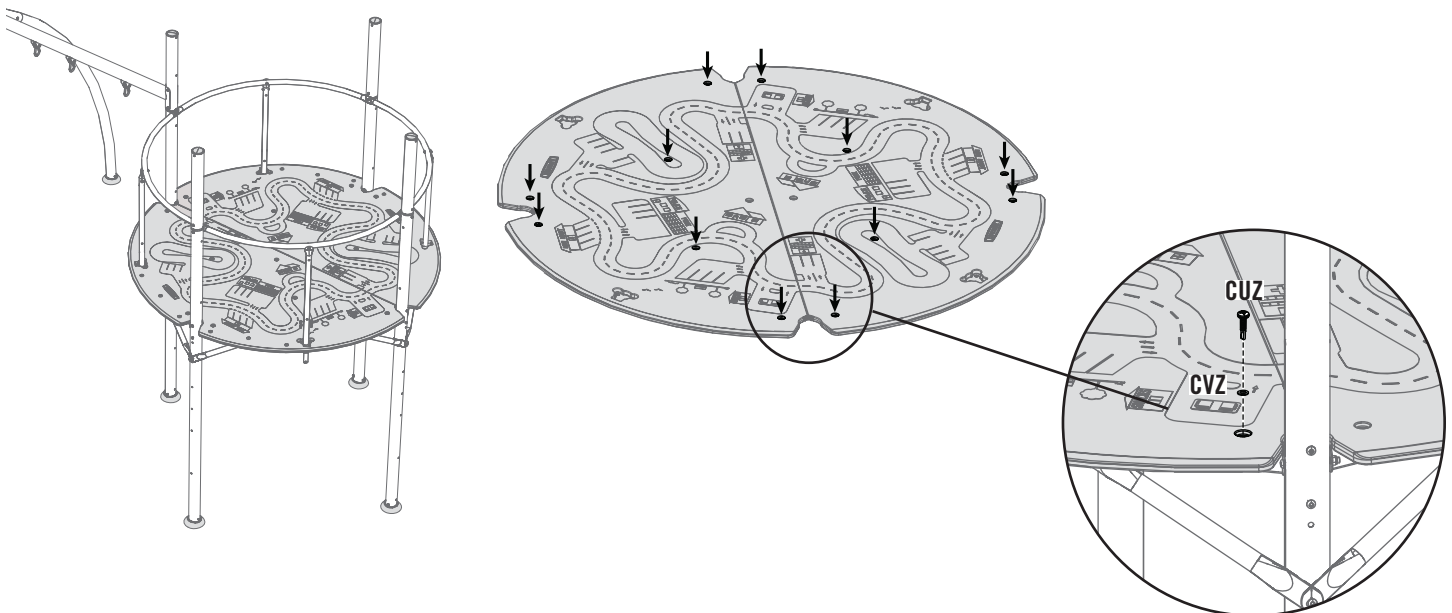

► SECTION 3 (CONTINUED) / ČÁST 3 (POKRAČOVÁNÍ) / 3. ČASŤ (POKRAČOVANIE)

TOOLS AND HARDWARE REQUIRED / POTŘEBNÉ DÍLY A NÁŘADÍ / POTREBNÉ DIELY A NÁRADIE

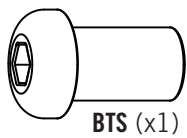

BTS (x1)

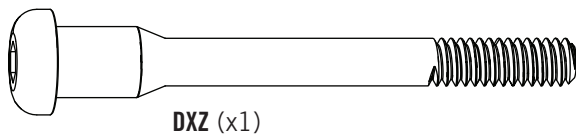

DXZ (x1)

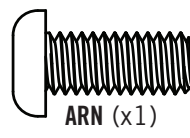

ARN (x1)

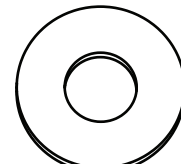

CVZ (x2)

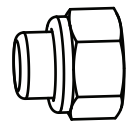

AAN (x1)

3.9

- Only finger-tighten the hardware.
- Matky utahujte pouze prsty.
- Matky uťahujte iba prstami.

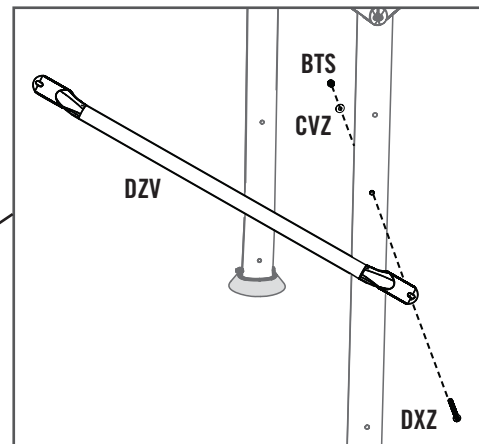
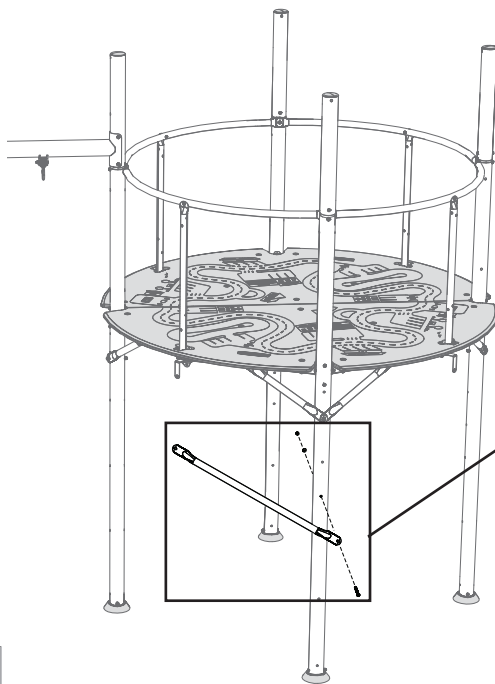

3.10

- Only finger-tighten the hardware until the next step is complete.
- Matky utahujte pouze prsty, dokud nebude dokončen další krok.
- Matky uťahujte iba prstami, kým nebude dokončený ďalší krok.

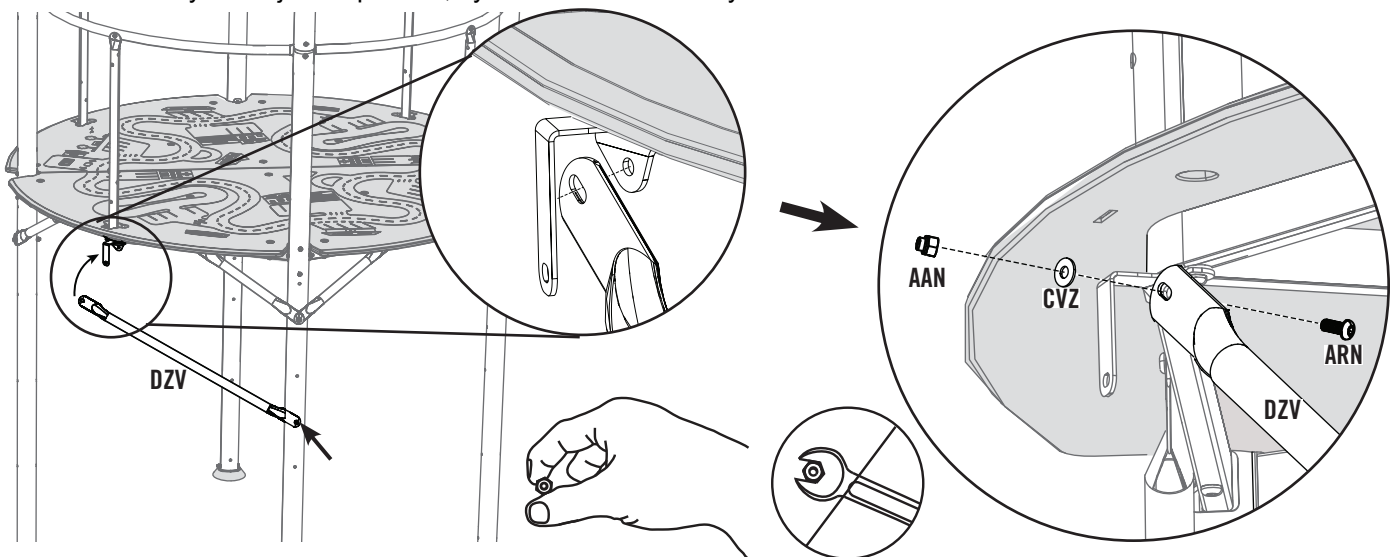

► SECTION 3 (CONTINUED) / ČÁST 3 (POKRAČOVÁNÍ) / 3. ČASŤ (POKRAČOVANIE)

TOOLS AND HARDWARE REQUIRED / POTŘEBNÉ DÍLY A NÁŘADÍ / POTREBNÉ DIELY A NÁRADIE

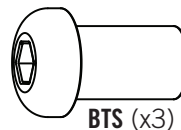
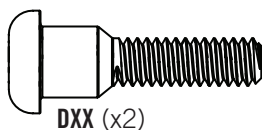
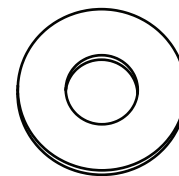
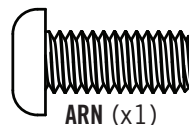
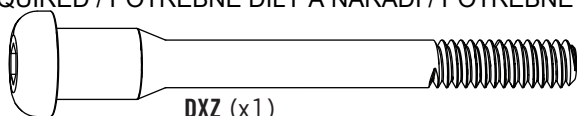
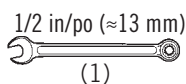
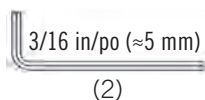

3.11

- Repeat steps 3.9–3.10 to install the remaining **long brace (DZV)**, then tighten all hardware.
- Opakujte kroky 3.9–3.10 pro instalaci zbývajících **dlouhých výztuh (DZV)** a poté utáhněte všechny matky.
- Opakujte kroky 3.9 – 3.10 pre inštaláciu zostávajúcej **dlhej výstuhy (DZV)** a potom utiahnite všetky matky.

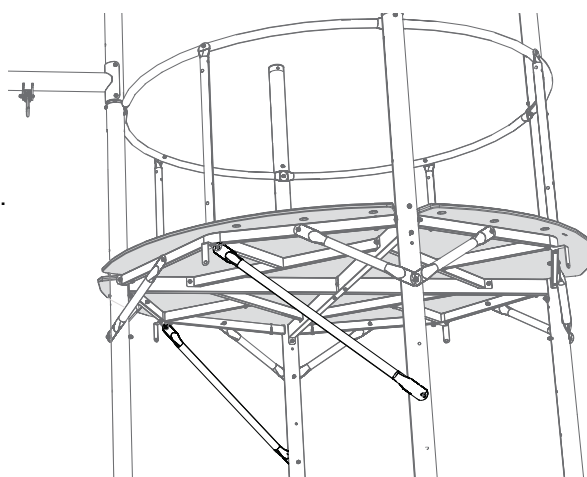
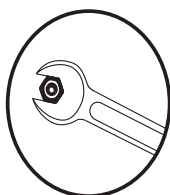

3.12

- The correct **rail handle (DYA)** for this step is marked with a “B”.
- Správná **rukojeť (DYA)** pro tento krok je označena „B“.
- Správna **rukoväť (DYA)** pre tento krok je označená „B“.

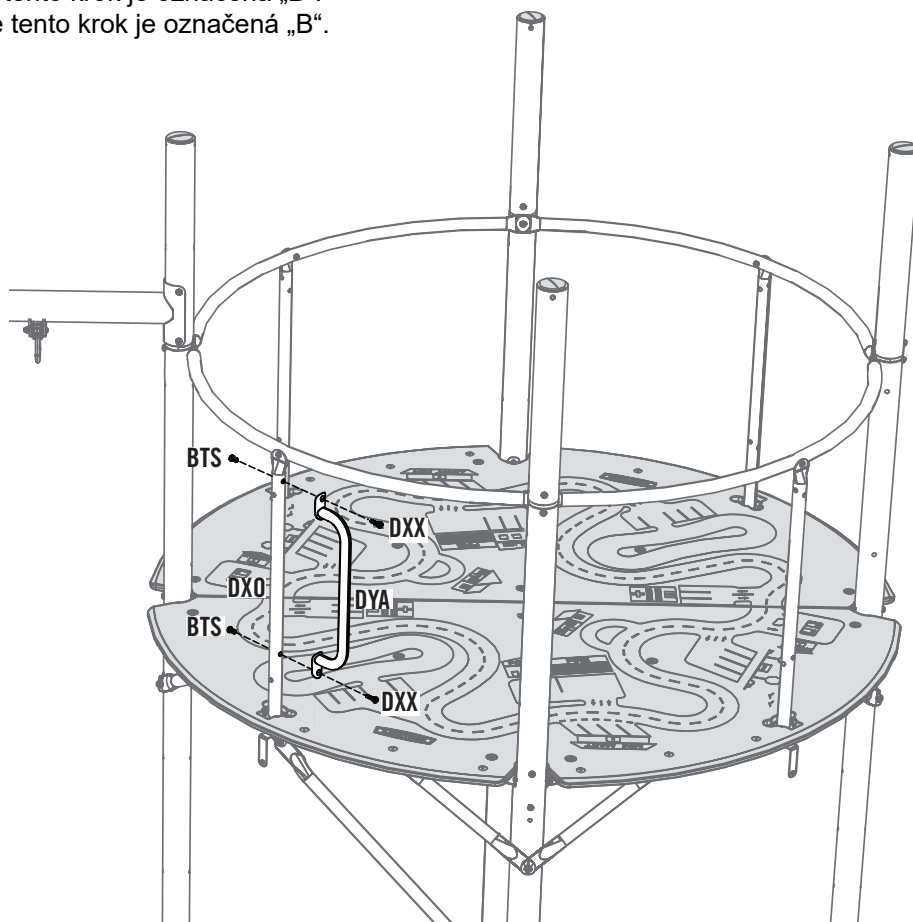
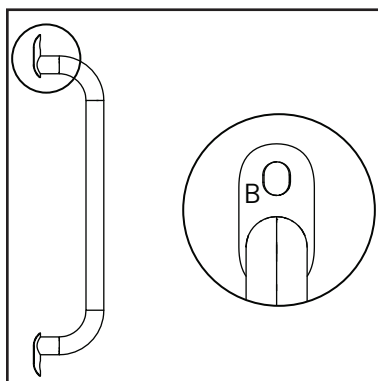

► SECTION 3 (CONTINUED) / ČÁST 3 (POKRAČOVÁNÍ) / 3. ČASŤ (POKRAČOVANIE)

TOOLS AND HARDWARE REQUIRED / POTŘEBNÉ DÍLY A NÁŘADÍ / POTREBNÉ DIELY A NÁRADIE

3/16 in/po (≈5 mm)

(2)

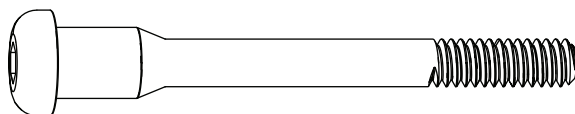

DXZ (x1)



CVZ (x1)

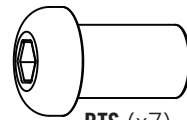

BTS (x7)

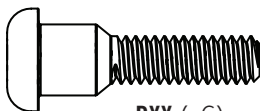

DXX (x6)

3.13

- Repeat step 3.12 to install the remaining “B” rail handles (DYA).
- Opakujte krok 3.12 pro instalaci zbývajících úchytů „B“ rukojeti (DYA).
- Opakujte krok 3.12 pre inštaláciu zvyšných úchytov „B“ rukoväte (DYA).

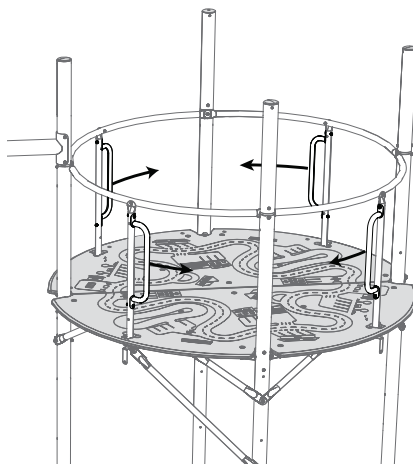

3.14

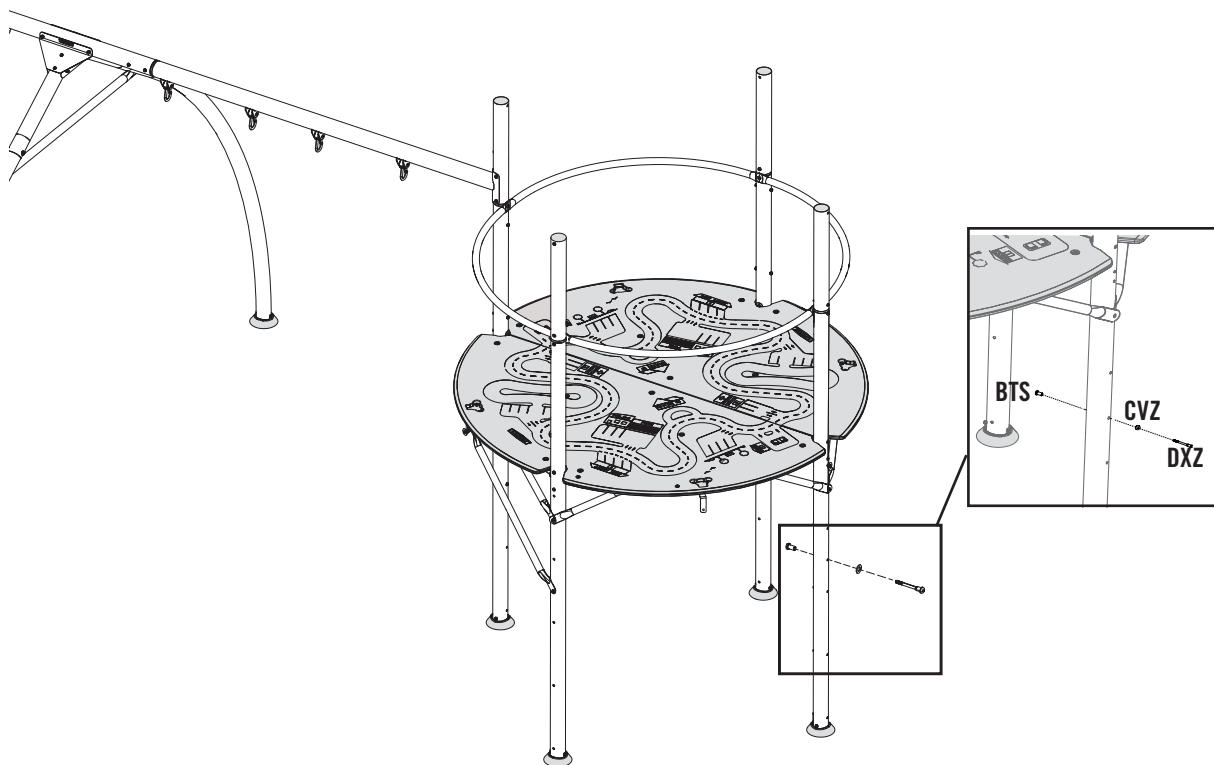

► SECTION 3 (CONTINUED) / ČÁST 3 (POKRAČOVÁNÍ) / 3. ČASŤ (POKRAČOVANIE)

TOOLS AND HARDWARE REQUIRED / POTŘEBNÉ DÍLY A NÁŘADÍ / POTREBNÉ DIELY A NÁRADIE

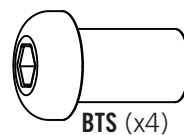
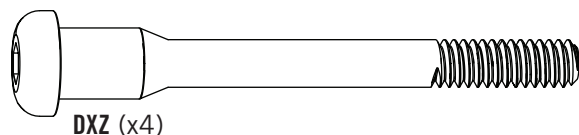
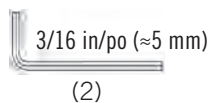

3.15

- The correct **rail handles (DXF)** for this step are marked with an "A".
- Správná **madla (DXF)** pro tento krok jsou označena „A“.
- Správne **madlá (DXF)** pre tento krok sú označené „A“.

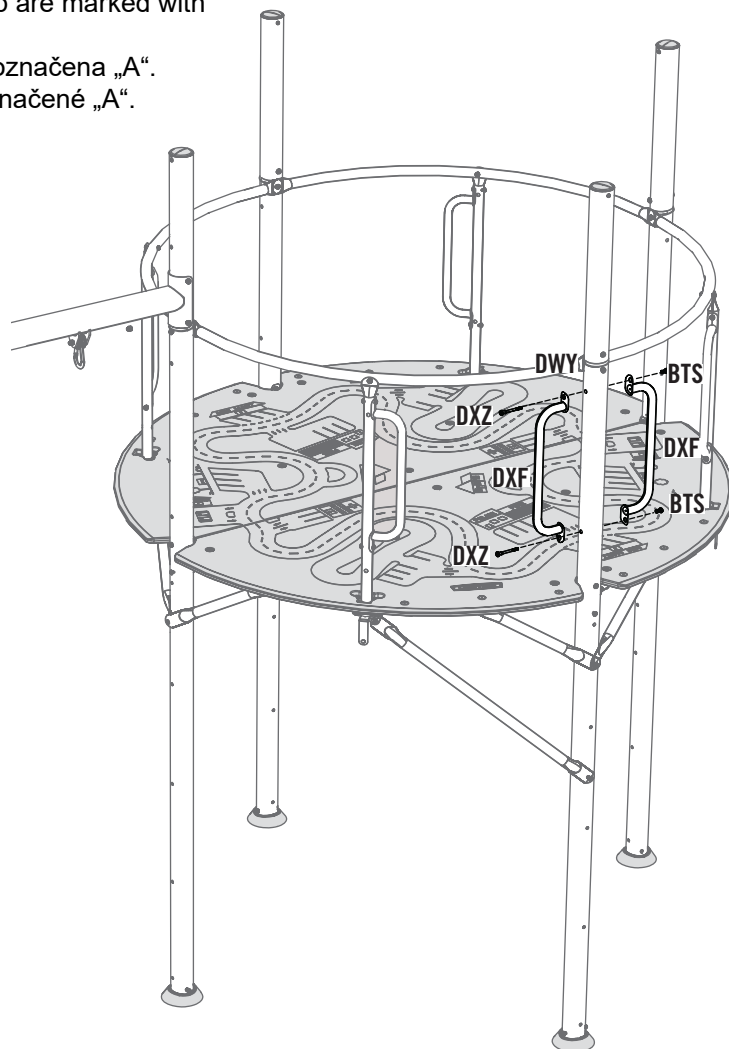
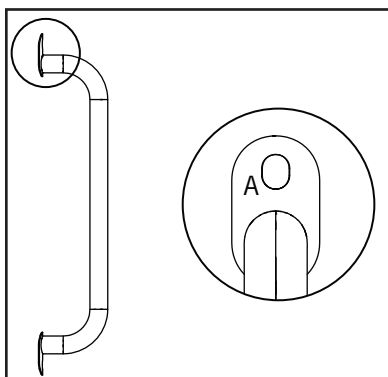

3.16

- Repeat step 3.15 to install the remaining "A" rail handles (DXF).
- Opakujte krok 3.15 pro instalaci zbývajících madel „A“ (DXF).
- Opakujte krok 3.15 pre inštaláciu zvyšných madiel „A“ (DXF).

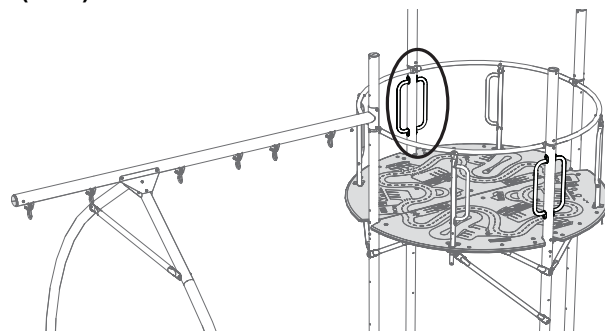



PARTS IDENTIFIER / IDENTIFIKACE DÍLŮ / IDENTIFIKÁCIA DIELOV

CONTENTS OF BOX 1 / OBSAH BOXU 1 / OBSAH BOXU 1



Remove This Section / Odebrat tuto sekci / Odoberat' túto sekciu

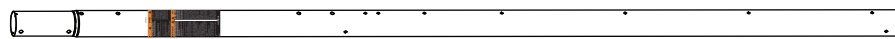

DXB (x1)

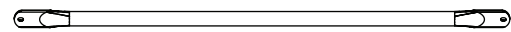

DWL (x1)

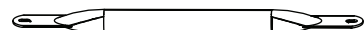

DWZ (x8)

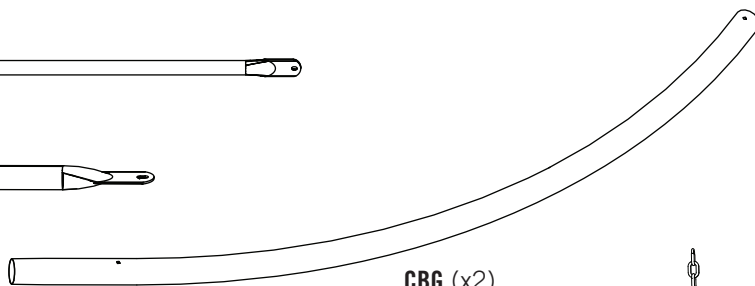

CBG (x2)



EMM (x3)

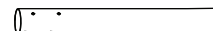

EMO (x2)



EAA (x2)

EAB (x2)

EAC (x2)

EAD (x2)

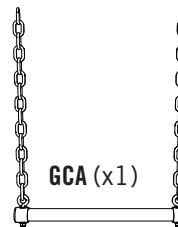

GCA (x1)

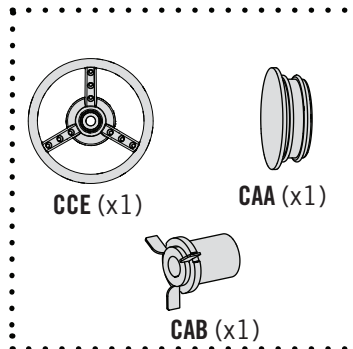

GCE (x1)

CAA (x1)

CAB (x1)

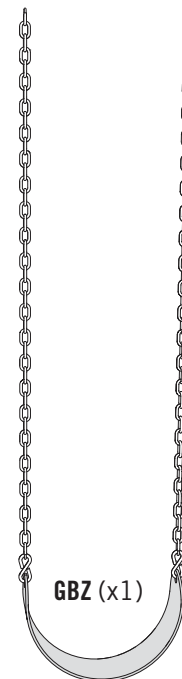

GBZ (x1)

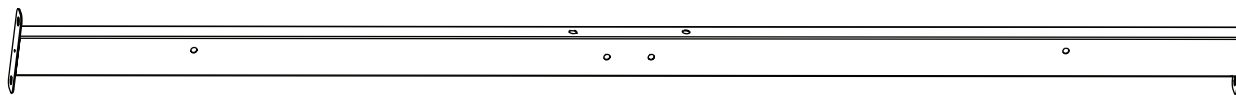

DWT (x1)

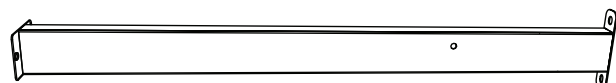

DWS (x2)

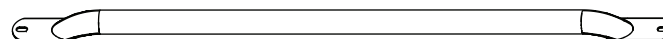

DZV (x2)

BOX CONTAINING THE SLIDE / BOX OBSAHUJÍCÍ SKLUZAVKU / BOX OBSAHUJÚCI SKLUZAVKU

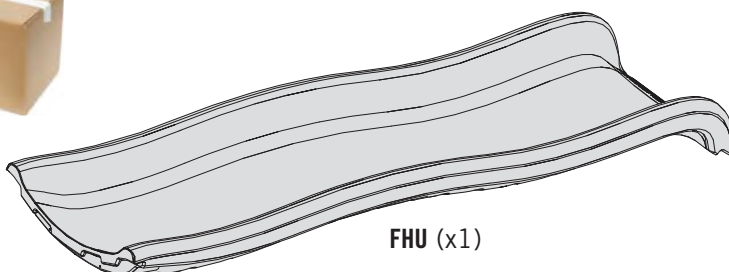

FHU (x1)

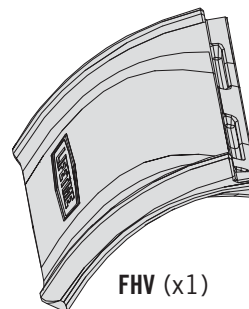

FHV (x1)





PARTS IDENTIFIER / IDENTIFIKACE DÍLŮ / IDENTIFIKÁCIA DIELOV

CONTENTS OF BOX 1 / OBSAH BOXU 1 / OBSAH BOXU 1

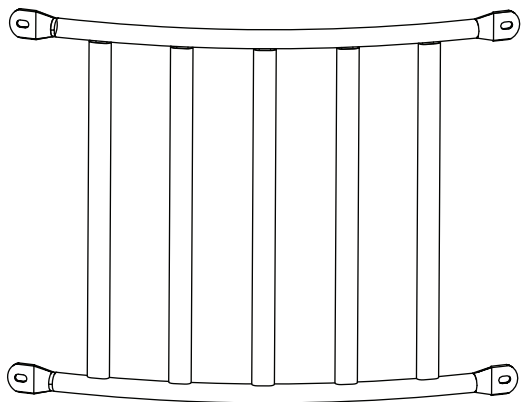

DZW (x2)

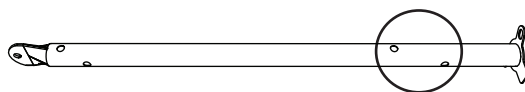

DX0 (x2)

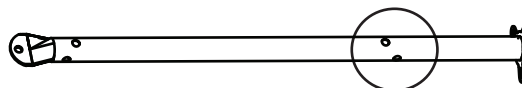
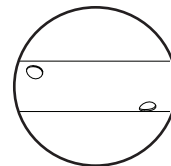

DXI (x2)

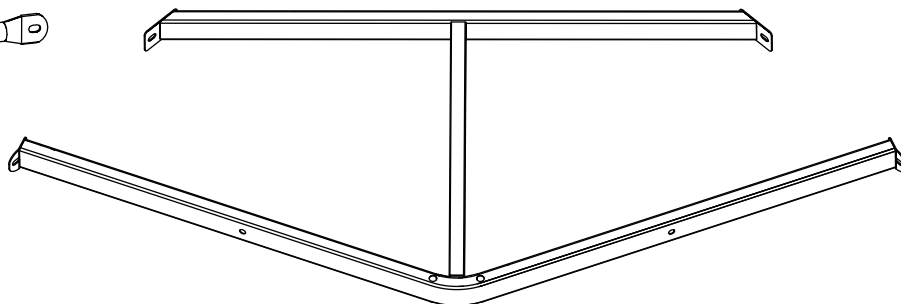
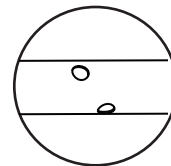

DWU (x4)



Plastic Parts / Plastové díly /
Plastové diely

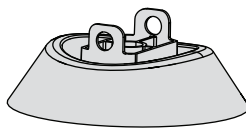

DZO (x6)



Parts Bag / Sáčok s díly / Vrečko s dielmi
Metal Parts / Kovové díly / Kovové
diely



EBT (x4)

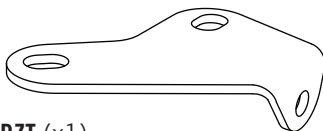

DZT (x1)

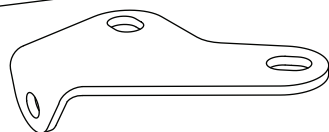

DZU (x1)

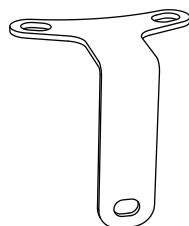

DZS (x4)

Plastic Parts / Plastové díly / Plastové diely



EAI (x2)

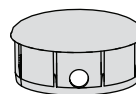

DWR (x6)

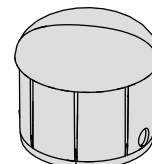

CSD (x1)

Remove This Section / Odebrat tuto sekci / Odobrať túto sekciu



PARTS IDENTIFIER / IDENTIFIKACE DÍLŮ / IDENTIFIKÁCIA DIELOV

CONTENTS OF BOX 2 / OBSAH BOXU 2 / OBSAH BOXU 2



Remove This Section / Odebrat tuto sekci / Odoberat' túto sekciu

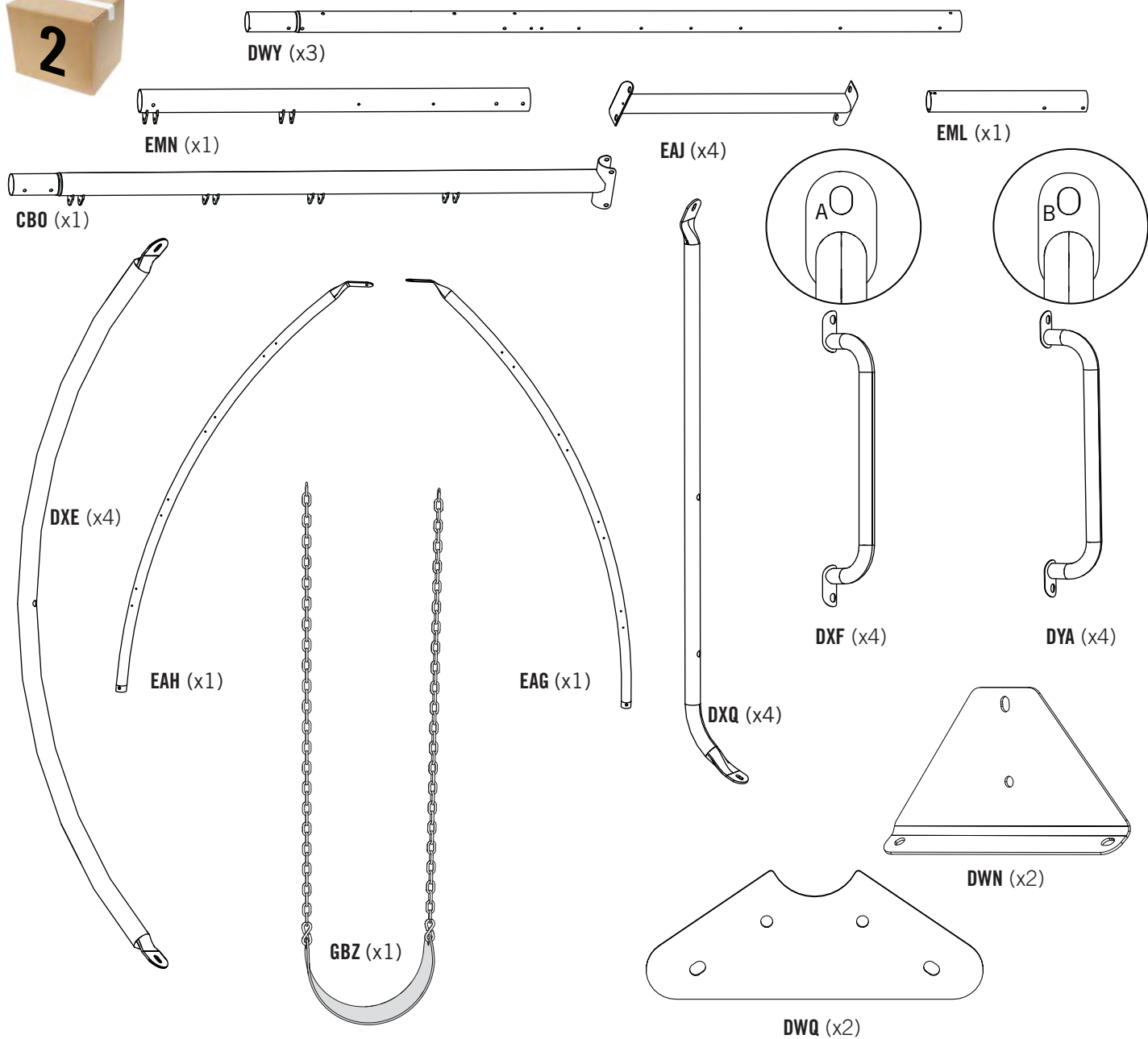

Hardware Bags and Blister Packs / Sáčky a blistry s díly / Vrecká a blistre s dielmi

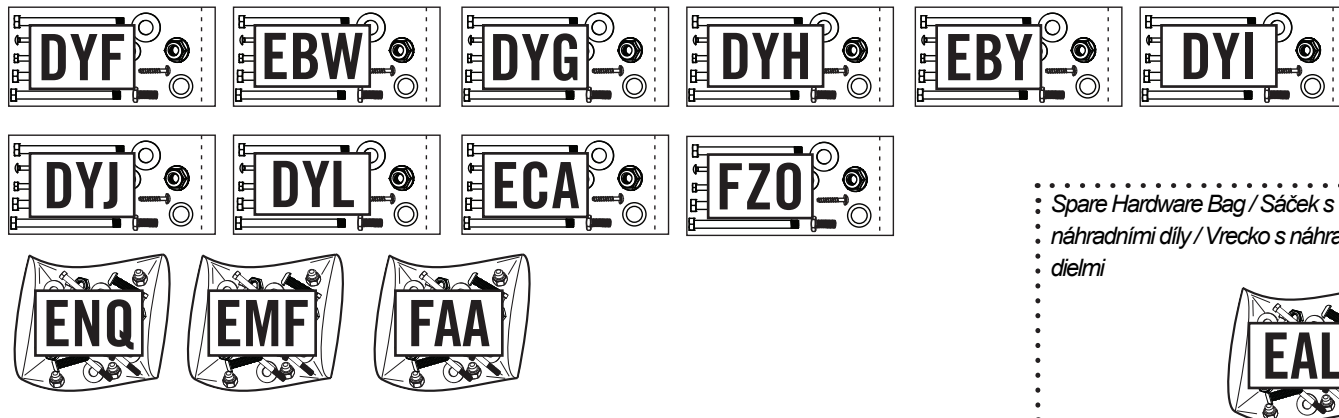

Spare Hardware Bag / Sáčok s náhradními díly / Vrecko s náhradnými dielmi



PARTS IDENTIFIER / IDENTIFIKACE DÍLŮ / IDENTIFIKÁCIA DIELOV

CONTENTS OF BOX 3 / OBSAH BOXU 3 / OBSAH BOXU 3

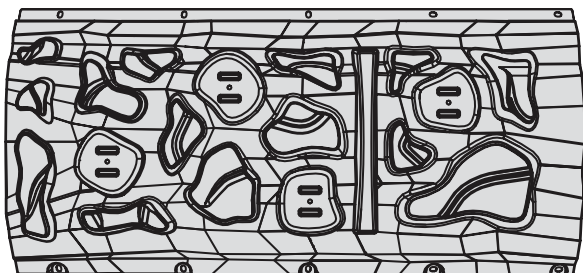

DZY (x2)

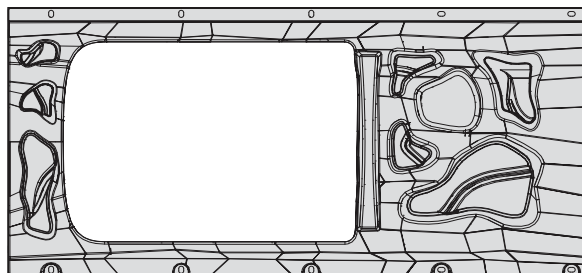

DZZ (x4)

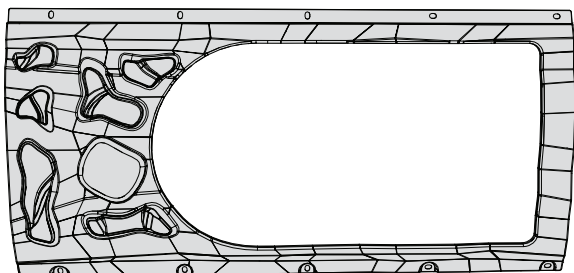

EAF (x2)

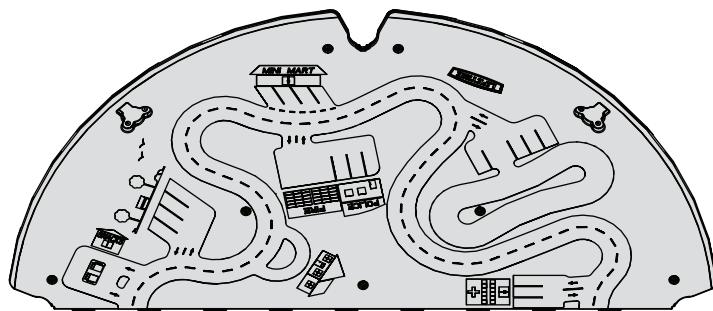

DYB (x2)

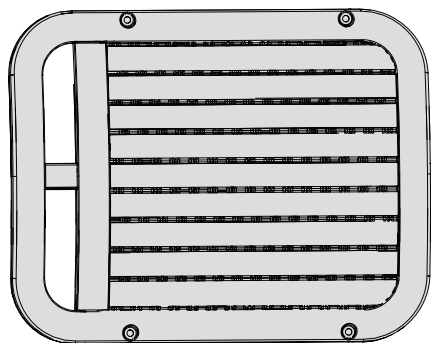

DYC (x2)

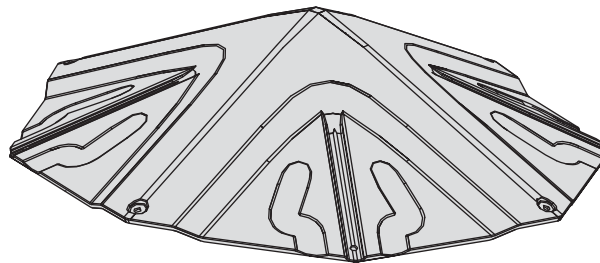

EWX (x1)

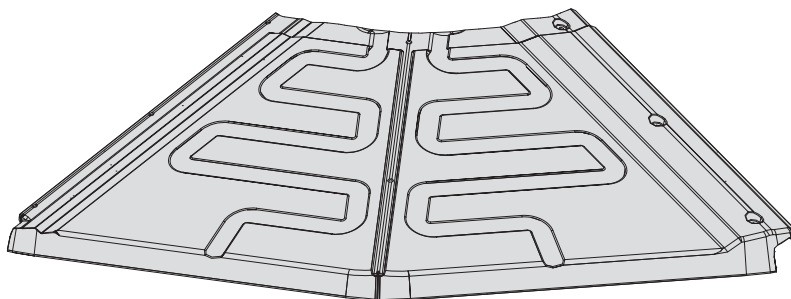

DXP (x4)

Remove This Section / Odebrat tuto sekci / Odobrať túto sekciu

► SECTION 3 (CONTINUED) / ČÁST 3 (POKRAČOVÁNÍ) / 3. ČASŤ (POKRAČOVANIE)

TOOLS AND HARDWARE REQUIRED / POTŘEBNÉ DÍLY A NÁŘADÍ / POTREBNÉ DIELY A NÁRADIE

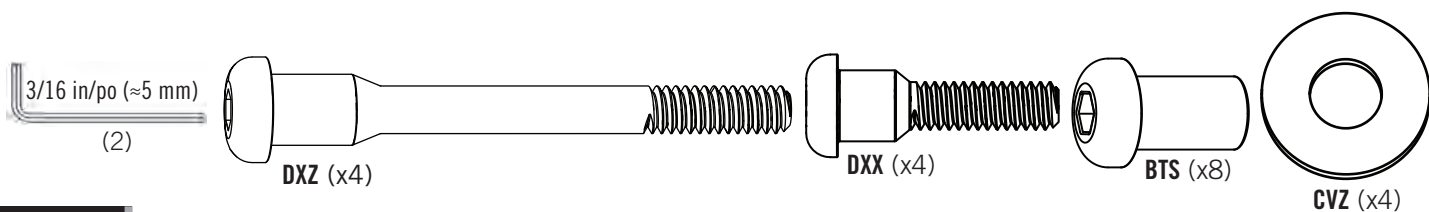

3.17

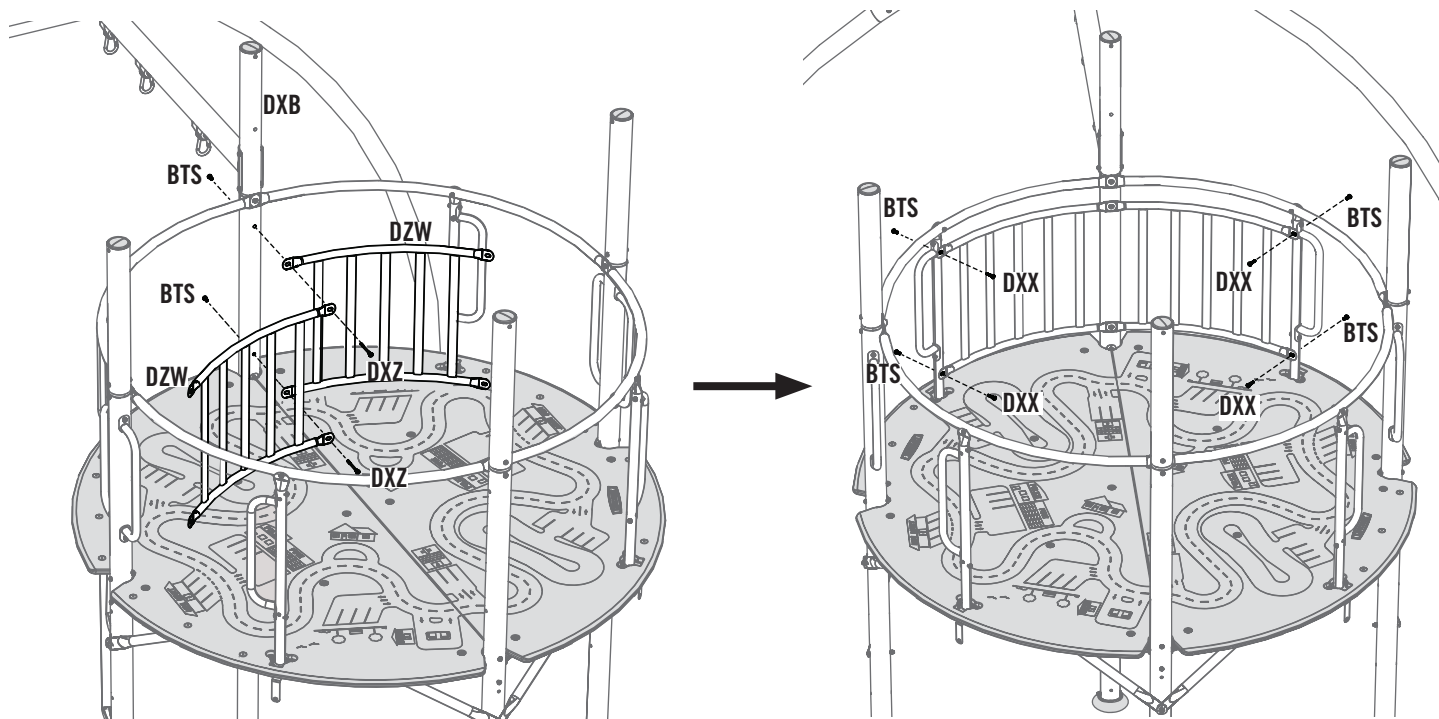

3.18

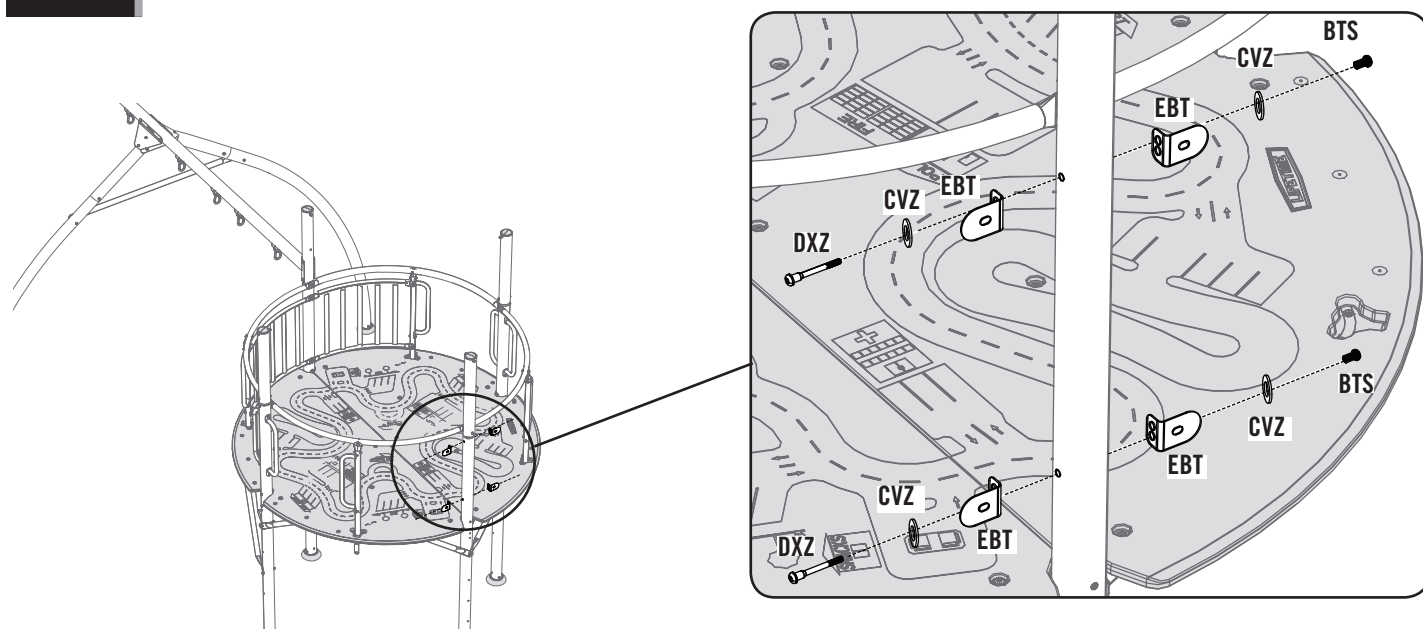

► SECTION 3 (CONTINUED) / ČÁST 3 (POKRAČOVÁNÍ) / 3. ČASŤ (POKRAČOVANIE)

TOOLS AND HARDWARE REQUIRED / POTŘEBNÉ DÍLY A NÁŘADÍ / POTREBNÉ DIELY A NÁRADIE

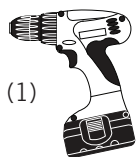

3/8 in/po (≈10 mm)

(1)



3.19

- Have one adult hold the **plastic barrier (DYC)** so it is pressed against the tower pole. Using the hole in the **bracket (EBT)** as a guide, drill 3/8 in (10 mm) holes through the barrier in the locations shown.
- Požádejte jednoho dospělého, aby držel **plastovou bariéru (DYC)** tak, aby byla přitlačena ke sloupu věže. Pomocí otvoru **v držáku (EBT)** jako vodítka vyvrtejte otvory 3/8 palce (10 mm) skrz bariéru na znázorněných místech.
- Požiadajte jedného dospělého, aby držal **plastovú bariéru (DYC)** tak, aby bola pritlačená k stĺpu veže. Pomocou otvoru **v držáku (EBT)** ako vodítka vyvrťajte otvory 3/8 palca (10 mm) cez bariéru na znázornených miestach.

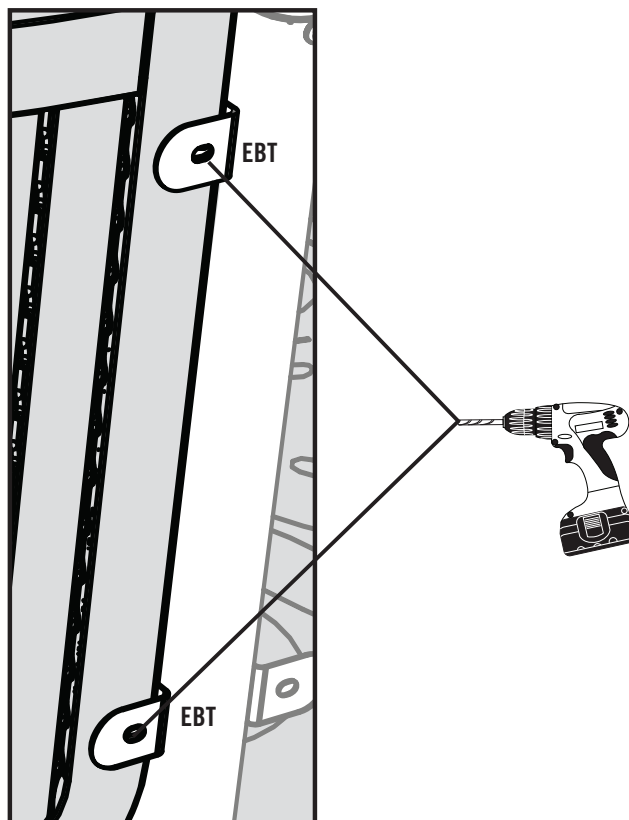
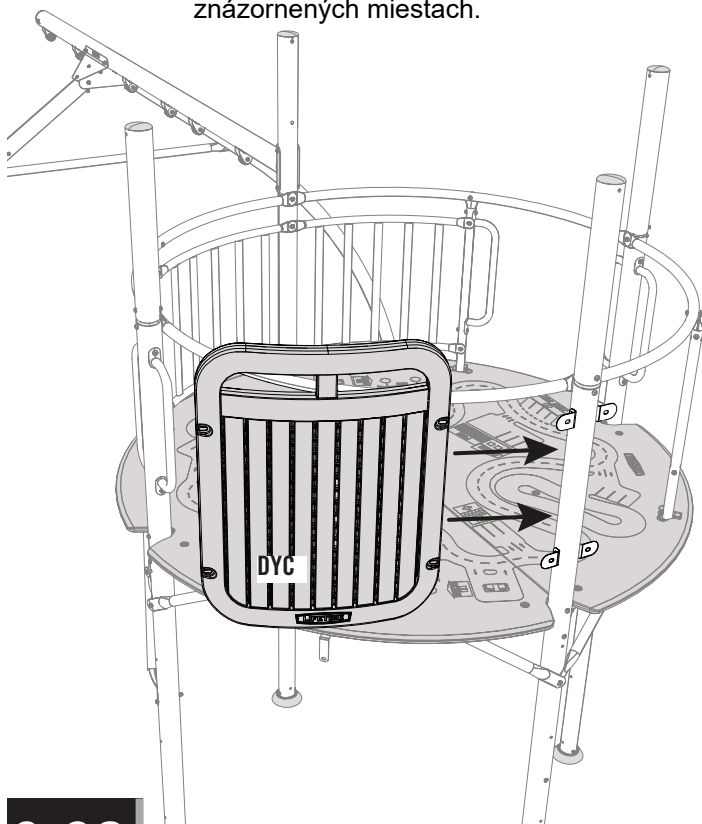

3.20

- Repeat step 3.19 for the remaining **plastic barrier (DYC)**.
- Opakujte krok 3.19 pro zbývající **plastovou bariéru (DYC)**.
- Opakujte krok 3.19 pre zostávajúcu **plastovú bariéru (DYC)**.

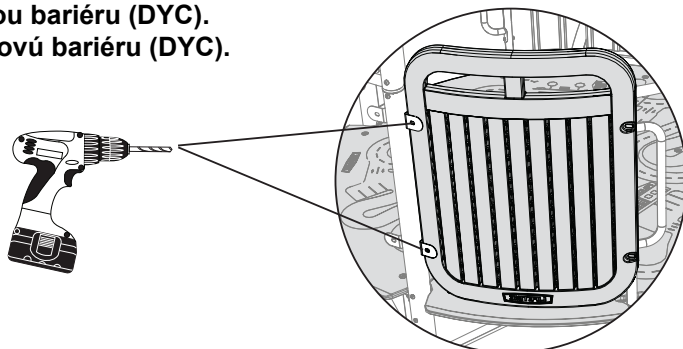

► SECTION 3 (CONTINUED) / ČÁST 3 (POKRAČOVÁNÍ) / 3. ČASŤ (POKRAČOVANIE)

TOOLS AND HARDWARE REQUIRED / POTŘEBNÉ DÍLY A NÁŘADÍ / POTREBNÉ DIELY A NÁRADIE

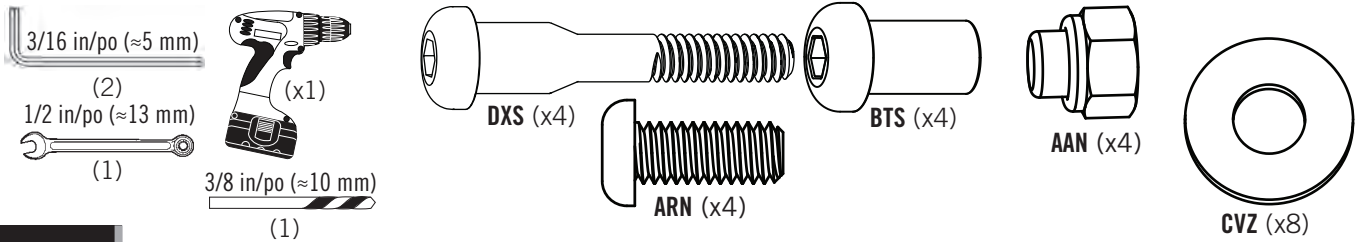

3.21

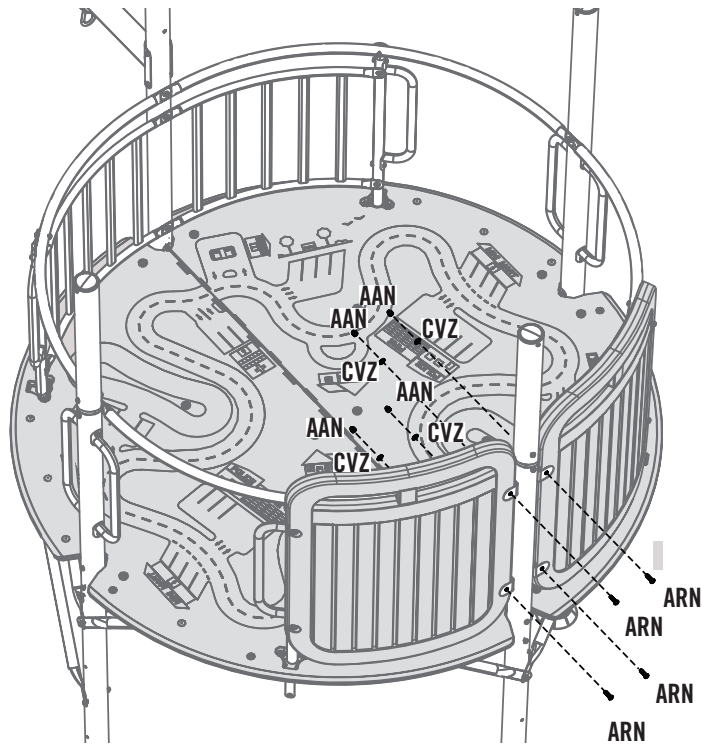

3.22

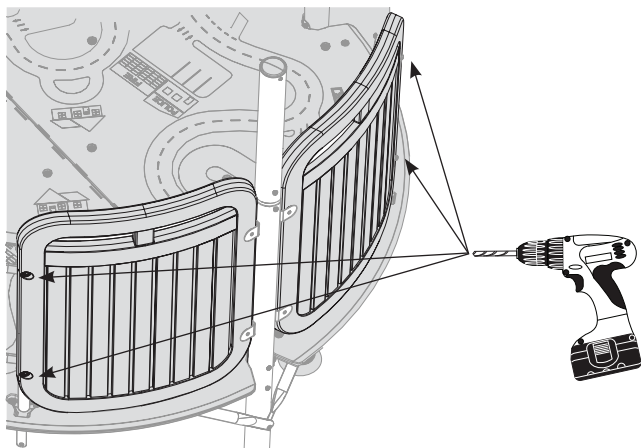

3.23

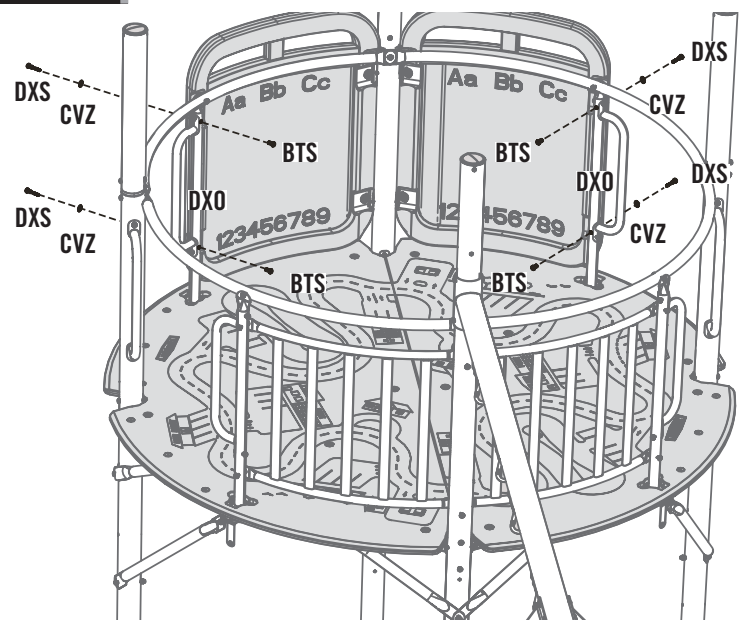

4

ROOF ASSEMBLY / MONTÁŽ STŘECHY / MONTÁŽ STRECHY



HARDWARE REQUIRED / POTŘEBNÉ DÍLY / POTREBNÉ DIELY

CONTENTS OF BOX 2 / OBSAH BOXU Č. 2 / OBSAH BOXU Č. 2



Hardware Blister Pack / Díly v blistru / Diely v blistri

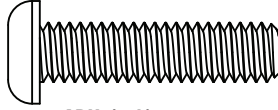
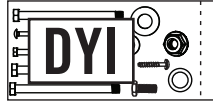

ARX (x4)

* There is hardware that will not be used.
* Tyto díly nebudete potřebovat.
* Tieto diely nebudete potrebovat.

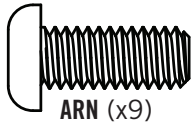

ARN (x9)

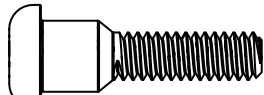

DXX (x4)

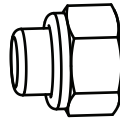

AAN (x13)

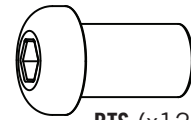

BTS (x12)

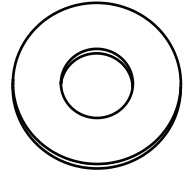

CVZ* (x32)

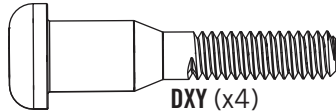

DXY (x4)

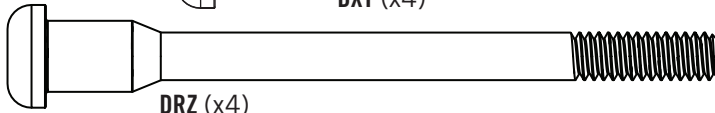

DRZ (x4)

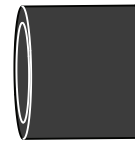

ABL (x4)

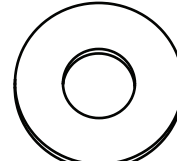

CVZ (x8)

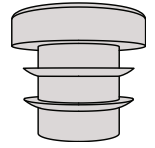

FZA (x8)

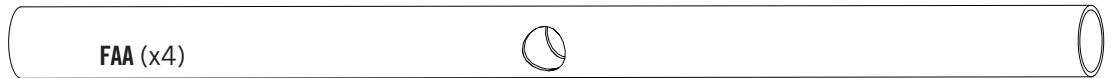

FAA (x4)



PARTS REQUIRED / POTŘEBNÉ DÍLY / POTREBNÉ DIELY

CONTENTS OF BOX 2 / OBSAH BOXU Č. 2 / OBSAH BOXU Č. 2

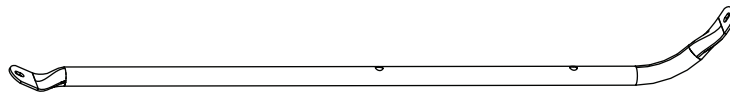

DXQ (x4)

CONTENTS OF BOX 3 / OBSAH BOXU Č. 3 / OBSAH BOXU Č. 3

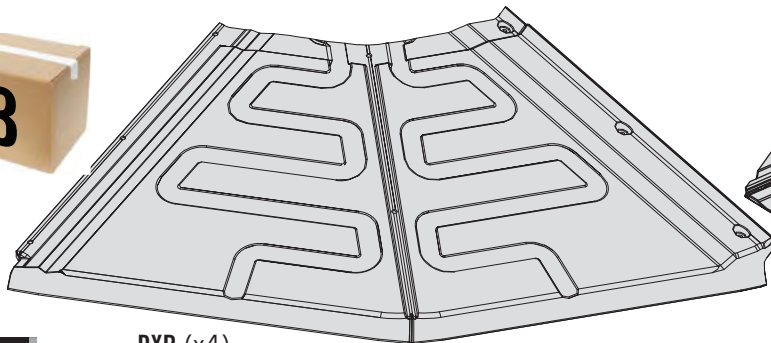

DXP (x4)

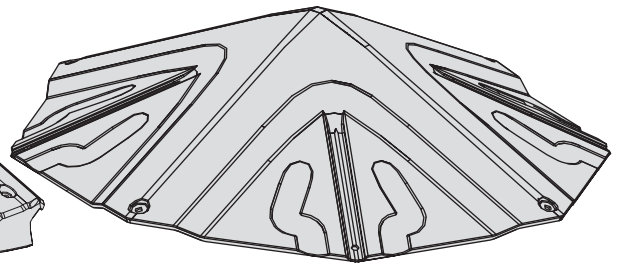

EWX (x1)



TOOLS REQUIRED / POTŘEBNÉ NÁŘADÍ / POTREBNÉ NÁRADIE

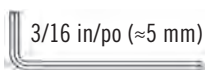

3/16 in/po (≈5 mm)

(2)

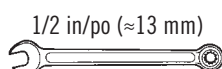

1/2 in/po (≈13 mm)

(1)



(2)

► SECTION 4 (CONTINUED) / ČÁST 4 (POKRAČOVÁNÍ) / 4. ČASŤ (POKRAČOVANIE)

TOOLS AND HARDWARE REQUIRED / POTŘEBNÉ DÍLY A NÁŘADÍ / POTREBNÉ DIELY A NÁRADIE



4.1

- The roof panels (DXP) ship flat. The panels need to be folded along the center line before assembly.
- **Střešní panely (DXP)** se dodávají naplocho. Před montáží je třeba panely složit podél středové linie.
- **Strešné panely (DXP)** sa dodávajú naplocho. Pred montážou je treba panely zložiť pozdĺž stredovej línie.

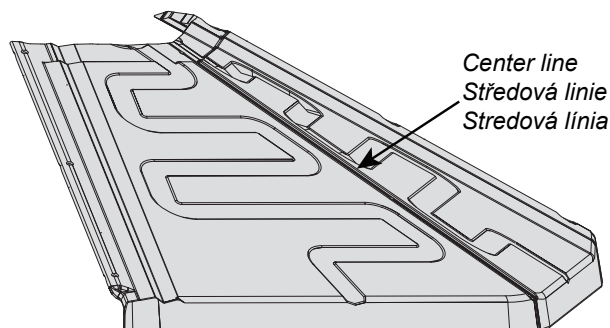
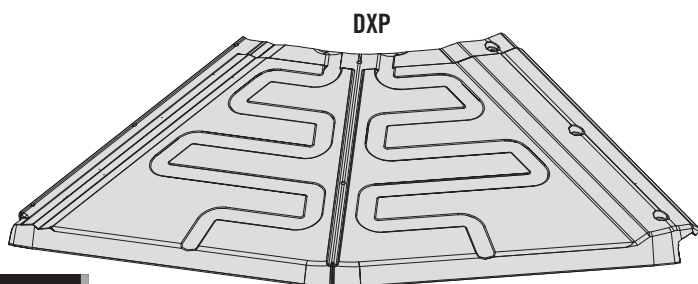

4.2

- Arrange the roof panels (DXP) so that the right edge of each panel rests on top of the roof panel immediately to the right.
- Uspořádejte střešní panely (DXP) tak, aby pravý okraj každého panelu spočíval na horní části střešního panelu hned vpravo.
- Usporiadajte strešné panely (DXP) tak, aby pravý okraj každého panelu spočíval na hornej časti strešného panelu hned vpravo.

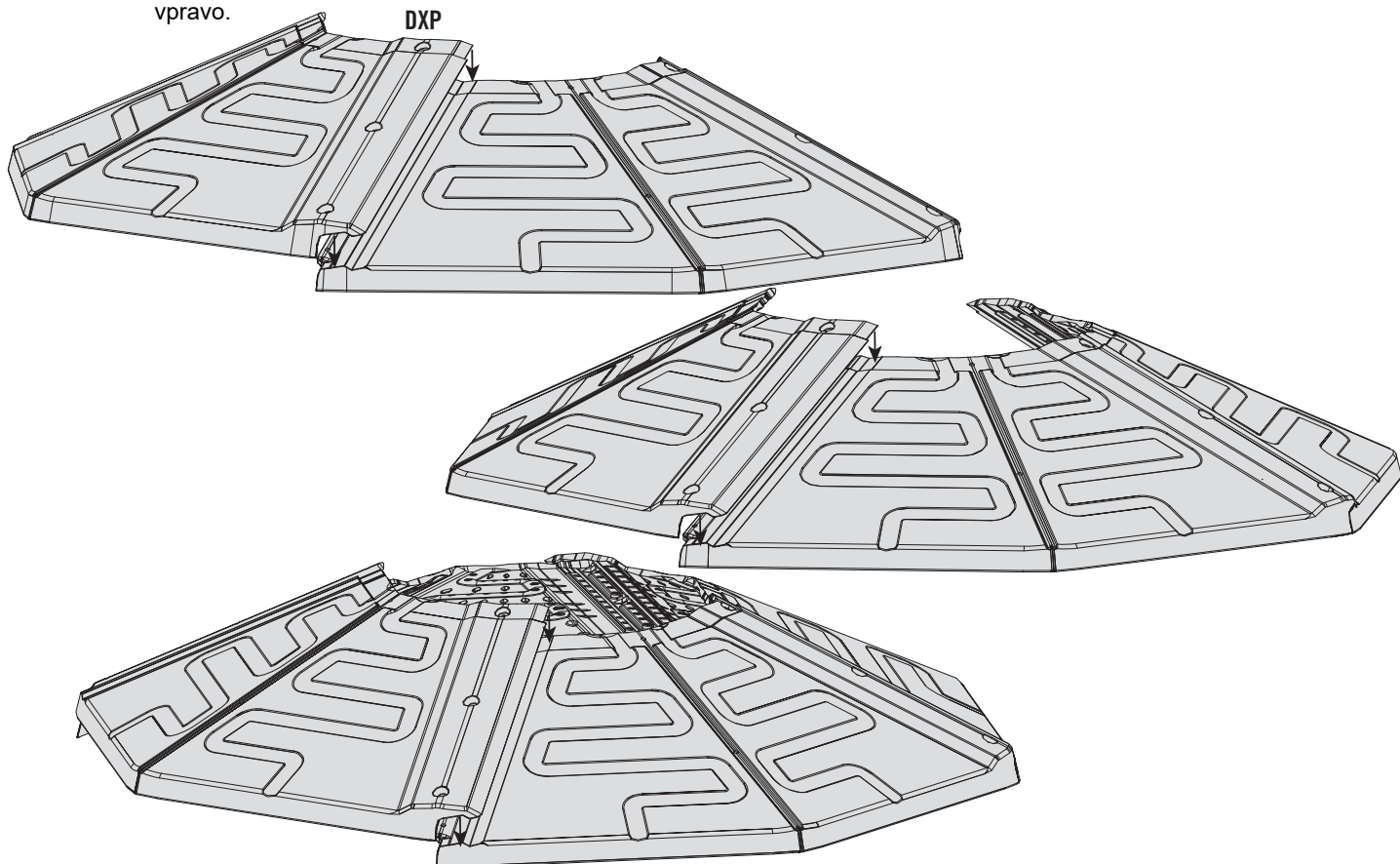

► SECTION 4 (CONTINUED) / ČÁST 4 (POKRAČOVÁNÍ) / 4. ČASŤ (POKRAČOVANIE)

TOOLS AND HARDWARE REQUIRED / POTŘEBNÉ DÍLY A NÁŘADÍ / POTREBNÉ DIELY A NÁRADIE



(1)

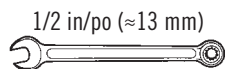

(1)

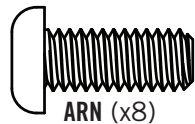

ARN (x8)

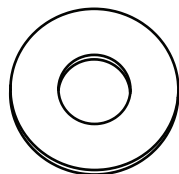

CVZ (x24)

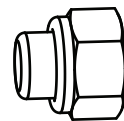

AAN (x12)

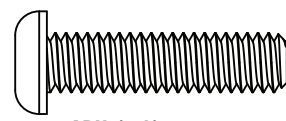

ARX (x4)

4.3

- Attach the **roof panels (DXP)** with the hardware shown.
- Přišroubujte **střešní panely (DXP)** na vyznačených místech.
- Priskrutkujte **strešné panely (DXP)** na vyznačených miestach.

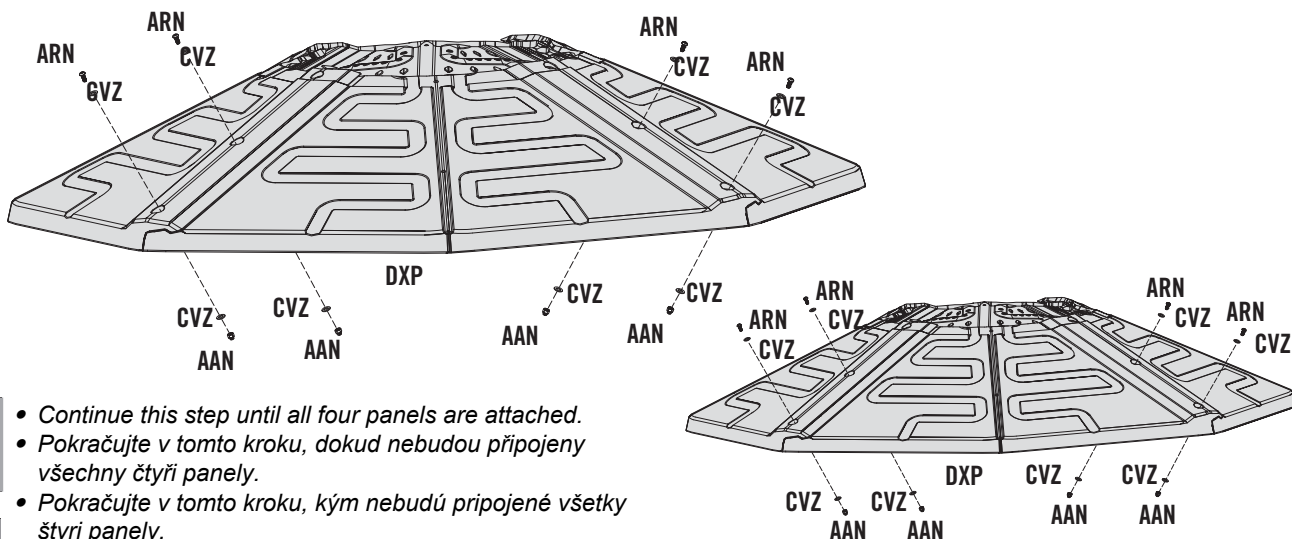

- Continue this step until all four panels are attached.
- Pokračujte v tomto kroku, dokud nebudou připojeny všechny čtyři panely.
- Pokračujte v tomto kroku, kým nebudú pripojené všetky štyri panely.

4.4

- Line up the holes in the **roof cap (EWX)** with the holes of the roof panels and secure with the hardware indicated.
- Vyrovnajte otvory ve **střešním krytu (EWX)** s otvory ve střešních panelech a zajistěte je pomocí přiložených šroubů.
- Vyrovnajte otvory v **strešnom kryte (EWX)** s otvormi v strešných paneloch a zaistite ich pomocou priložených skrutiek.

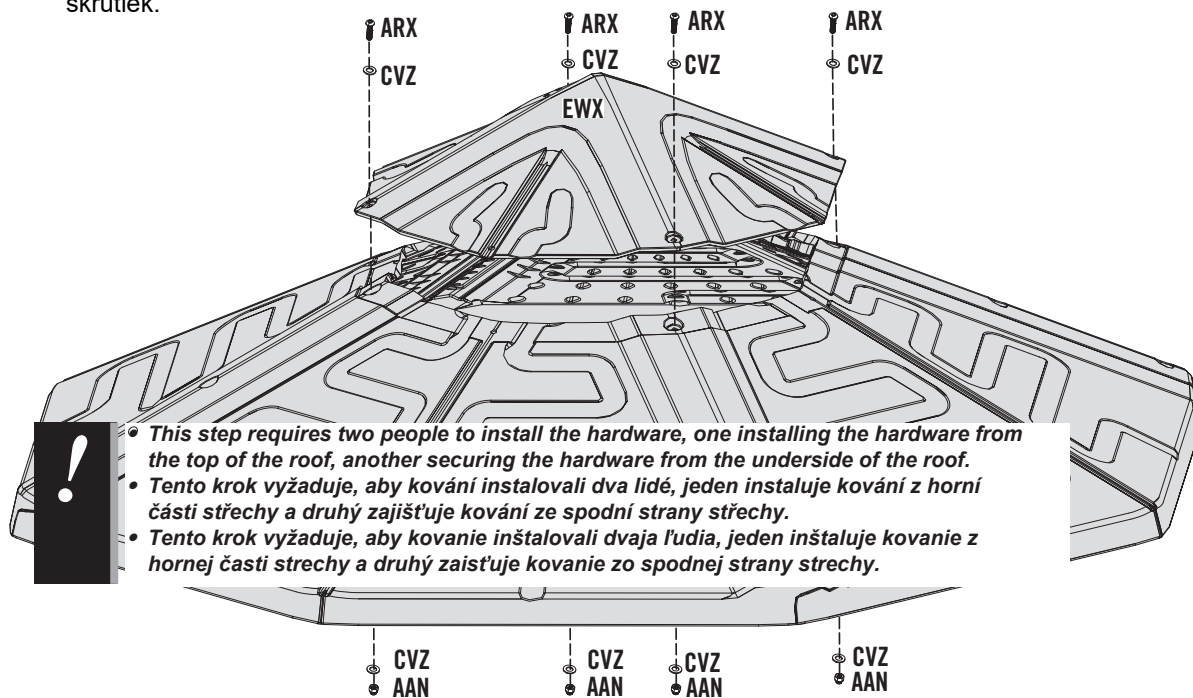

- This step requires two people to install the hardware, one installing the hardware from the top of the roof, another securing the hardware from the underside of the roof.
- Tento krok vyžaduje, aby kování instalovali dva lidé, jeden instaluje kování z horní části střechy a druhý zajišťuje kování ze spodní strany střechy.
- Tento krok vyžaduje, aby kovanie inštalovali dvaja ľudia, jeden inštaluje kovanie z hornej časti strechy a druhý zaisťuje kovanie zo spodnej strany strechy.

► SECTION 4 (CONTINUED) / ČÁST 4 (POKRAČOVÁNÍ) / 4. ČASŤ (POKRAČOVANIE)

TOOLS AND HARDWARE REQUIRED / POTŘEBNÉ DÍLY A NÁŘADÍ / POTREBNÉ DIELY A NÁRADIE

3/16 in/po (≈5 mm)

(1)

1/2 in/po (≈13 mm)

(1)

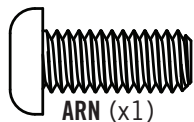

ARN (x1)

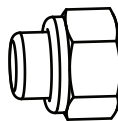

AAN (x1)

4.5

- Attach the **roof supports (DXQ)** in a raised "X" formation as shown.
- Připevněte **podpěry střechy (DXQ)** ve "zvednutém tvaru X" podle obrázku.
- Pripevnite **podpery strechy (DXQ)** vo "zdvihnutom tvare X" podľa obrázku.

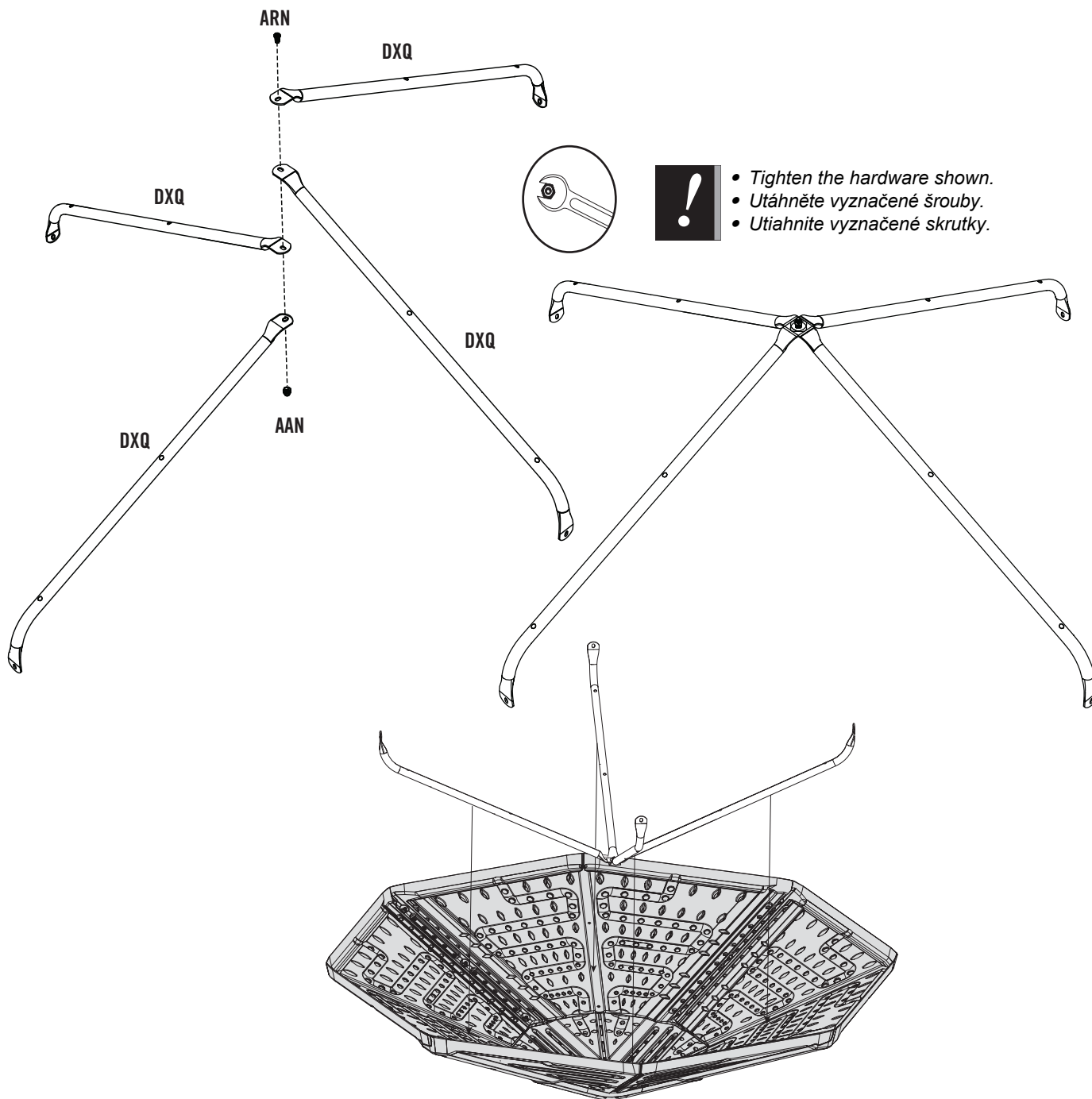

► SECTION 4 (CONTINUED) / ČÁST 4 (POKRAČOVÁNÍ) / 4. ČASŤ (POKRAČOVANIE)

TOOLS AND HARDWARE REQUIRED / POTŘEBNÉ DÍLY A NÁŘADÍ / POTREBNÉ DIELY A NÁRADIE

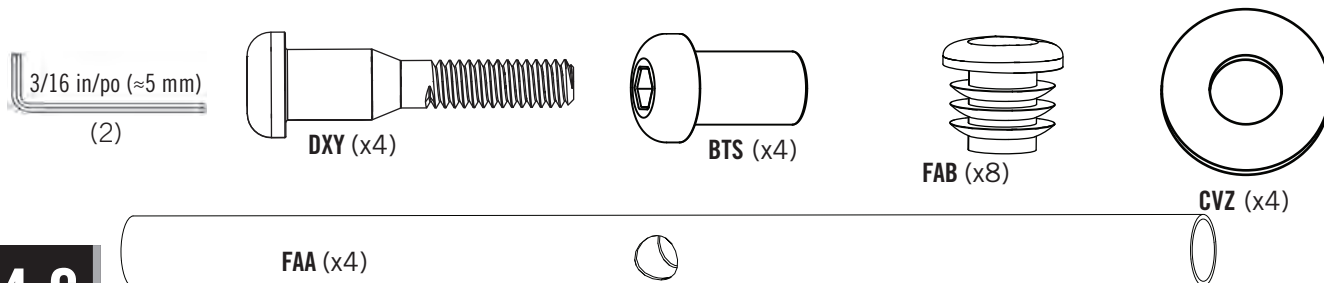

4.6

- Insert the end caps (FAB) into the ends of the support tubes (FAA).
- Vložte koncovky (FAB) do konců nosných trubek (FAA).
- Vložte koncovky (FAB) do koncov nosných rúrok (FAA).

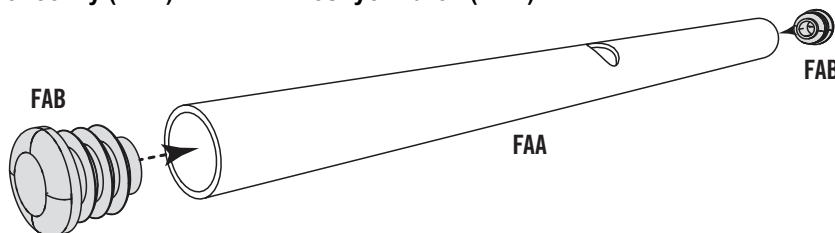

4.7

- Attach the roof supports to the roof using the hardware indicated. Tighten the hardware to secure the roof supports.
- Připevněte střešní podpěry ke střeše pomocí vyznačených šroubů. Utáhněte kování pro zajištění střešních podpěr.
- Pripevnite strešné podpery k streche pomocou vyznačených skrutiek. Uťahnite kovanie pre zaistenie strešných podpier.

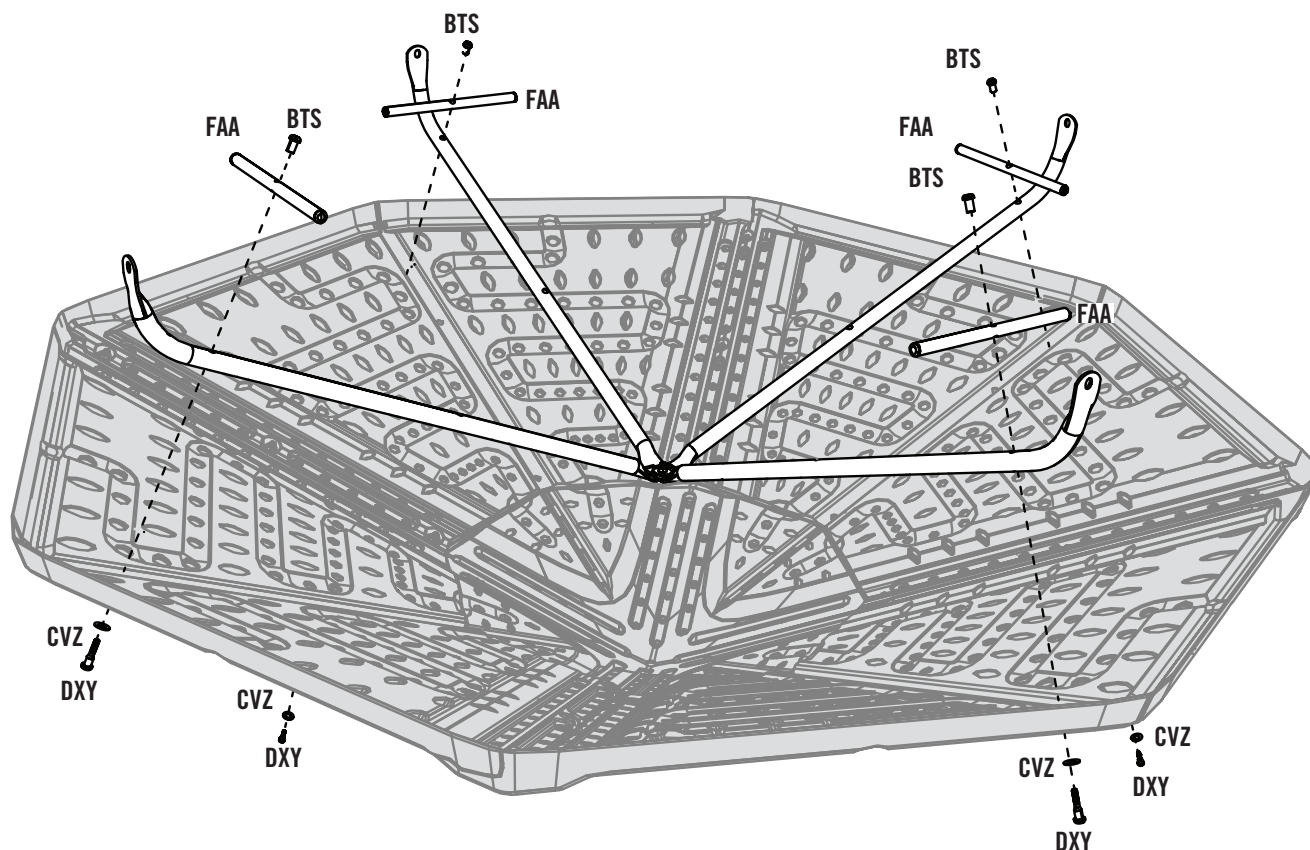

► SECTION 4 (CONTINUED) / ČÁST 4 (POKRAČOVÁNÍ) / 4. ČASŤ (POKRAČOVANIE)

TOOLS AND HARDWARE REQUIRED / POTŘEBNÉ DÍLY A NÁŘADÍ / POTREBNÉ DIELY A NÁRADIE

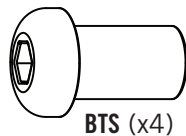
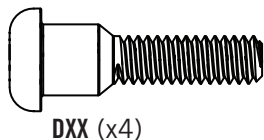
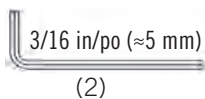

4.8

- Attach the roof supports to the roof using the hardware indicated. Tighten the hardware to secure the roof supports.
- Připevněte střešní podpěry ke střeše pomocí vyznačených šroubů. Utáhněte kování pro zajištění střešních podpěr.
- Pripevnite strešné podpery k streche pomocou vyznačených skrutiek. Utiahnite kovanie pre zaistenie strešných podpier.

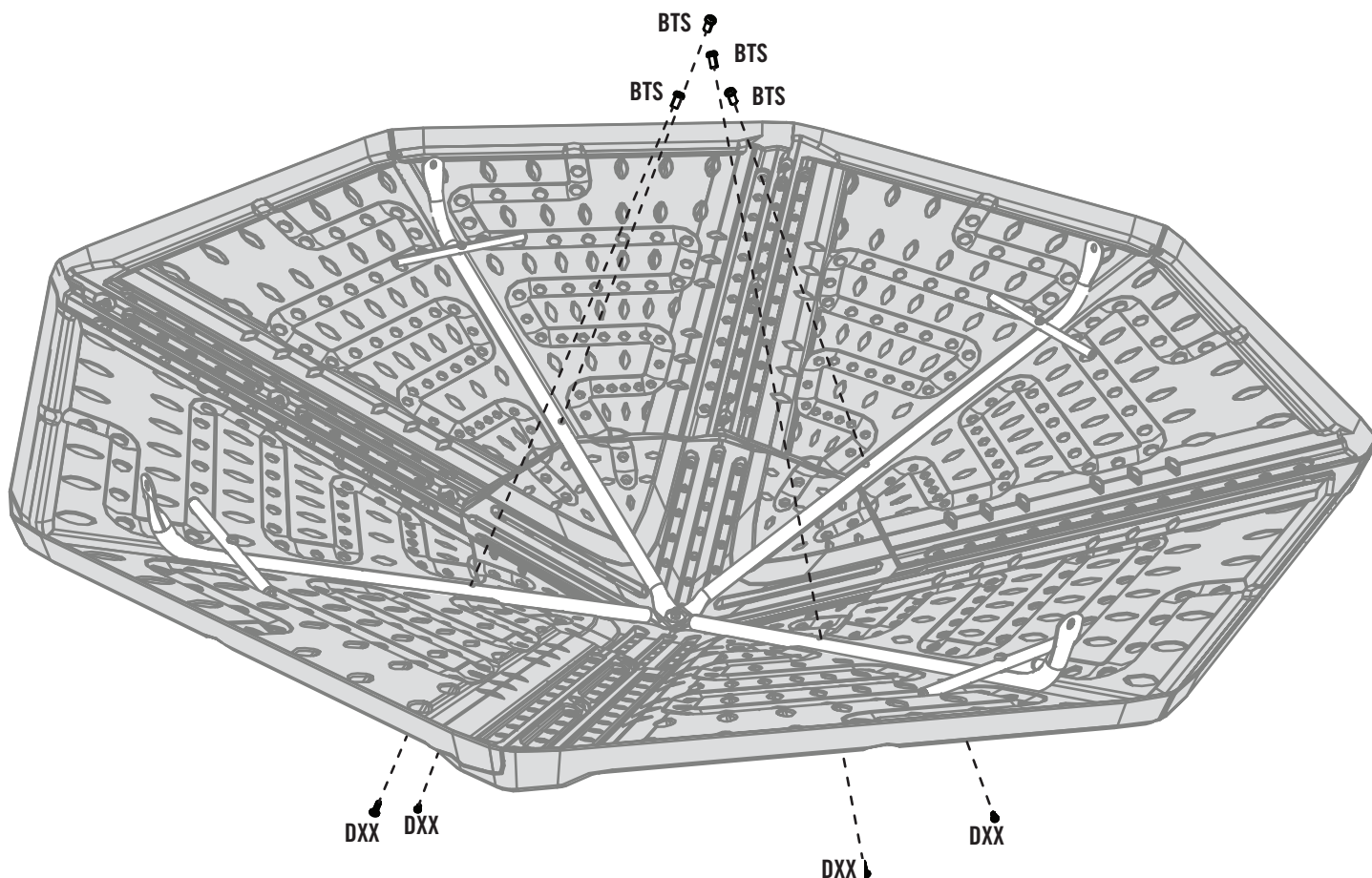

► SECTION 4 (CONTINUED) / ČÁST 4 (POKRAČOVÁNÍ) / 4. ČASŤ (POKRAČOVANIE)

TOOLS AND HARDWARE REQUIRED / POTŘEBNÉ DÍLY A NÁŘADÍ / POTREBNÉ DIELY A NÁRADIE



(2)



3/16 in/po (≈5 mm)

(2)

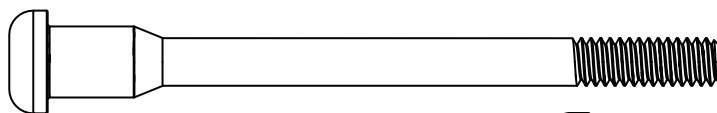

DRZ (x4)

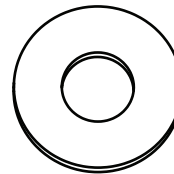

CVZ (x8)

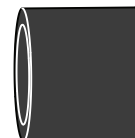

ABL (x4)

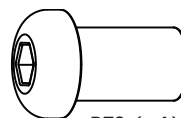

BTS (x4)

4.9

- Carefully place the roof assembly into position.
- Opatrně umístěte sestavu střechy na místo.
- Opatrne umiestnite zostavu strechy na miesto.

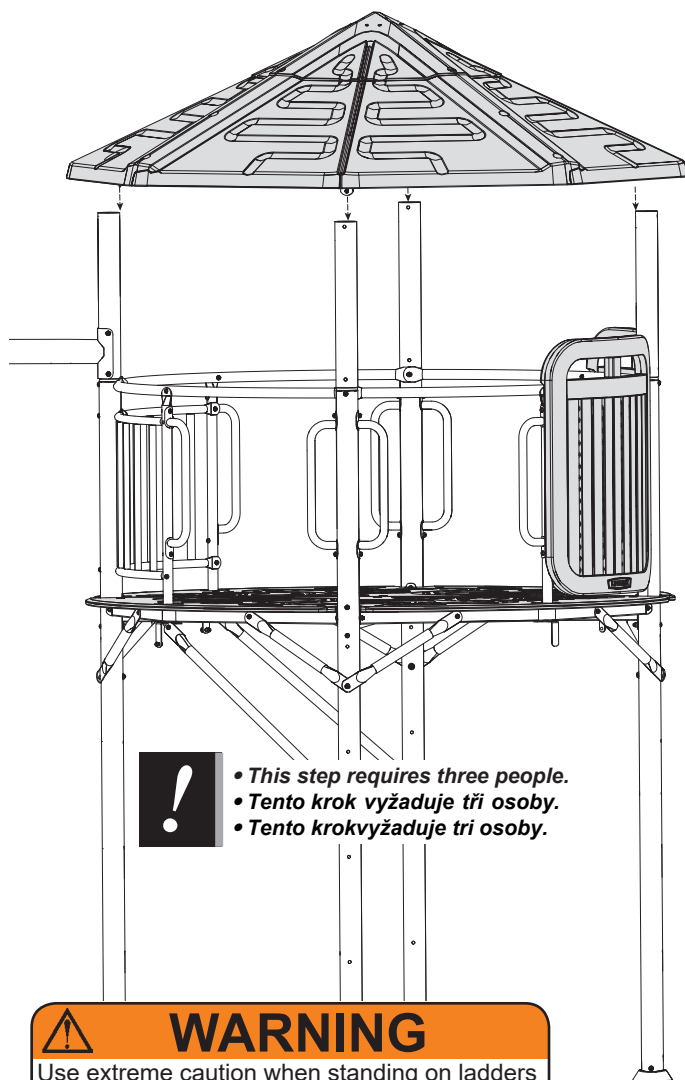

- This step requires three people.
- Tento krok vyžaduje tři osoby.
- Tento krok vyžaduje tri osoby.



WARNING

Use extreme caution when standing on ladders to perform assembly steps.



POZOR

Při stání na žebřících při provádění montážních kroků buďte extrémně opatrní.



POZOR

Pri státi na rebríkoch pri vykonávaní montážnych krokov buďte extrémne opatrní.

4.10

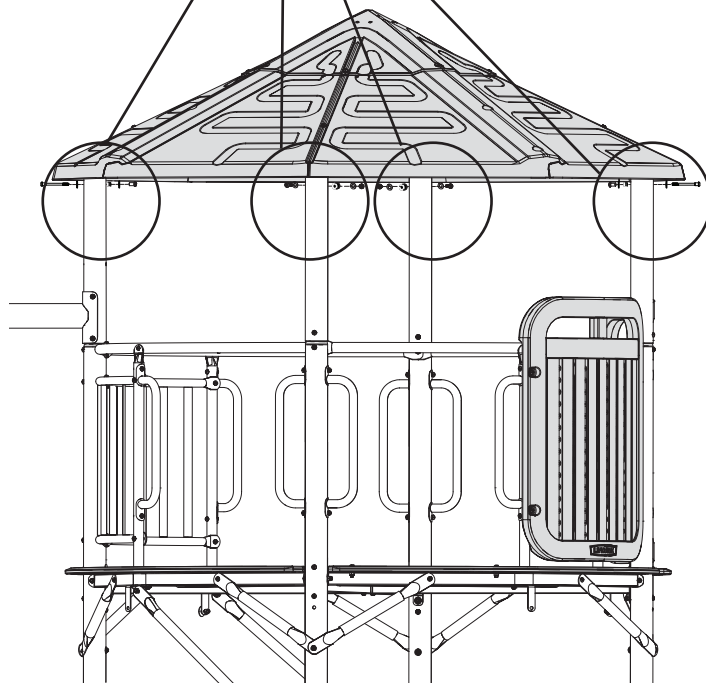
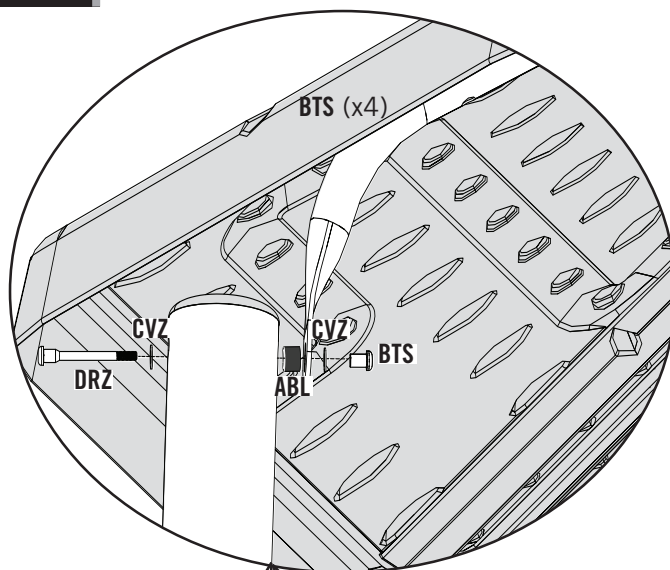



HARDWARE REQUIRED / POŽADOVANÉ DÍLY / POŽADOVANÉ DIELY

CONTENTS OF BOX 2 / OBSAH BOXU Č. 2 / OBSAH BOXU Č. 2



Hardware Blister Pack / Blistr se šrouby / Blistër so skrutkami

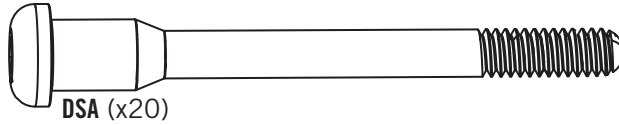
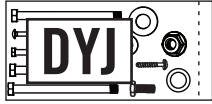

DSA (x20)

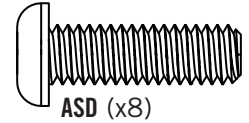

ASD (x8)

Hardware Blister Pack / Blistr s díly / Blistër s dielmi

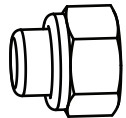
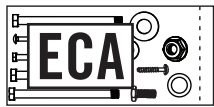

AAN (x28)



BTS (x20)



ARN (x20)

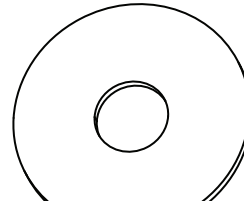

ENG (x64)

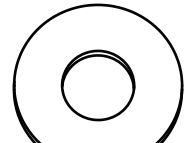

CVZ (x8)



PARTS REQUIRED / POŽADOVANÉ DÍLY / POŽADOVANÉ DIELY

CONTENTS OF BOX 3 / OBSAH BOXU Č. 3 / OBSAH BOXU Č. 3



LARGE PLASTIC PARTS / VELKÉ PLASTOVÉ DÍLY / VELKÉ PLASTOVÉ DIELY



DZY (x2)

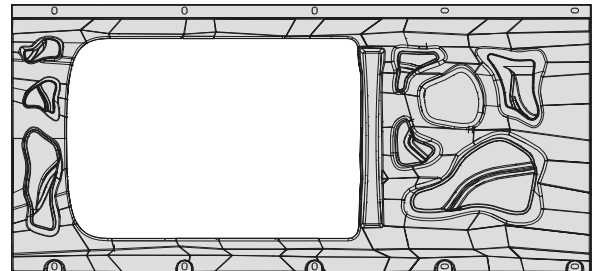

DZZ (x4)

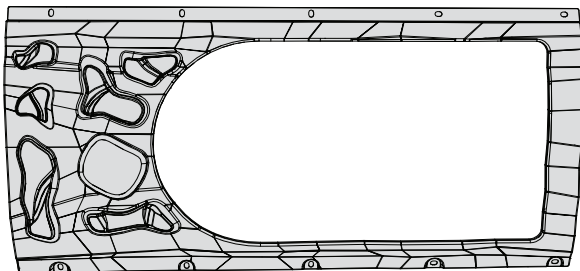

EAF (x2)

CONTENTS OF BOX 1 / OBSAH BOXU Č. 1 / OBSAH BOXU Č. 1



EAA (x2)

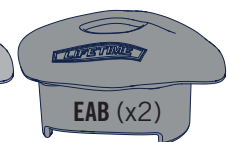

EAB (x2)



EAC (x2)



EAD (x2)



TOOLS REQUIRED / POTŘEBNÉ NÁŘADÍ / POTREBNÉ NÁRADIE

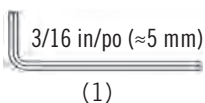

3/16 in/po (≈5 mm)

(1)

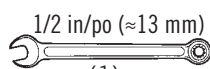

1/2 in/po (≈13 mm)

(1)



3/8 in/po (≈10 mm)

(1)

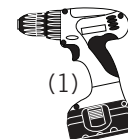

(1)

► SECTION 5 (CONTINUED) / ČÁST 5 (POKRAČOVÁNÍ) / 5. ČASŤ (POKRAČOVANIE)

TOOLS AND HARDWARE REQUIRED / POTŘEBNÉ DÍLY A NÁŘADÍ / POTREBNÉ DIELY A NÁRADIE

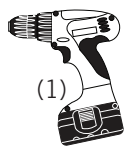

3/8 in/po (≈10 mm)



(1)



5.1

- Drill holes at the locations indicated.
- Na vyznačených místech vyvrtejte otvory.
- Na vyznačených miestach vyvrtajte otvory.

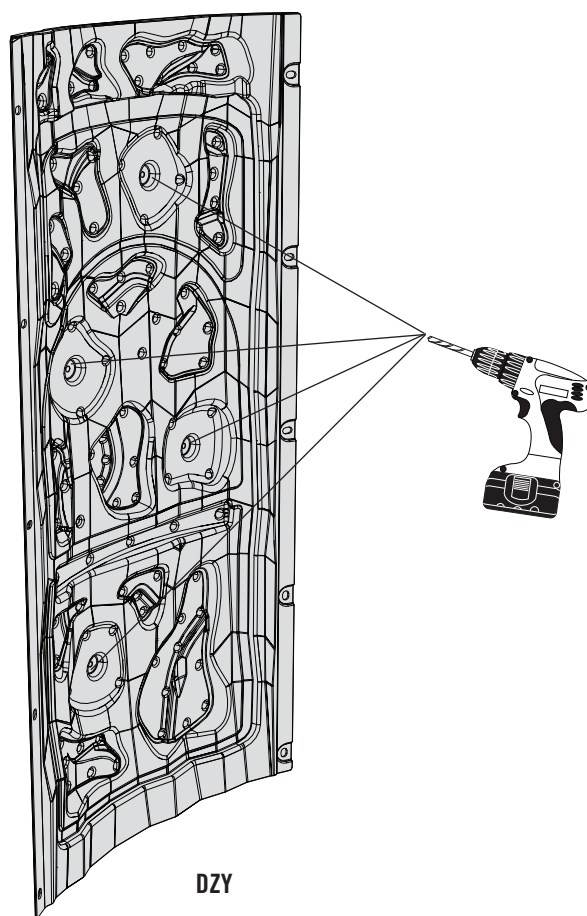
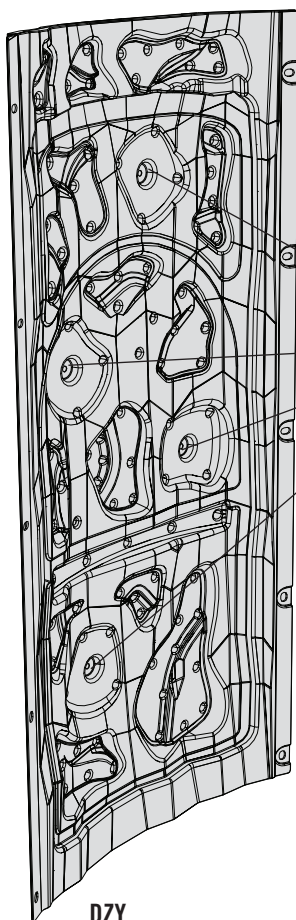

► SECTION 5 (CONTINUED) / ČÁST 5 (POKRAČOVÁNÍ) / 5. ČASŤ (POKRAČOVANIE)

TOOLS AND HARDWARE REQUIRED / POTŘEBNÉ DÍLY A NÁŘADÍ / POTREBNÉ DIELY A NÁRADIE



(1)

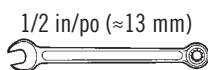

(1)

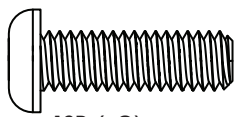

ASD (x8)

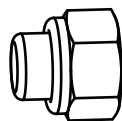

AAN (x8)

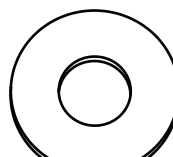

CVZ (x8)

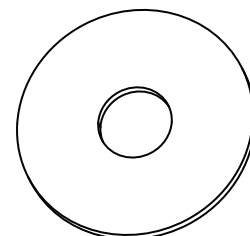

ENG (x8)

5.2

- Attach the **hand holds (EAA, EAB, EAC and EAD)** to the **climbing wall (DZY)** with the hardware shown.
- Připevněte **držadla (EAA, EAB, EAC a EAD)** k **lezecké stěně (DZY)** pomocí vyobrazených šroubů.
- Pripevnite **držadlá (EAA, EAB, EAC a EAD)** k **lezeckej stene (DZY)** pomocou vyobrazených skrutiek.

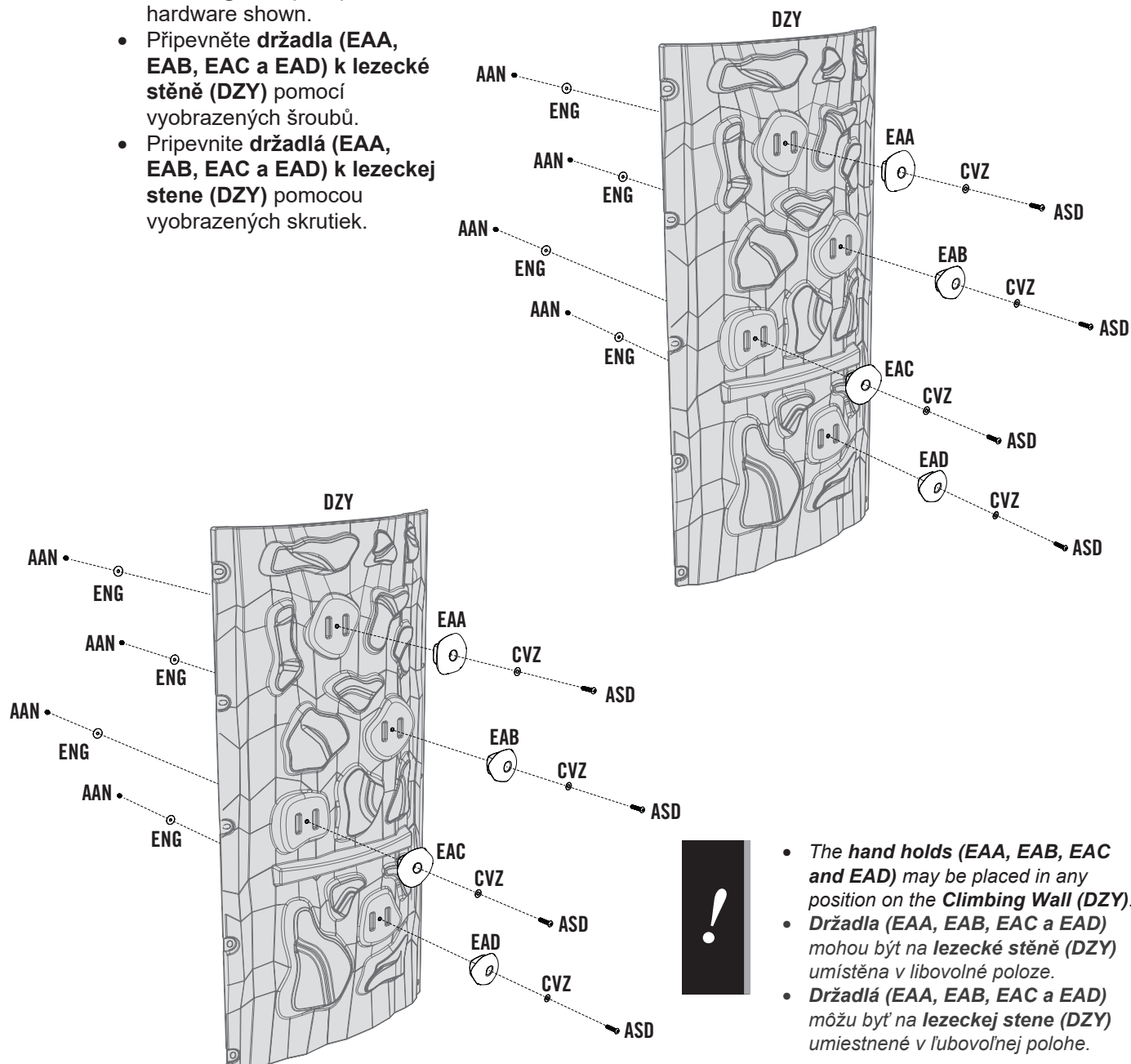

- The **hand holds (EAA, EAB, EAC and EAD)** may be placed in any position on the **Climbing Wall (DZY)**.
- **Držadla (EAA, EAB, EAC a EAD)** mohou být na **lezecké stěně (DZY)** umístěna v libovolné poloze.
- **Držadlá (EAA, EAB, EAC a EAD)** môžu byť na **lezeckej stene (DZY)** umiestnené v ľubovoľnej polohe.

► SECTION 5 (CONTINUED) / ČÁST 5 (POKRAČOVÁNÍ) / 5. ČASŤ (POKRAČOVANIE)

TOOLS AND HARDWARE REQUIRED / POTŘEBNÉ DÍLY A NÁŘADÍ / POTREBNÉ DIELY A NÁRADIE

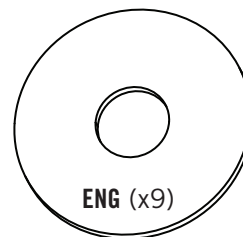
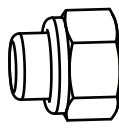
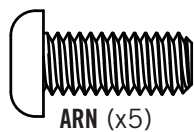
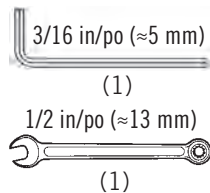

5.3

- Do not insert a bolt in this location until instructed.
- Nevkládejte na toto místo šroub, dokud k tomu nebudete vyzváni.
- Nevkladajte na toto miesto skrutku, kým k tomu nebudete vyzvaní.

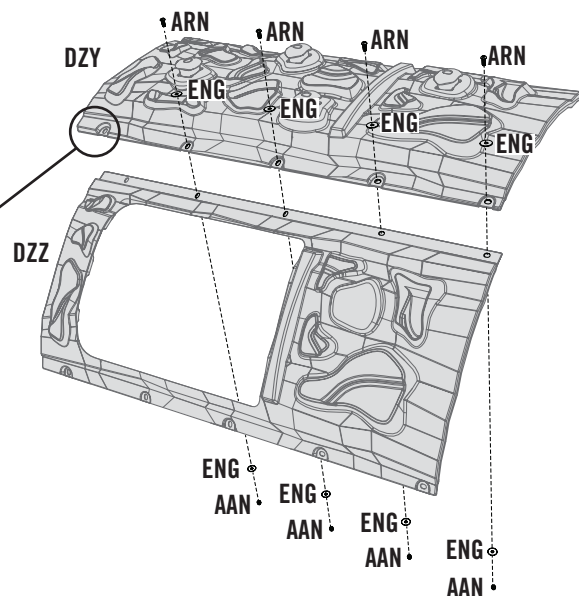
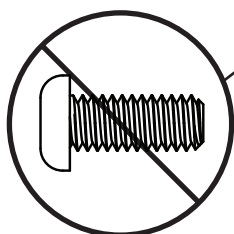

5.4

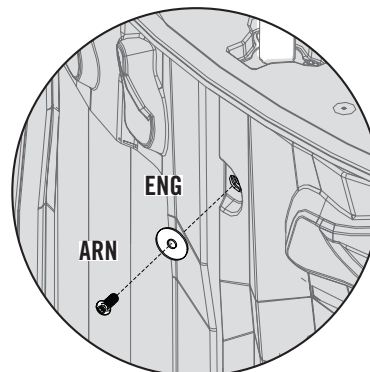
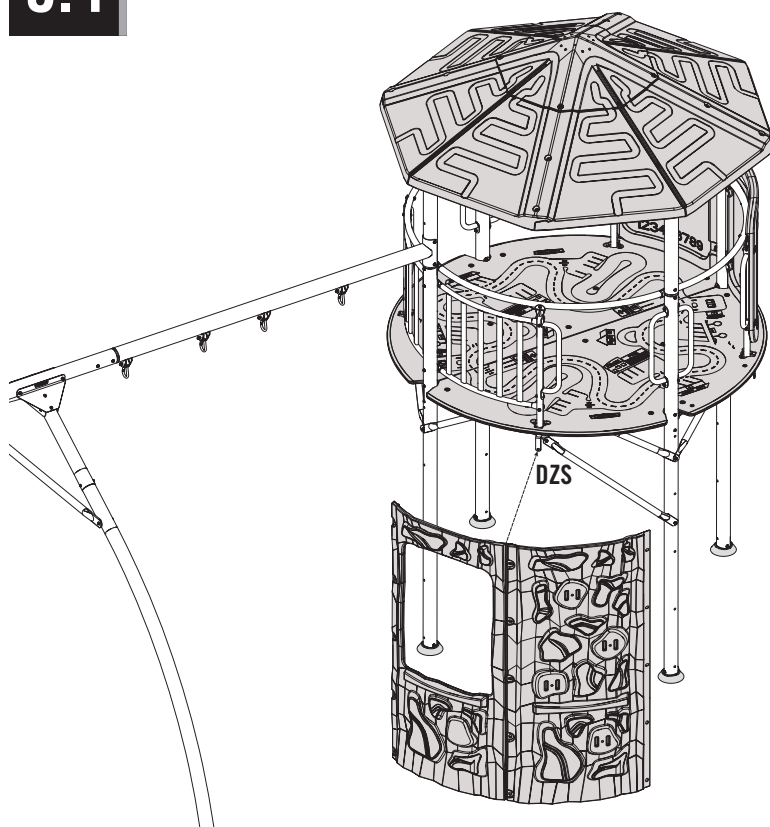

Exterior View / Pohled zvenku / Pohľad zvonku

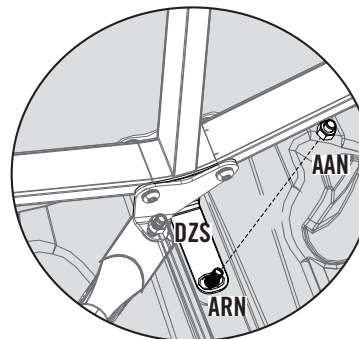

Interior View / Pohled zevnitř / Pohľad zvnútra

► SECTION 5 (CONTINUED) / ČÁST 5 (POKRAČOVÁNÍ) / 5. ČASŤ (POKRAČOVANIE)

TOOLS AND HARDWARE REQUIRED / POTŘEBNÉ DÍLY A NÁŘADÍ / POTREBNÉ DIELY A NÁRADIE

3/16 in/po (≈5 mm)

(1)

1/2 in/po (≈13 mm)

(1)

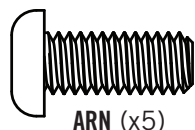

ARN (x5)

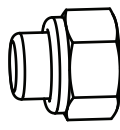

AAN (x5)

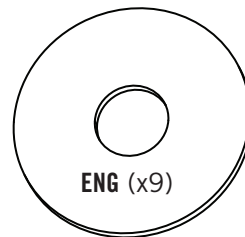

ENG (x9)

5.5

- Do not insert a bolt in this location until instructed.
- Nevkládejte na toto místo šroub, dokud k tomu nebudete vyzváni.
- Nevkladajte na toto miesto skrutku, kým k tomu nebudete vyzvaní.

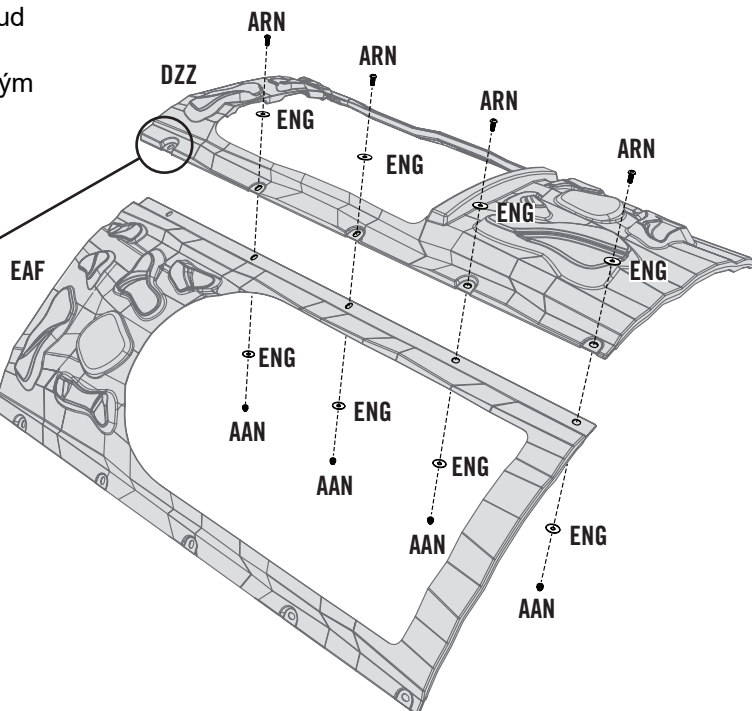
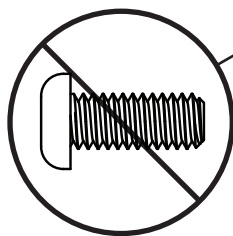

5.6

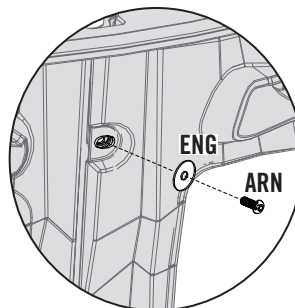
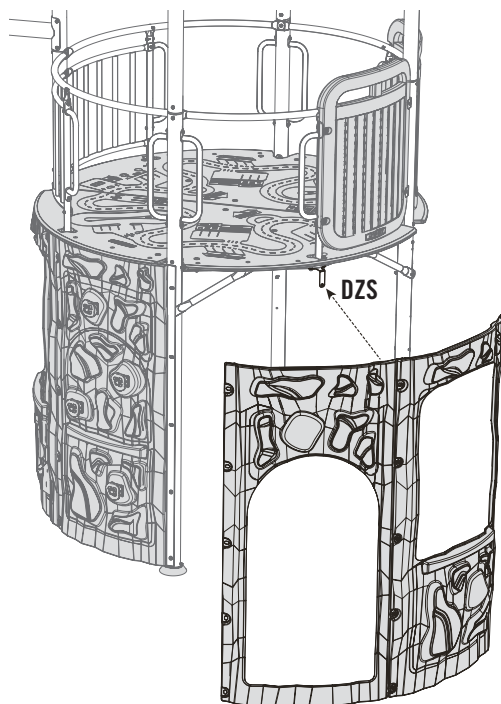

Exterior View / Pohled zvenku / Pohľad zvonku

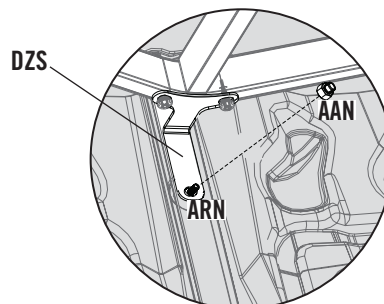

Interior View / Pohled zevnitř / Pohľad zvnútra

► SECTION 5 (CONTINUED) / ČÁST 5 (POKRAČOVÁNÍ) / 5. ČASŤ (POKRAČOVANIE)

TOOLS AND HARDWARE REQUIRED / POTŘEBNÉ DÍLY A NÁŘADÍ / POTREBNÉ DIELY A NÁRADIE

3/16 in/po (≈5 mm)

(1)

1/2 in/po (≈13 mm)

(1)

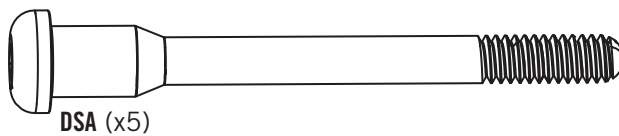

DSA (x5)



BTS (x5)

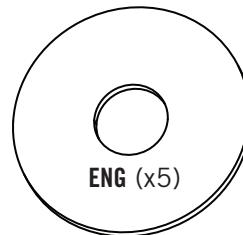

ENG (x5)

5.7

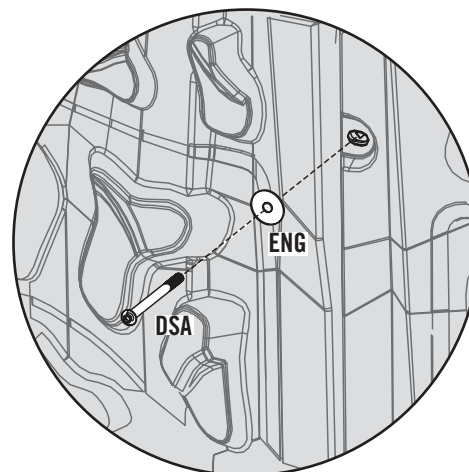
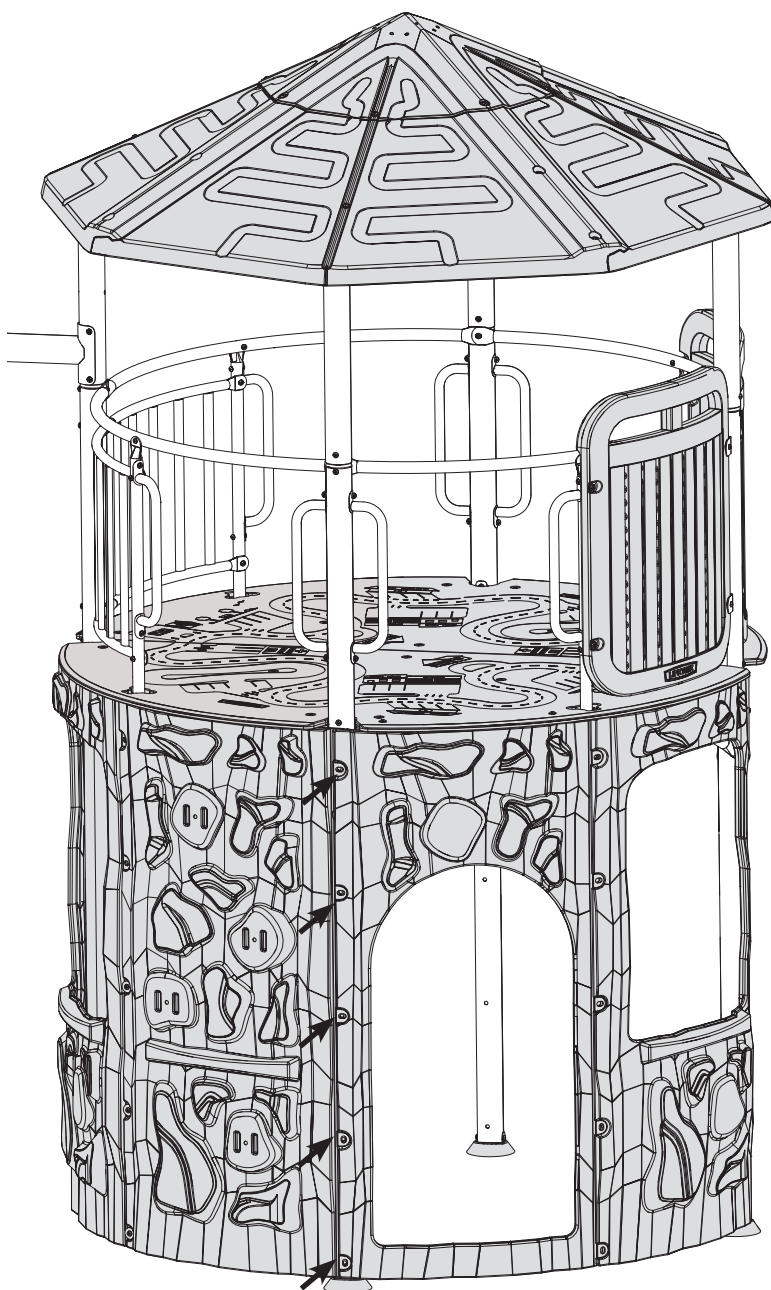

Exterior View / Pohled zvenku / Pohľad zvonku

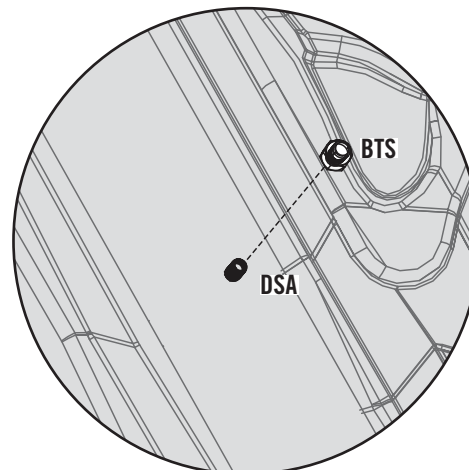

Interior View / Pohled zevnitř / Pohľad zvnútra

► SECTION 5 (CONTINUED) / ČÁST 5 (POKRAČOVÁNÍ) / 5. ČASŤ (POKRAČOVANIE)

TOOLS AND HARDWARE REQUIRED / POTŘEBNÉ DÍLY A NÁŘADÍ / POTREBNÉ DIELY A NÁRADIE

3/16 in/po (≈5 mm)

(1)

1/2 in/po (≈13 mm)

(1)

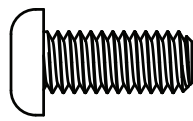

ARN (x5)

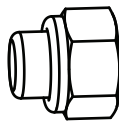

AAN (x5)

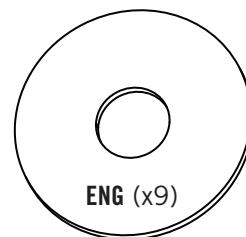

ENG (x9)

5.8

- Do not insert a bolt in this location until instructed.
- Nevkládejte na toto místo šroub, dokud k tomu nebudete vyzváni.
- Nevkladajte na toto miesto skrutku, kým k tomu nebudete vyzvaní.

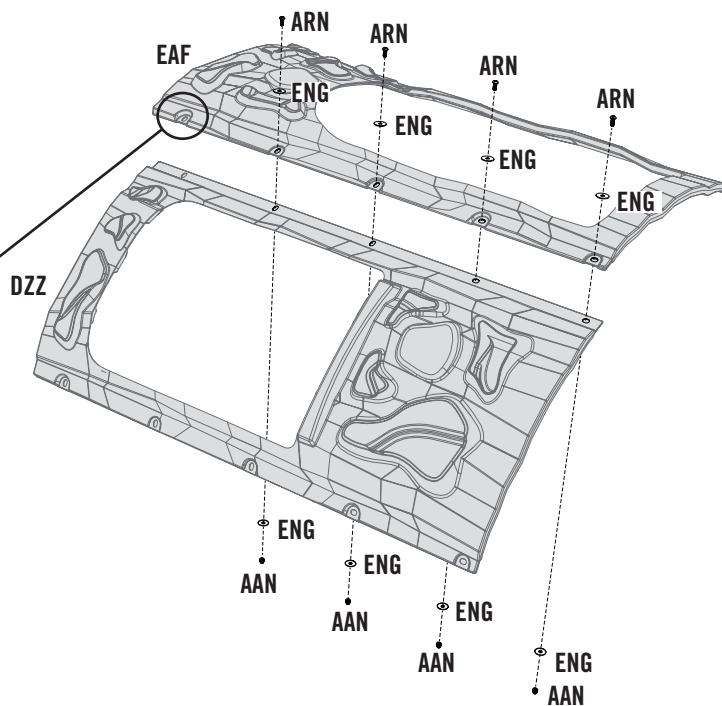
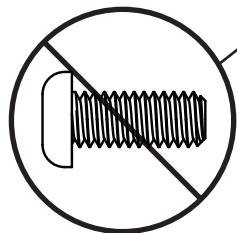

5.9

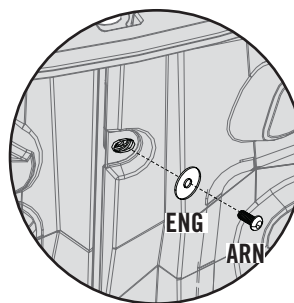
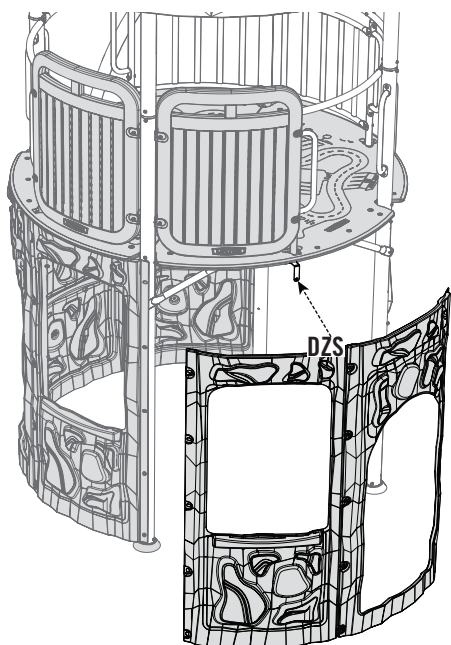

Exterior View / Pohled zvenku / Pohľad zvonku

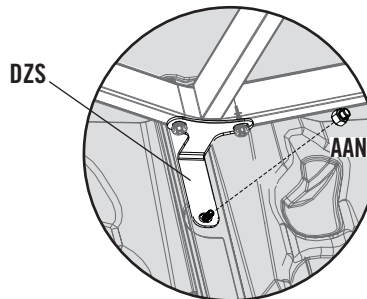

Interior View / Pohled zevnitř / Pohľad zvnútra

► SECTION 5 (CONTINUED) / ČÁST 5 (POKRAČOVÁNÍ) / 5. ČASŤ (POKRAČOVANIE)

TOOLS AND HARDWARE REQUIRED / POTŘEBNÉ DÍLY A NÁŘADÍ / POTREBNÉ DIELY A NÁRADIE

3/16 in/po (≈5 mm)

(1)

1/2 in/po (≈13 mm)

(1)

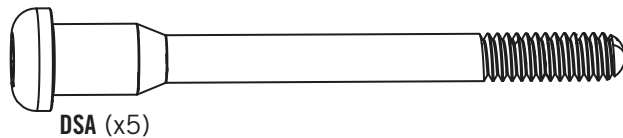

DSA (x5)

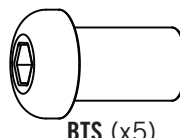

BTS (x5)

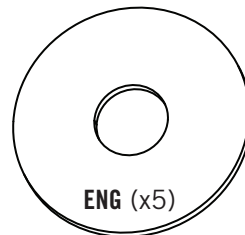

ENG (x5)

5.10

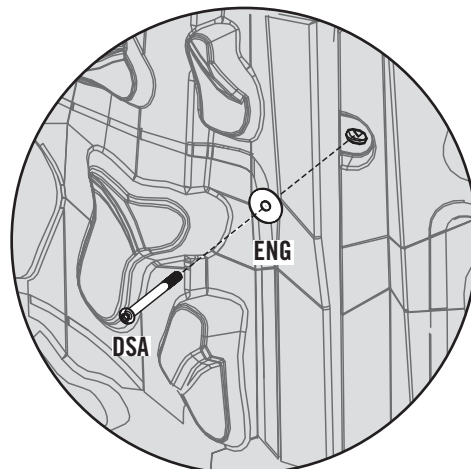
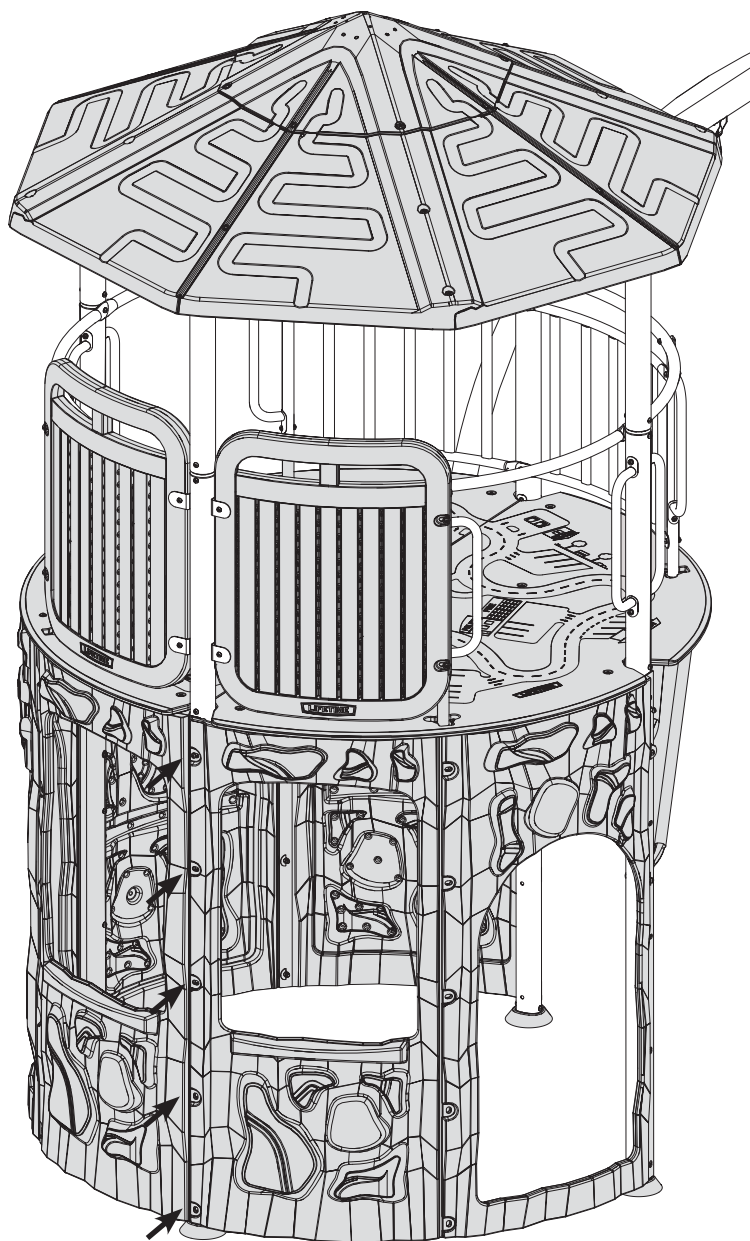

Exterior View / Pohled zvenku / Pohľad zvonku

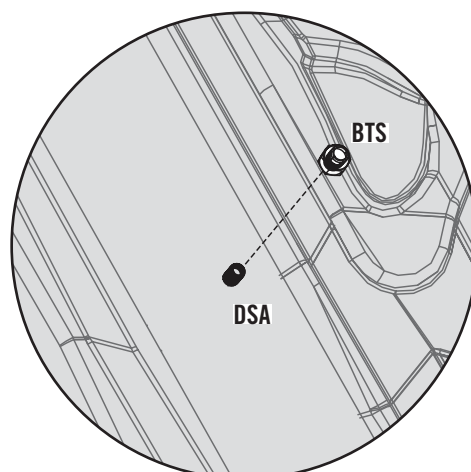

Interior View / Pohled zevnitř / Pohľad zvnútra

► SECTION 5 (CONTINUED) / ČÁST 5 (POKRAČOVÁNÍ) / 5. ČASŤ (POKRAČOVANIE)

TOOLS AND HARDWARE REQUIRED / POTŘEBNÉ DÍLY A NÁŘADÍ / POTREBNÉ DIELY A NÁRADIE

3/16 in/po (≈5 mm)

(1)

1/2 in/po (≈13 mm)

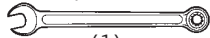

(1)

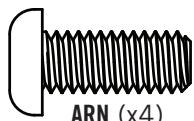

ARN (x4)

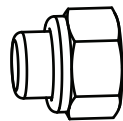

AAN (x4)

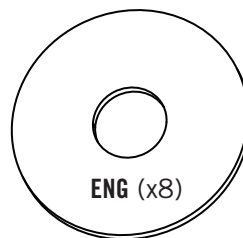

ENG (x8)

5.11

- Do not insert a bolt in this location until instructed.
- Nevkládejte na toto místo šroub, dokud k tomu nebudete vyzváni.
- Nevkladajte na toto miesto skrutku, kým k tomu nebudete vyzvaní.

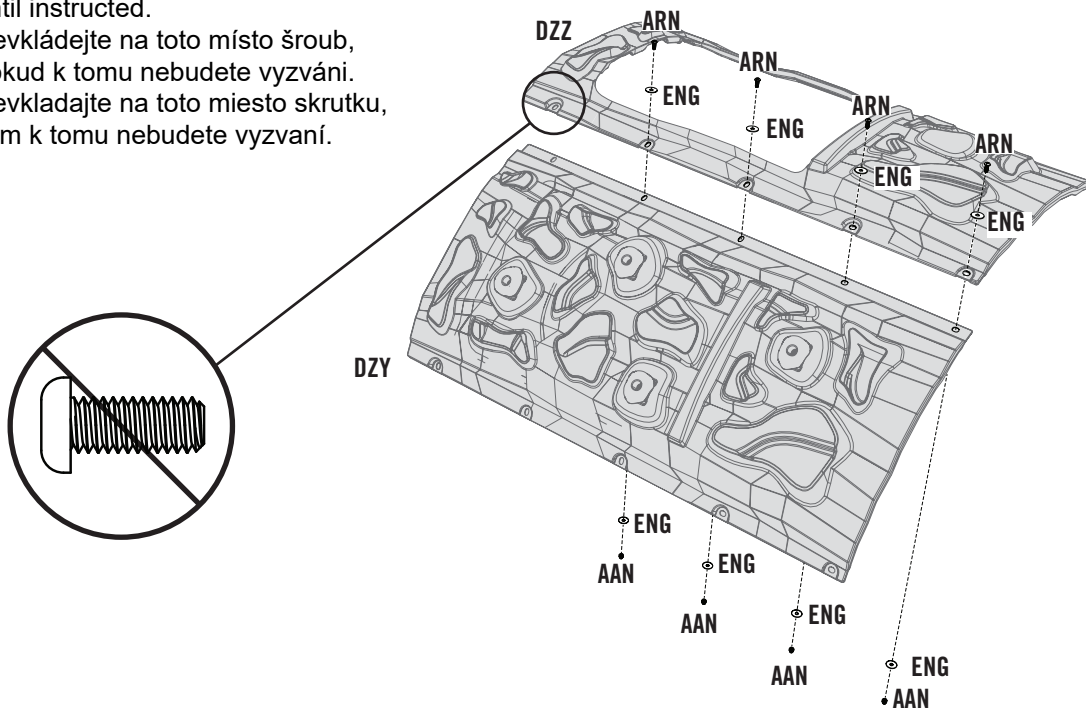

5.12

- Slide the right side of the wall assembly underneath the wall assembly to the right.
- Posuňte pravou stranu stěny pod nástěnnou sestavu doprava.
- Posuňte pravú stranu steny pod nástennú zostavu doprava.

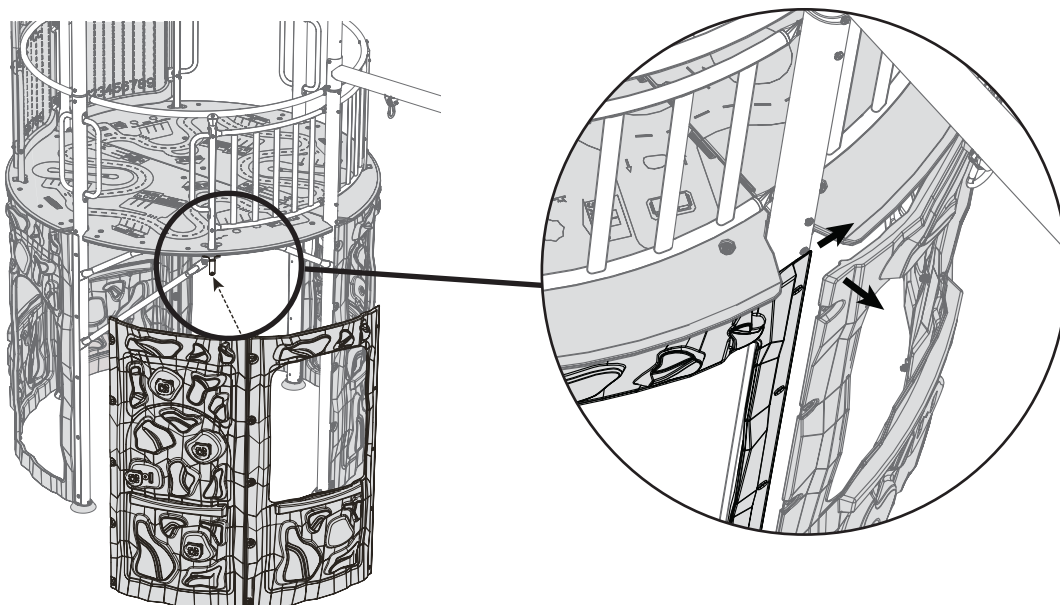

► SECTION 5 (CONTINUED) / ČÁST 5 (POKRAČOVÁNÍ) / 5. ČASŤ (POKRAČOVANIE)

TOOLS AND HARDWARE REQUIRED / POTŘEBNÉ DÍLY A NÁŘADÍ / POTREBNÉ DIELY A NÁRADIE

3/16 in/po (≈5 mm)

(1)

1/2 in/po (≈13 mm)

(1)

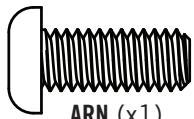

ARN (x1)

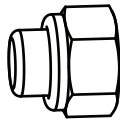

AAN (x1)

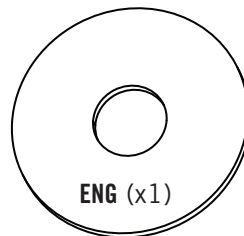

ENG (x1)

5.13

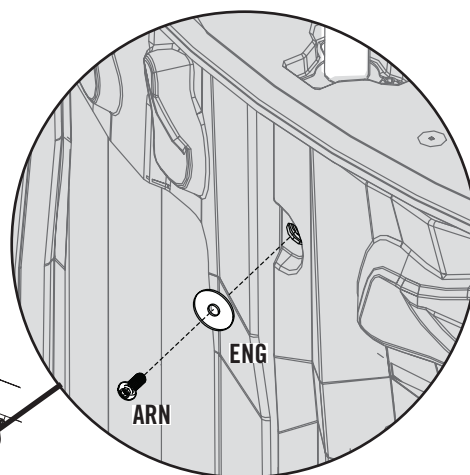
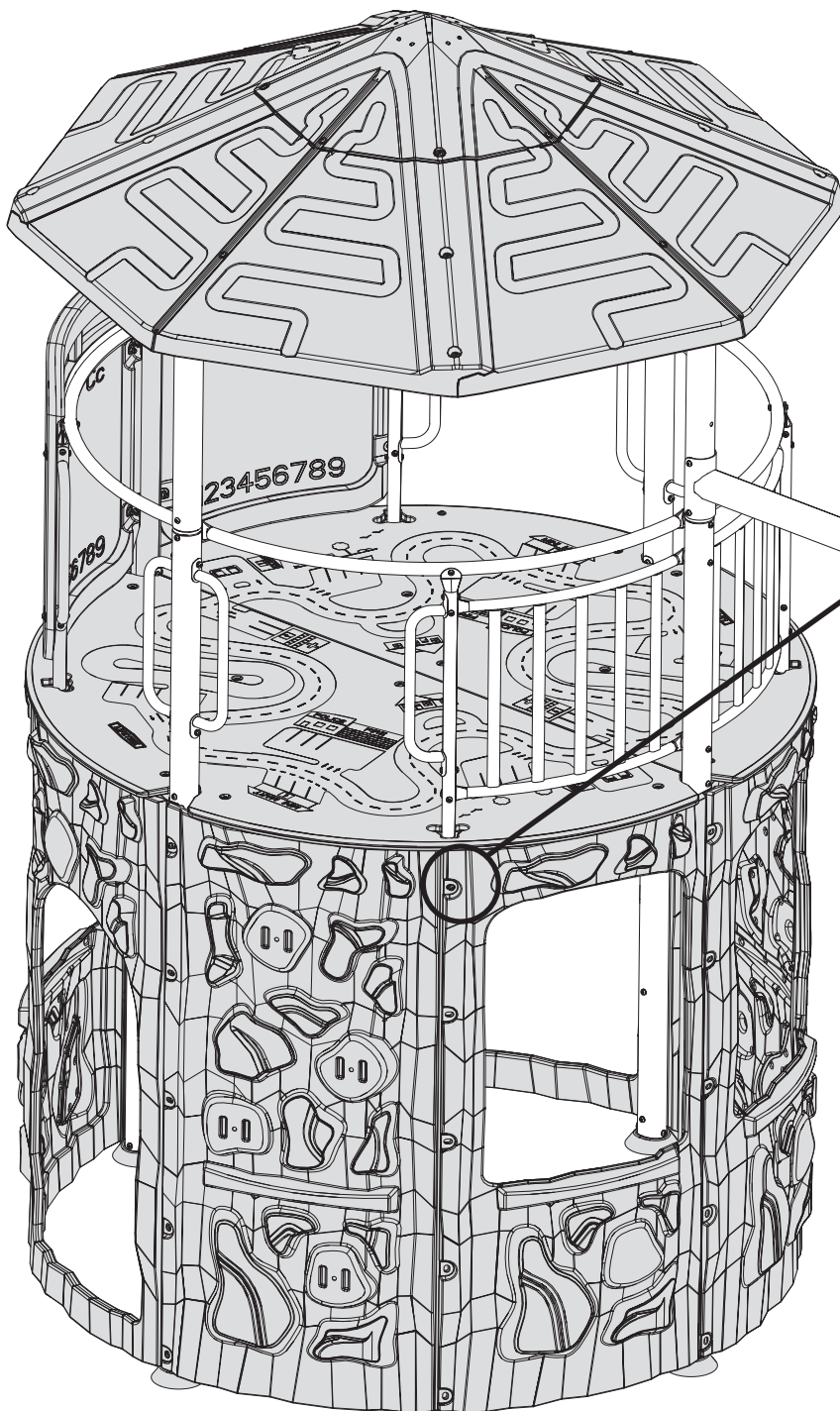

Exterior View / Pohled zvenku / Pohľad zvonku

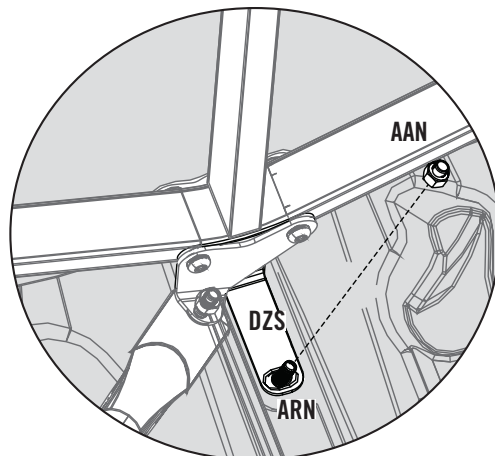

Interior View / Pohled zevnitř / Pohľad zvnútra

► SECTION 5 (CONTINUED) / ČÁST 5 (POKRAČOVÁNÍ) / 5. ČASŤ (POKRAČOVANIE)

TOOLS AND HARDWARE REQUIRED / POTŘEBNÉ DÍLY A NÁŘADÍ / POTREBNÉ DIELY A NÁRADIE

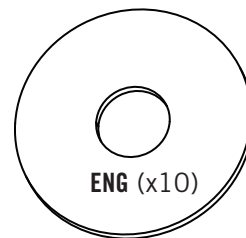
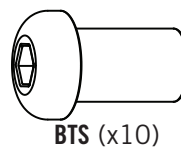
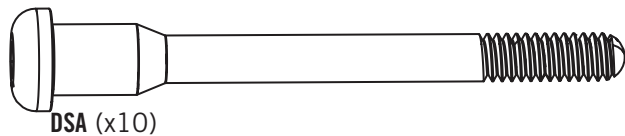
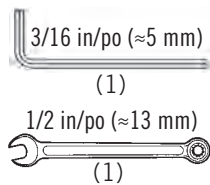

5.14

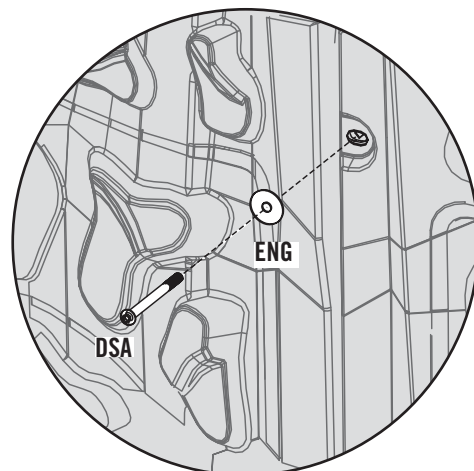
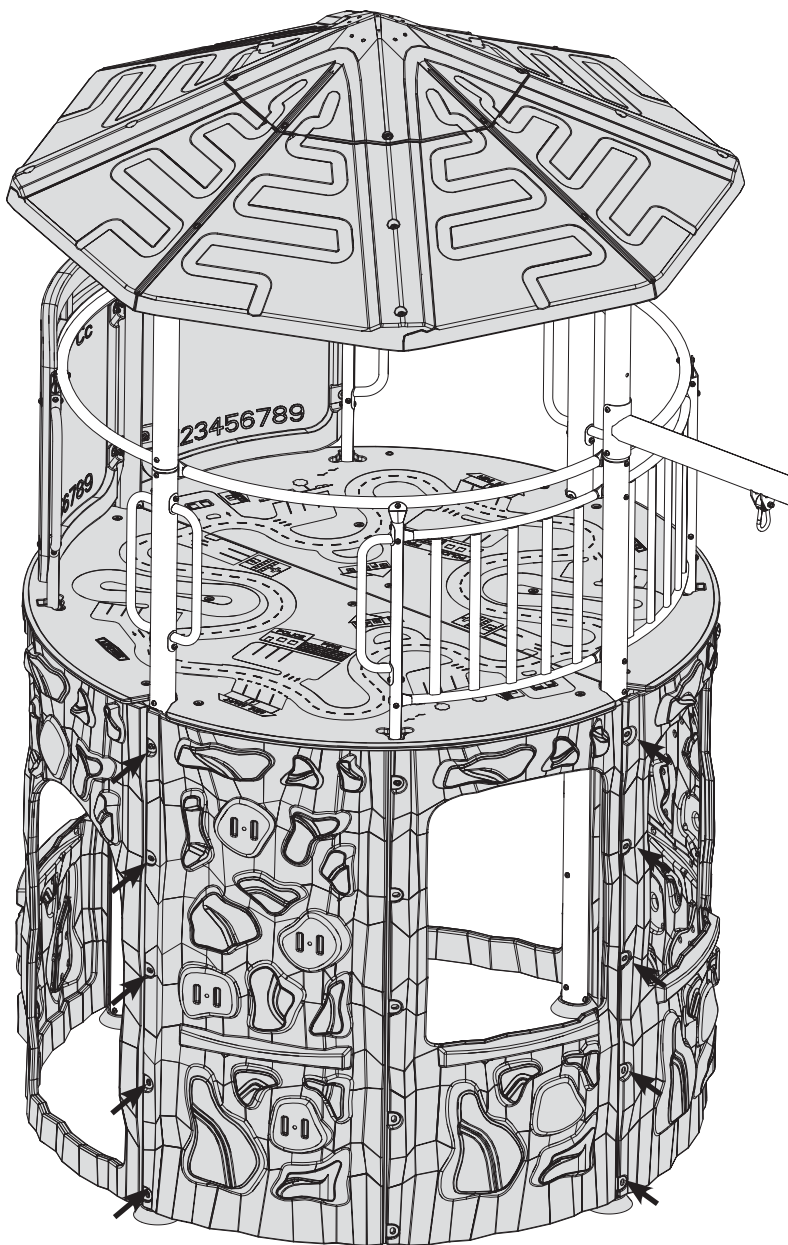

Exterior View / Pohled zvenku / Pohľad zvonku

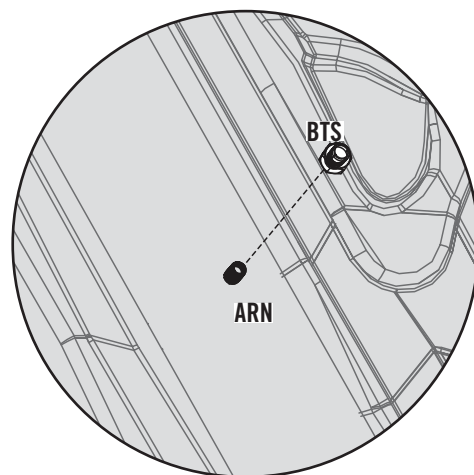

Interior View / Pohled zevnitř / Pohľad zvnútra

HARDWARE REQUIRED / POTŘEBNÉ DÍLY / POTREBNÉ DIELY

CONTENTS OF BOX 1 / OBSAH BOXU Č. 1 / OBSAH BOXU Č. 1



Parts Bag / Sáček s díly / Vrečko s dielmi



EAI (x2)

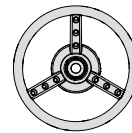

CCE (x1)

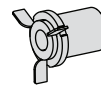

CAB (x1)



CAA (x1)

CONTENTS OF BOX 2 / OBSAH BOXU Č. 2 / OBSAH BOXU Č. 2



Hardware Blister Pack / Blister s díly / Blister s dielmi

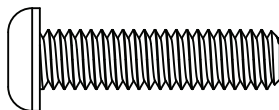
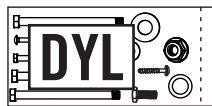

ARX (x2)

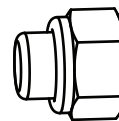

AAN (x5)

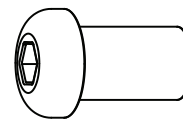

BTS (x3)

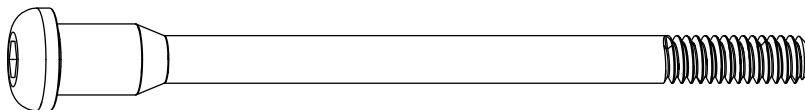

EAK (x1)

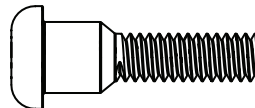

DXX (x2)

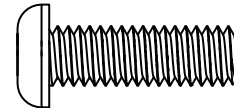

ASD (x3)

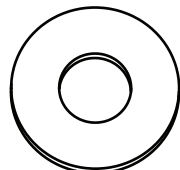

CVZ (x9)



ARV (x16)

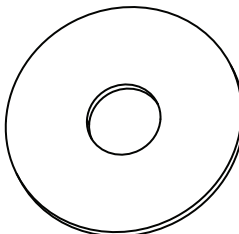

ENG (x1)

PARTS REQUIRED / POTŘEBNÉ DÍLY / POTREBNÉ DIELY

BOX CONTAINING THE SLIDE / BOX SE SKLUZAVKOU / BOX SO ŠMYKLAVKOU

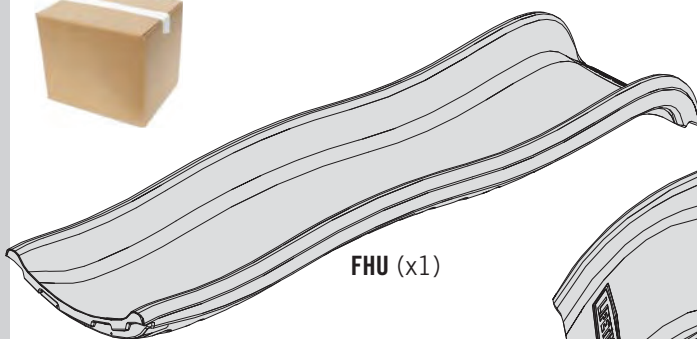

FHU (x1)

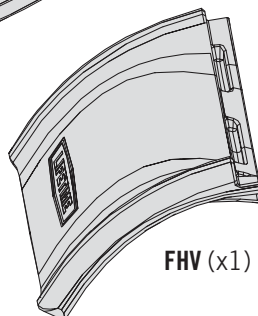

FHV (x1)

Hardware Blister Pack / Blister s díly / Blister s dielmi

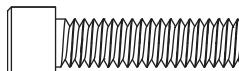
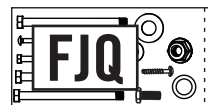

FEH (x4)



CLM (x8)



AZP (x4)

6

CLIMBER, SLIDE & SWING ASSEMBLY / MONTÁŽ LEZAČKY, SKLUZAVKY A HOJDAČKY HOUPAČKY / MONTÁŽ LEZAČKY, ŠMYKLAVKY A HOJDAČKY



PARTS REQUIRED / POTŘEBNÉ DÍLY / POTREBNÉ DIELY

CONTENTS OF BOX 1 / OBSAH BOXU Č. 1 / OBSAH BOXU Č. 1

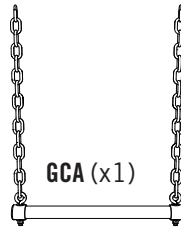
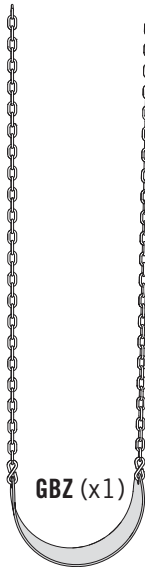

CONTENTS OF BOX 2 / OBSAH BOXU Č. 2 / OBSAH BOXU Č. 2

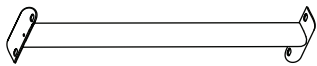

EAJ (x4)

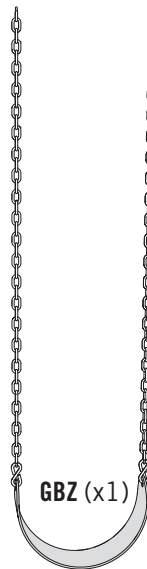

GBZ (x1)

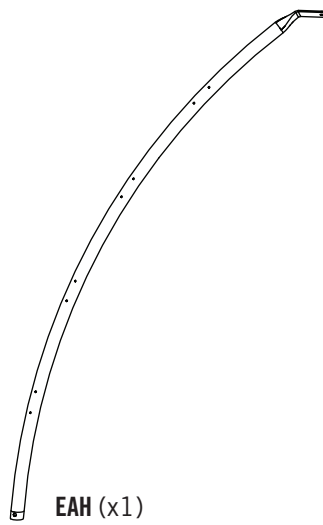

EAH (x1)

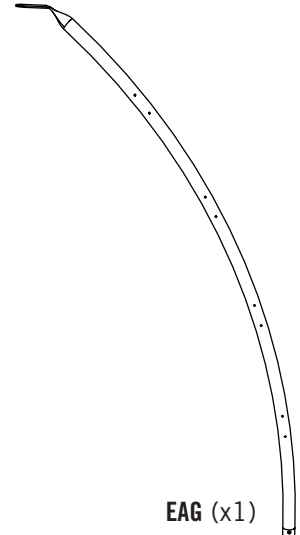

EAG (x1)



TOOLS REQUIRED / POTŘEBNÉ NÁŘADÍ / POTREBNÉ NÁRADIE

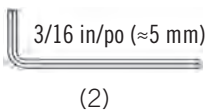

3/16 in/po (≈5 mm)

(2)

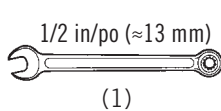

1/2 in/po (≈13 mm)

(1)

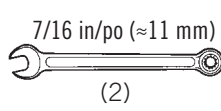

7/16 in/po (≈11 mm)

(2)

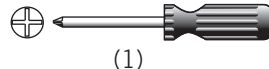

(1)

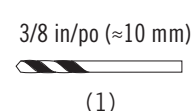

3/8 in/po (≈10 mm)

(1)

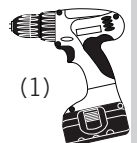

(1)

► SECTION 6 (CONTINUED) / ČÁST 6 (POKRAČOVÁNÍ) / 6. ČASŤ (POKRAČOVANIE)

TOOLS AND HARDWARE REQUIRED / POTŘEBNÉ DÍLY A NÁŘADÍ / POTREBNÉ DIELY A NÁRADIE

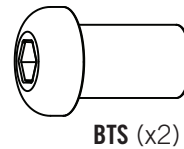
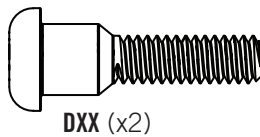
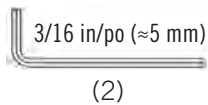

6.1

- Secure the **caps (EAI)** to the **left and right arched climber legs (EAH & EAG)** using the hardware indicated.
- Zajistěte **krytky (EAI)** na **levé a pravé klenuté nohy lezce (EAH & EAG)** pomocí uvedených šroubů.
- Zaistite **krytky (EAI)** na **ľavej a pravej klenuté nohy lezca (EAH & EAG)** pomocou uvedených skrutiek.

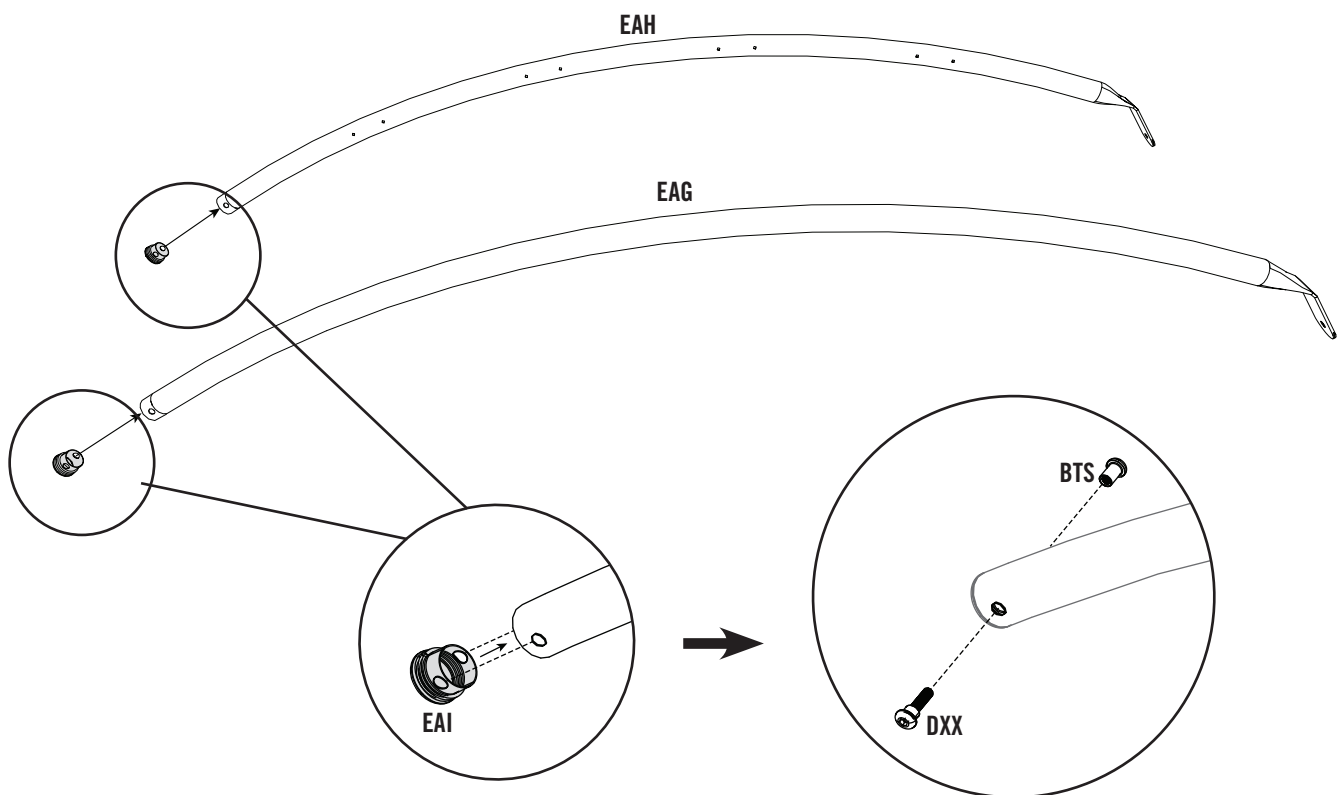

► SECTION 6 (CONTINUED) / ČÁST 6 (POKRAČOVÁNÍ) / 6. ČASŤ (POKRAČOVANIE)

TOOLS AND HARDWARE REQUIRED / POTŘEBNÉ DÍLY A NÁŘADÍ / POTREBNÉ DIELY A NÁRADIE

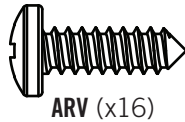
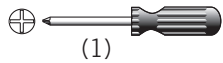

6.2



- Repeat this step until all four (4) Rungs are attached.
- Tento krok opakujte, dokud nebudou připojeny všechny čtyři (4) příčky.
- Tento krok opakujte, kým nebudú pripojené všetky štyri (4) priečky.

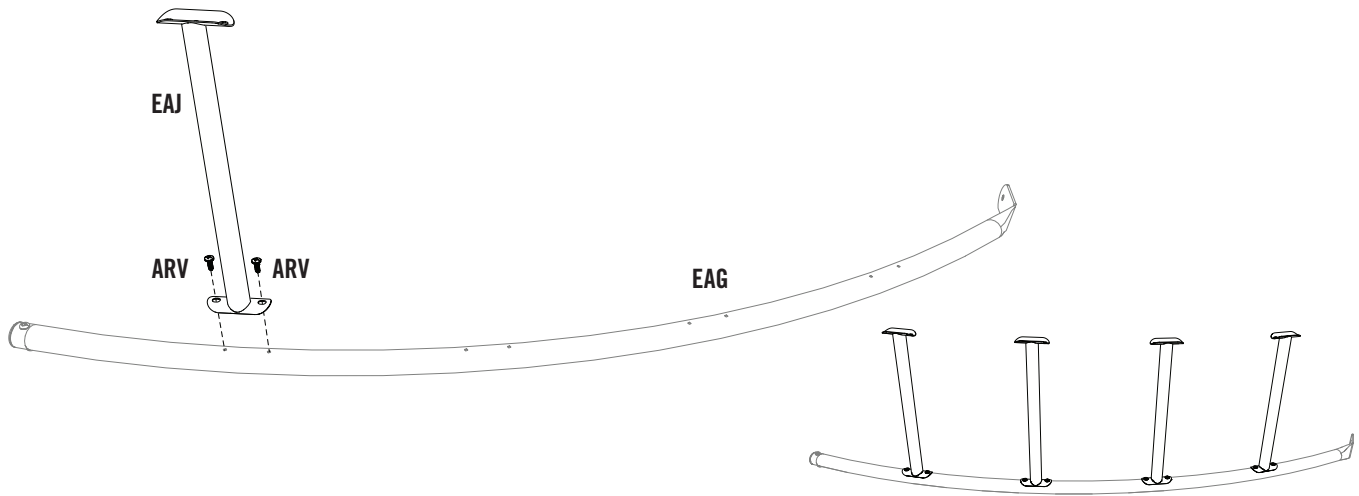

- Only finger-tighten the hardware.
- Šrouby utahujte pouze prsty.
- Skrutky utahujte iba prstami.

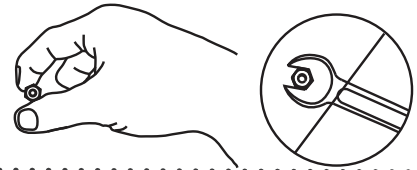

6.3

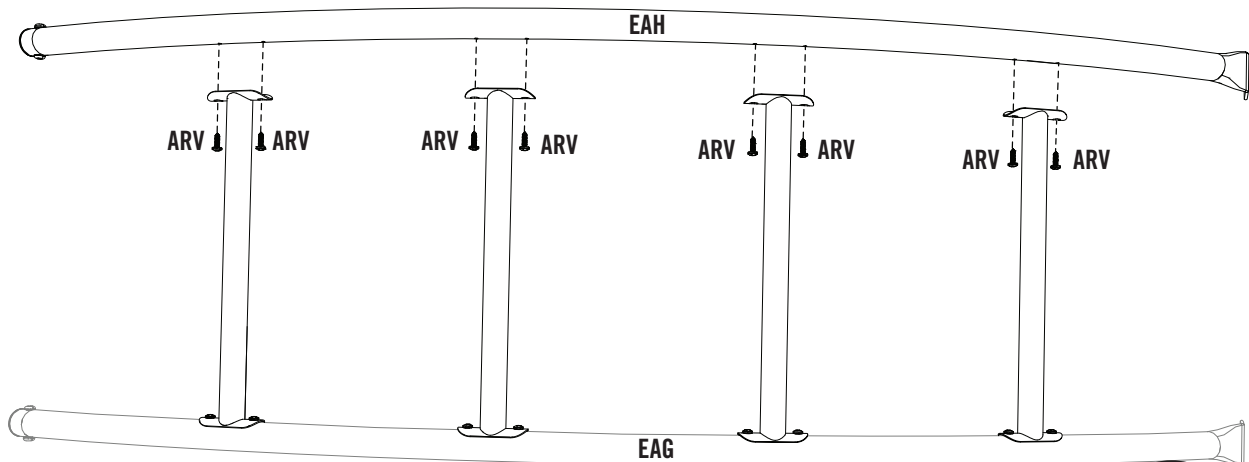

- Tighten the hardware shown.
- Šrouby utáhněte klíčem.
- Skrutky utiahnite ključom.

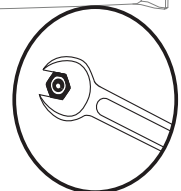

► SECTION 6 (CONTINUED) / ČÁST 6 (POKRAČOVÁNÍ) / 6. ČASŤ (POKRAČOVANIE)

TOOLS AND HARDWARE REQUIRED / POTŘEBNÉ DÍLY A NÁŘADÍ / POTREBNÉ DIELY A NÁRADIE

3/16 in/po (≈5 mm)

(1)

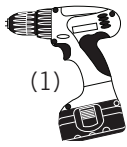

(1)

3/8 in/po (≈10 mm)

(1)

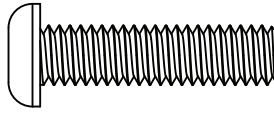

ARX (x2)

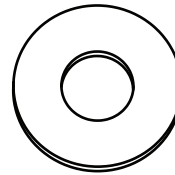

CVZ (x2)

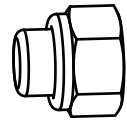

AAN (x2)

1/2 in/po (≈13 mm)

(1)

6.4

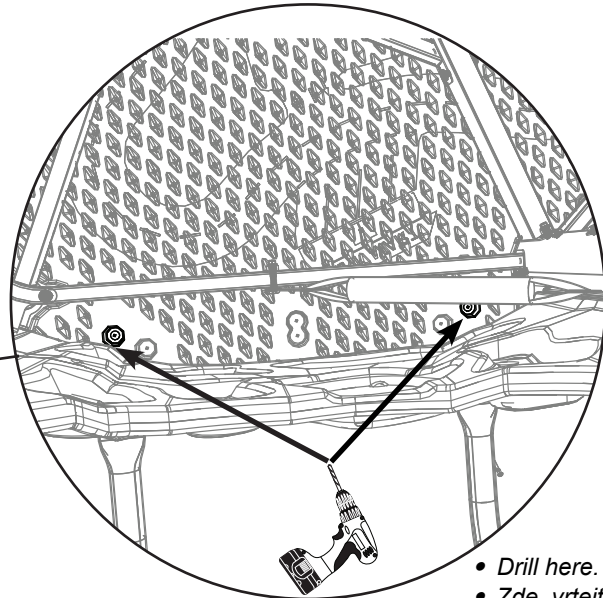
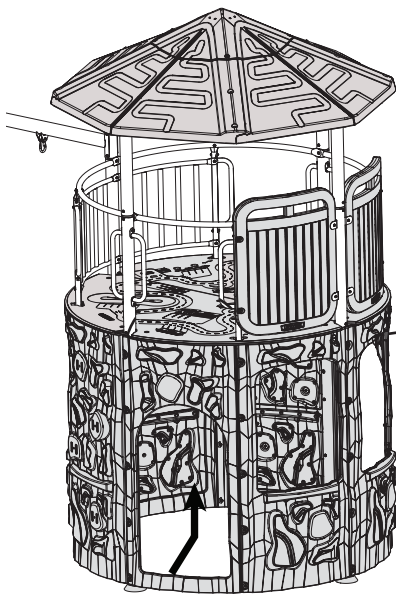

- Drill here.
- Zde vrtejte.
- Tu vítajte.

6.5

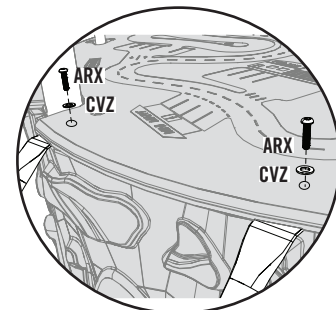
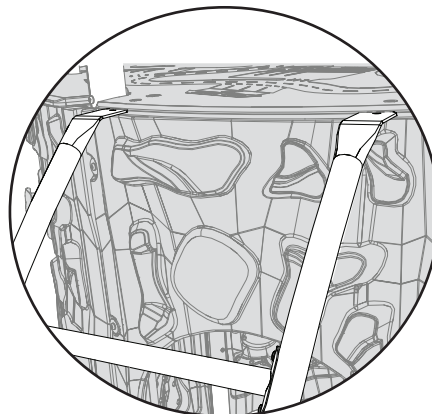
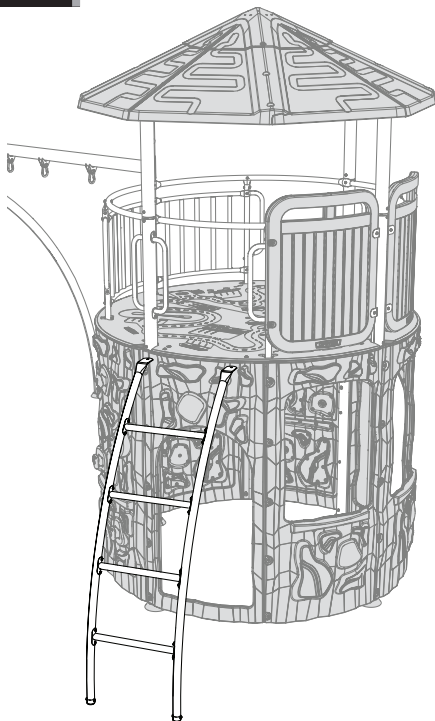

Top of deck view / Pohled shora na plošinu / Pohľad zhora na plošinu

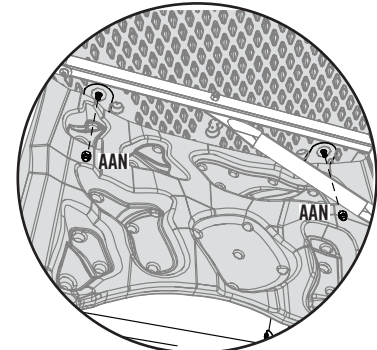

Under deck view / Pohled zespodu na plošinu / Pohľad zospodu na plošinu

► SECTION 6 (CONTINUED) / ČÁST 6 (POKRAČOVÁNÍ) / 6. ČASŤ (POKRAČOVANIE)

TOOLS AND HARDWARE REQUIRED / POTŘEBNÉ DÍLY A NÁŘADÍ / POTREBNÉ DIELY A NÁRADIE



(1)

3/8 in/po (≈10 mm)

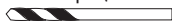

(1)



6.6

- Drill the holes from underneath the deck.
- Vyvrtejte otvory zespodu desky.
- Vyvrtajte otvory zospodu dosky.

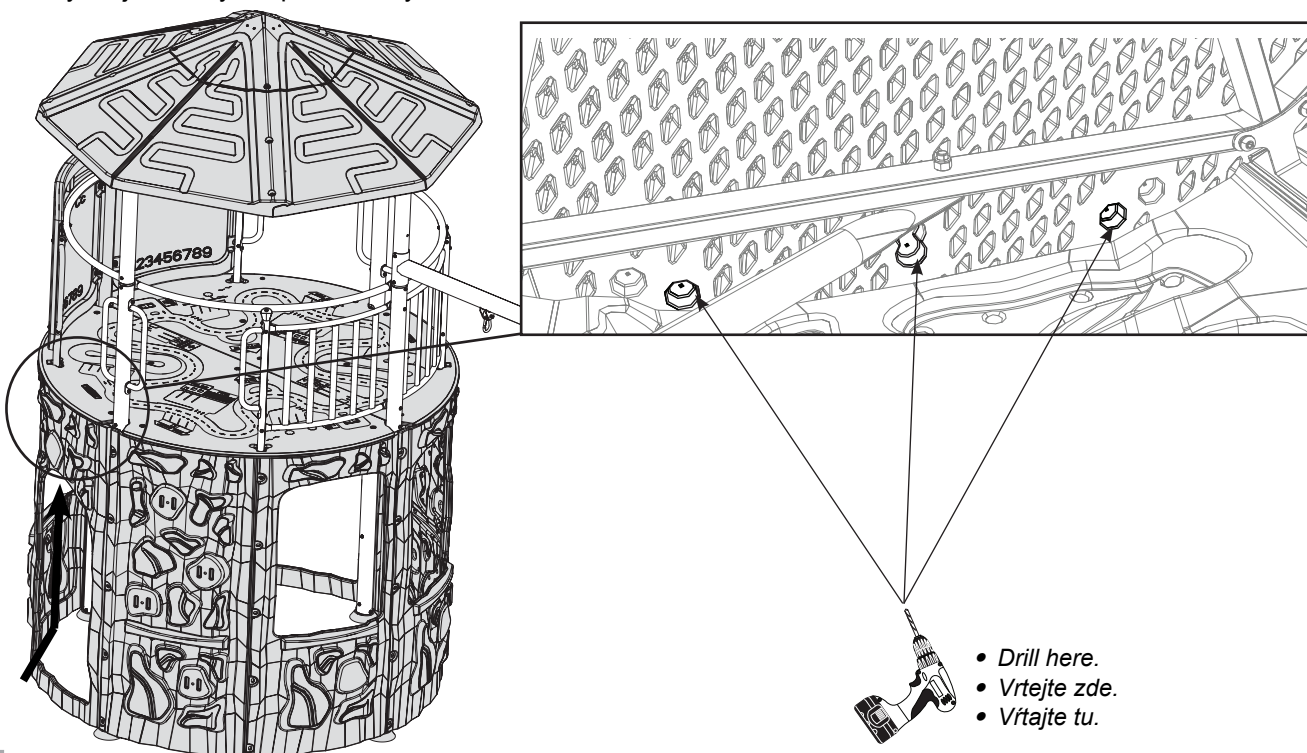

- Drill here.
- Vrtejte zde.
- Vrtajte tu.

6.7

- The Slide assembly has two parts, the **upper slide section (FHU)** and the **lower slide section (FHV)**. These parts have interlocking ridges that hold the slide together with hardware to secure them.
- Posuvná sestava má dvě části, **horní posuvnou sekci (FHU)** a **spodní posuvnou sekci (FHV)**. Tyto části mají do sebe zapadající hřebeny, které je drží vzájemně spojené.
- Posuvná zostava má dve časti, **hornú posuvnú sekciu (FHU)** a **spodnú posuvnú sekciu (FHV)**. Tieto časti majú do seba zapadajúce hrebene, ktoré ich držia vzájomne spojené.

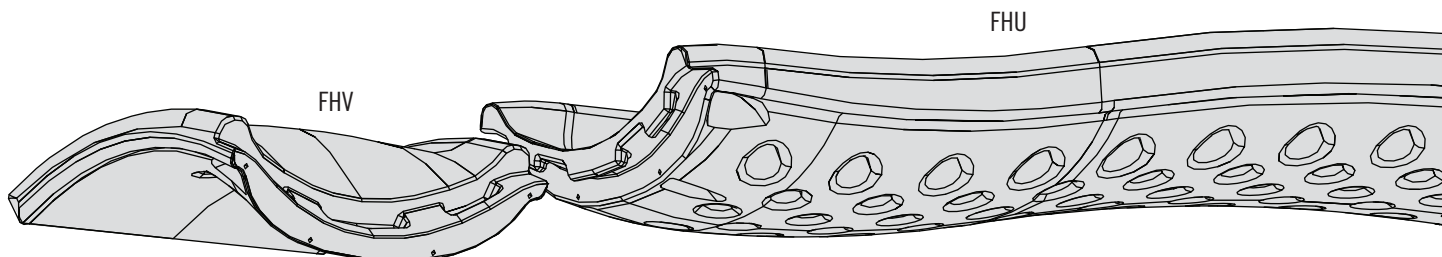

► SECTION 6 (CONTINUED) / ČÁST 6 (POKRAČOVÁNÍ) / 6. ČASŤ (POKRAČOVANIE)

TOOLS AND HARDWARE REQUIRED / POTŘEBNÉ DÍLY A NÁŘADÍ / POTREBNÉ DIELY A NÁRADIE

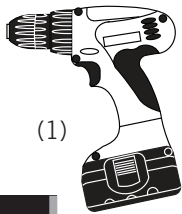

3/8 in/po (≈10 mm)



6.8

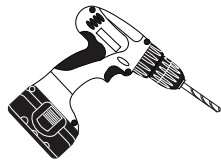

- Drill here.
- Vrtejte zde.
- Vrtajte tu.

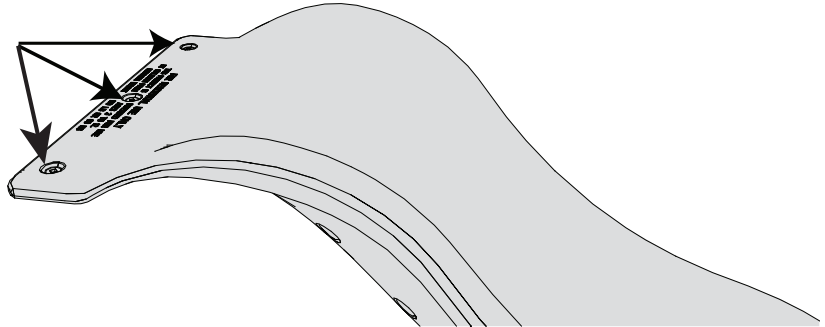

6.9

- Drill four holes into the top part of the slide.
- Vyrtejte čtyři otvory do horní části skluzavky.
- Vyrťajte štyri otvory do hornej části šmyklávky.

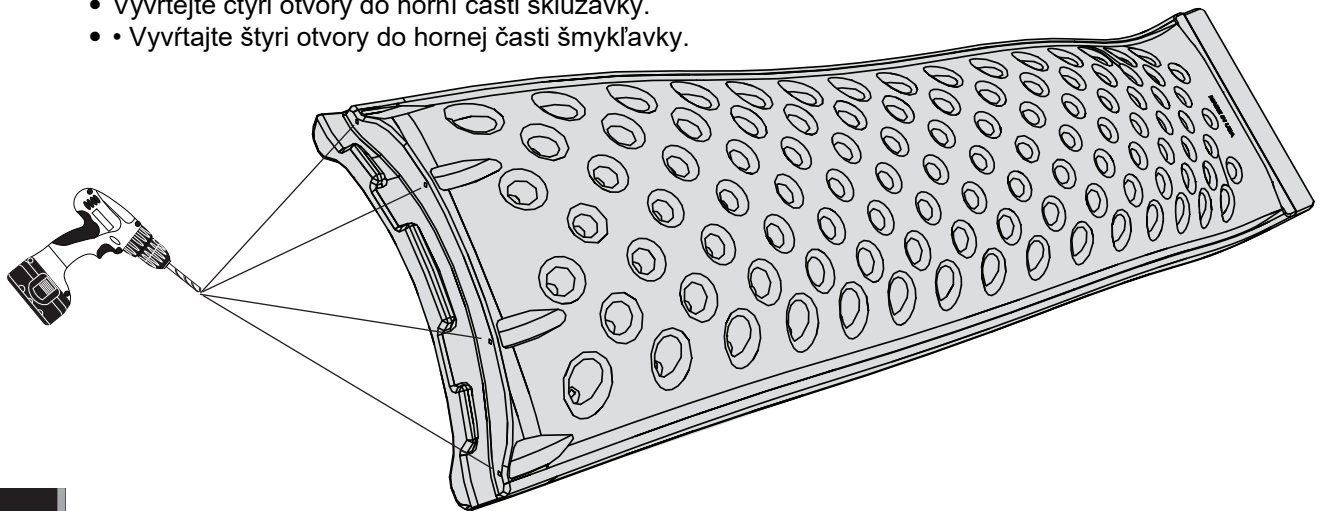

6.10

- Drill four holes into the bottom part of the slide.
- Do spodní části skluzavky vyvrtejte čtyři otvory.
- Do spodnej části šmyklávky vyvrťajte štyri otvory.

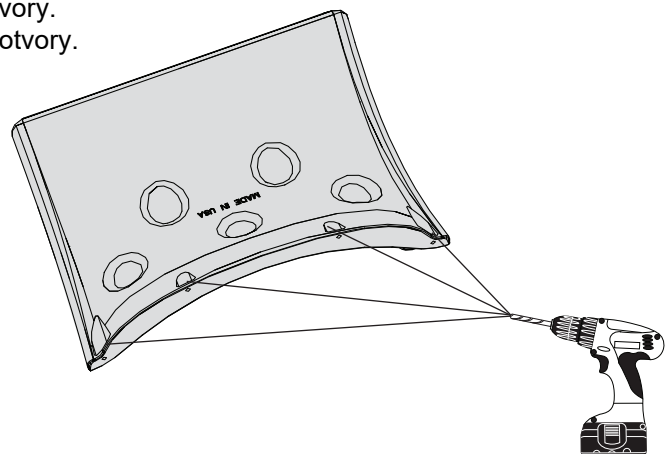

► SECTION 6 (CONTINUED) / ČÁST 6 (POKRAČOVÁNÍ) / 6. ČASŤ (POKRAČOVANIE)

TOOLS AND HARDWARE REQUIRED / POTŘEBNÉ DÍLY A NÁŘADÍ / POTREBNÉ DIELY A NÁRADIE

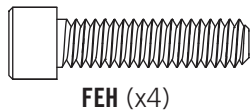
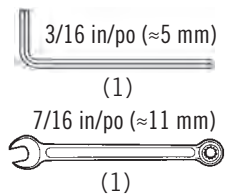

6.11

- Place the slide parts upside-down. Slide the **lower slide section (FHV)** onto the **upper slide section (FHU)** until they align in place.
- Položte díly skluzavky dnem vzhůru. Nasuňte **spodní část (FHV)** na **horní sekci (FHU)** tak, aby se zarovnaly.
- Položte diely šmykľavky dnom nahor. Nasuňte **spodnú časť (FHV)** na **hornú sekciu (FHU)** tak, aby sa zarovnali.

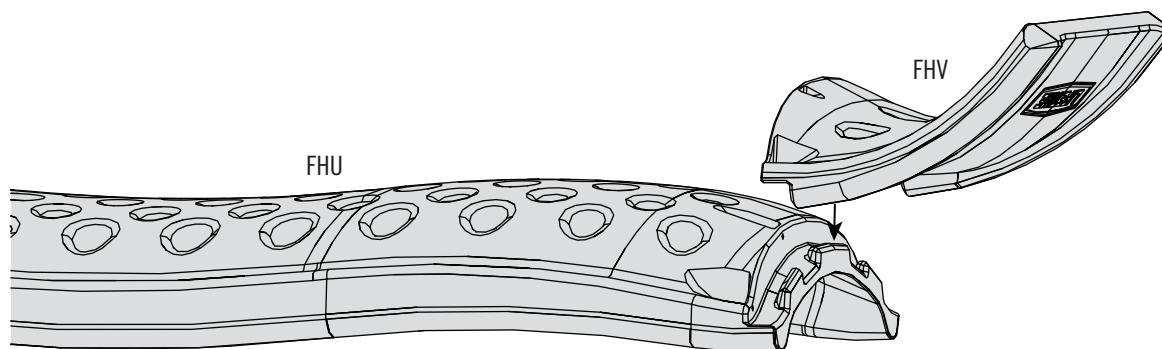

6.12

- Secure the slide parts with the hardware indicated.
- Oba díly skluzavky sešroubujte.
- Oba diely šmykľavky zoskrutkujte.

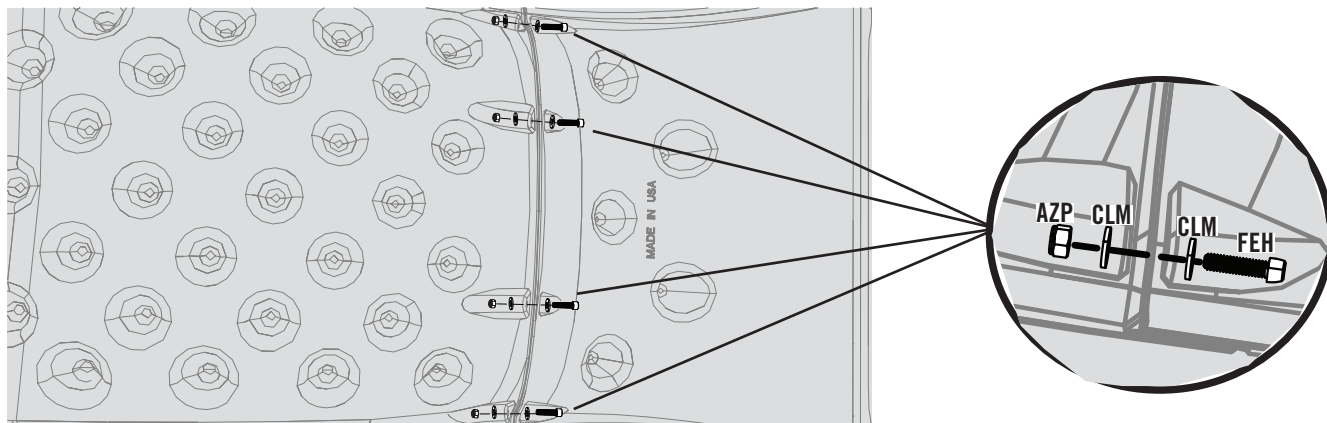

► SECTION 6 (CONTINUED) / ČÁST 6 (POKRAČOVÁNÍ) / 6. ČASŤ (POKRAČOVANIE)

TOOLS AND HARDWARE REQUIRED / POTŘEBNÉ DÍLY A NÁŘADÍ / POTREBNÉ DIELY A NÁRADIE

3/16 in/po (≈5 mm)

(1)

1/2 in/po (≈13 mm)

(1)

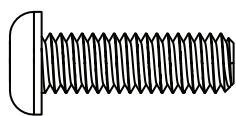

ASD (x3)

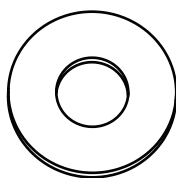

CVZ (x6)

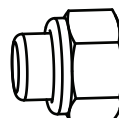

AAN (x3)

6.13

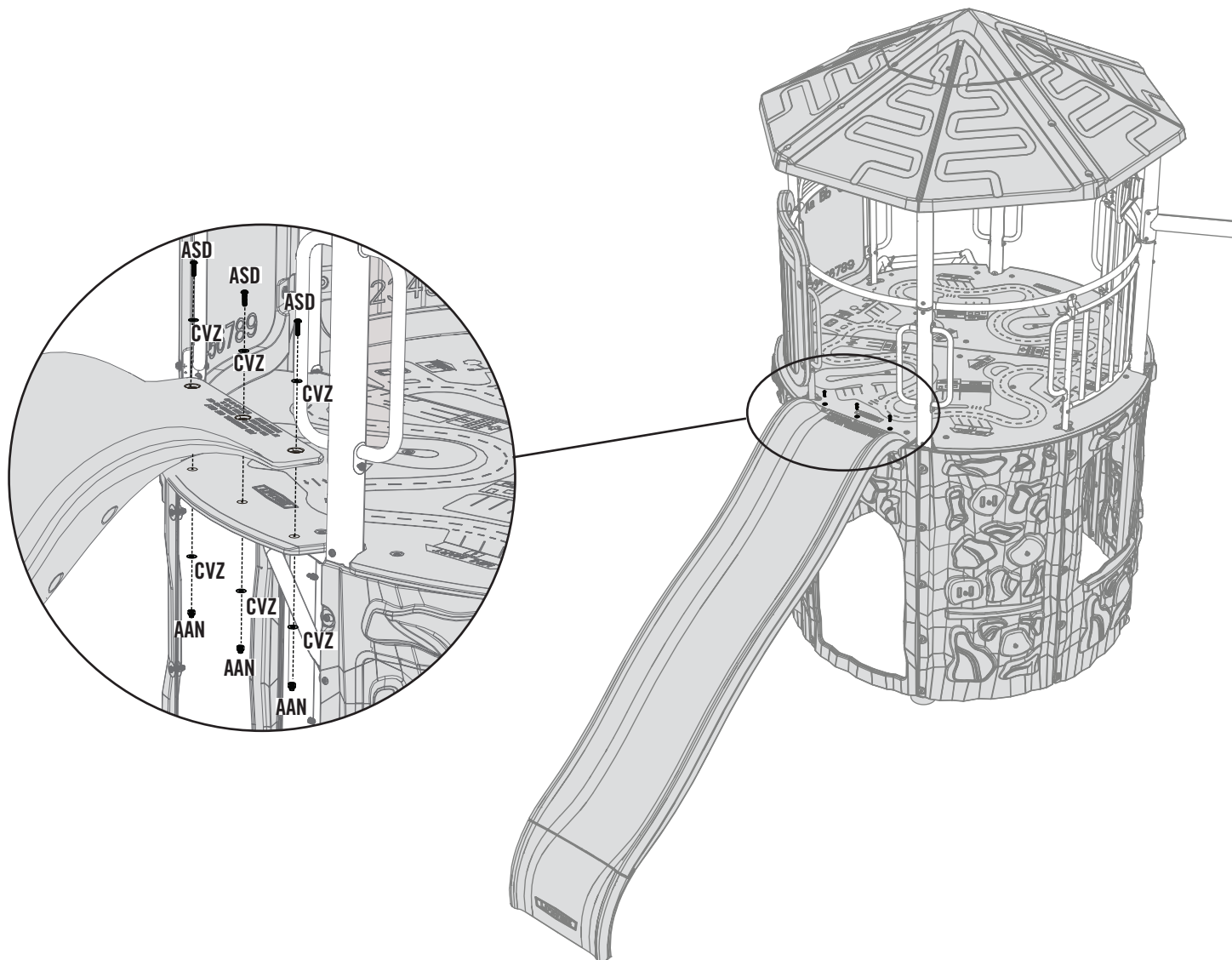

CAUTION / POZOR / POZOR

- Slide can get hot in direct sunlight. It is not recommended that a slide be installed facing the sun.
- Skluzavka se může na přímém slunci zahřívat. Nedoporučuje se instalovat skluzavku směrem k přímému slunci.
- Šmykľavka sa môže na priamom slnku zahrievať. Neodporúča sa inštalovať šmykľavku smerom k priamemu slnku.

► SECTION 6 (CONTINUED) / ČÁST 6 (POKRAČOVÁNÍ) / 6. ČASŤ (POKRAČOVANIE)

TOOLS AND HARDWARE REQUIRED / POTŘEBNÉ DÍLY A NÁŘADÍ / POTREBNÉ DIELY A NÁRADIE

3/16 in/po (≈5 mm)
(2)

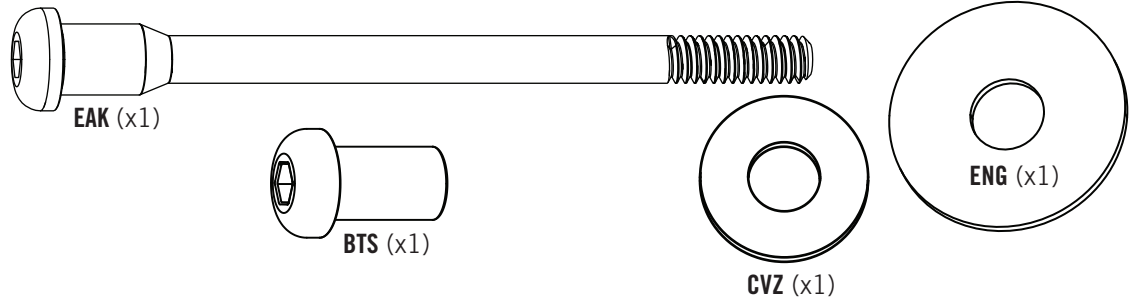

6.14

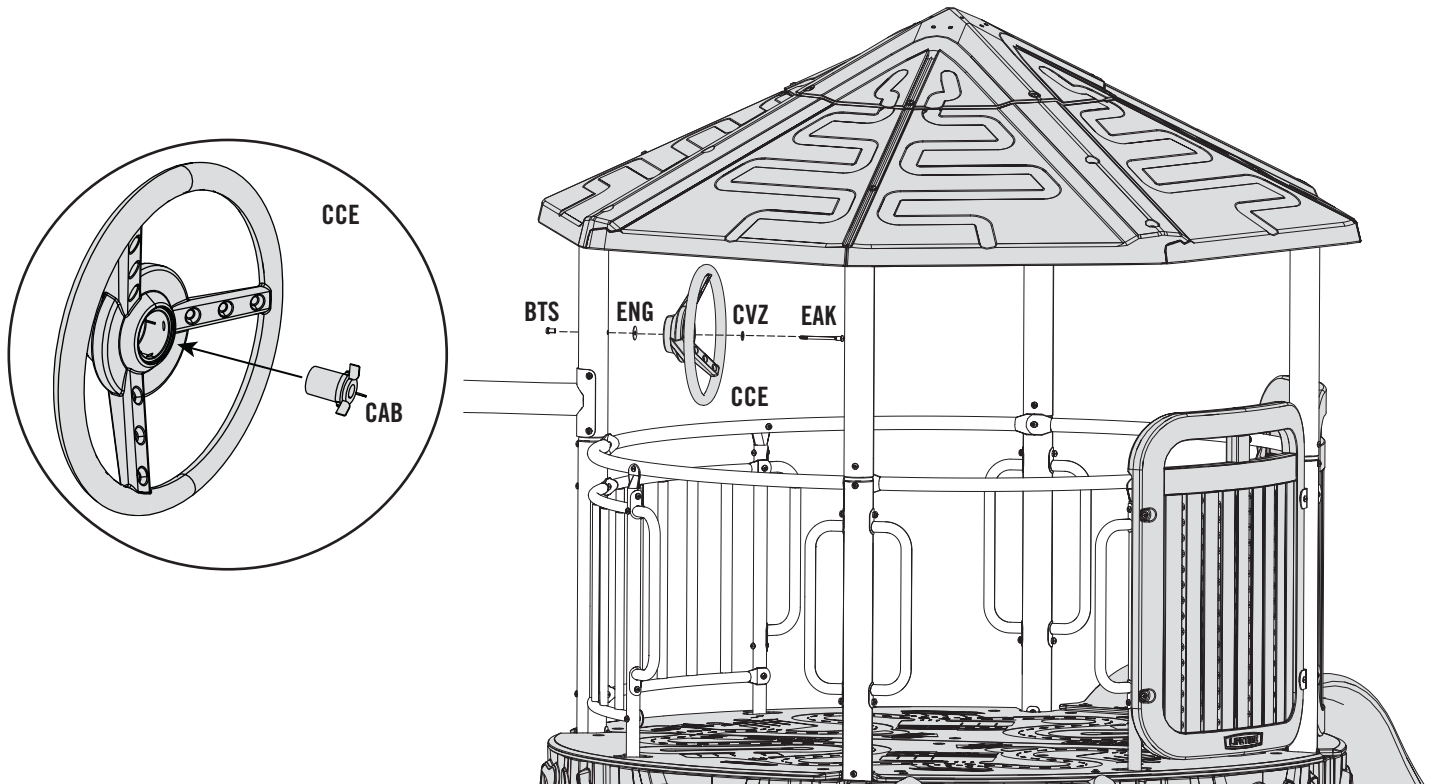

6.15

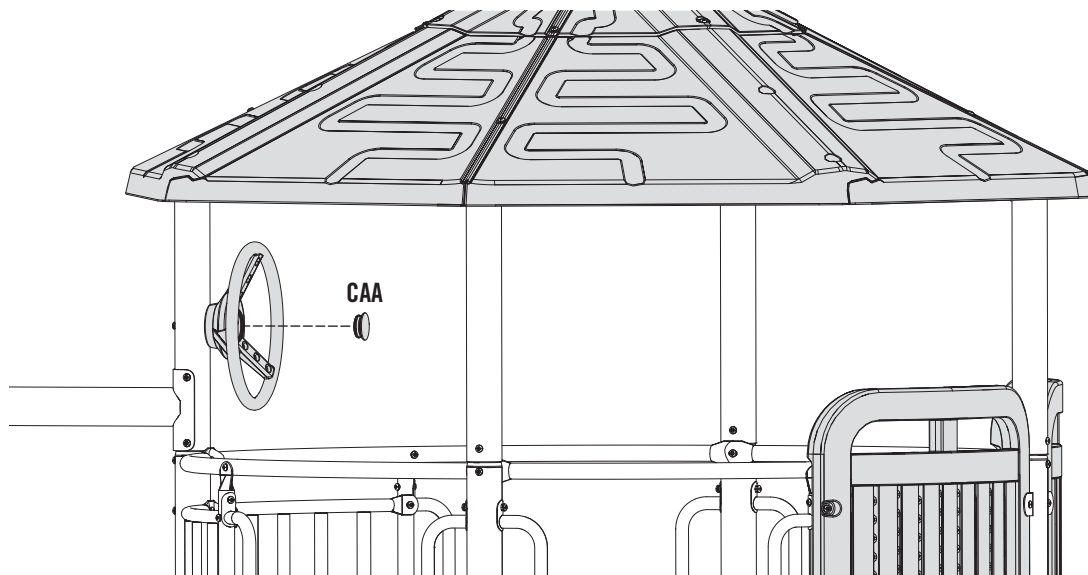

► SECTION 6 (CONTINUED) / ČÁST 6 (POKRAČOVÁNÍ) / 6. ČASŤ (POKRAČOVANIE)

TOOLS AND HARDWARE REQUIRED / POTŘEBNÉ DÍLY A NÁŘADÍ / POTREBNÉ DIELY A NÁRADIE



6.16



- After completing this step, ensure all hardware has been securely fastened.
- Po dokončení tohoto kroku se ujistěte, že veškeré díly jsou bezpečně upevněny.
- Po dokončení tohto kroku sa uistite, že všetky diely sú bezpečne upevnené.

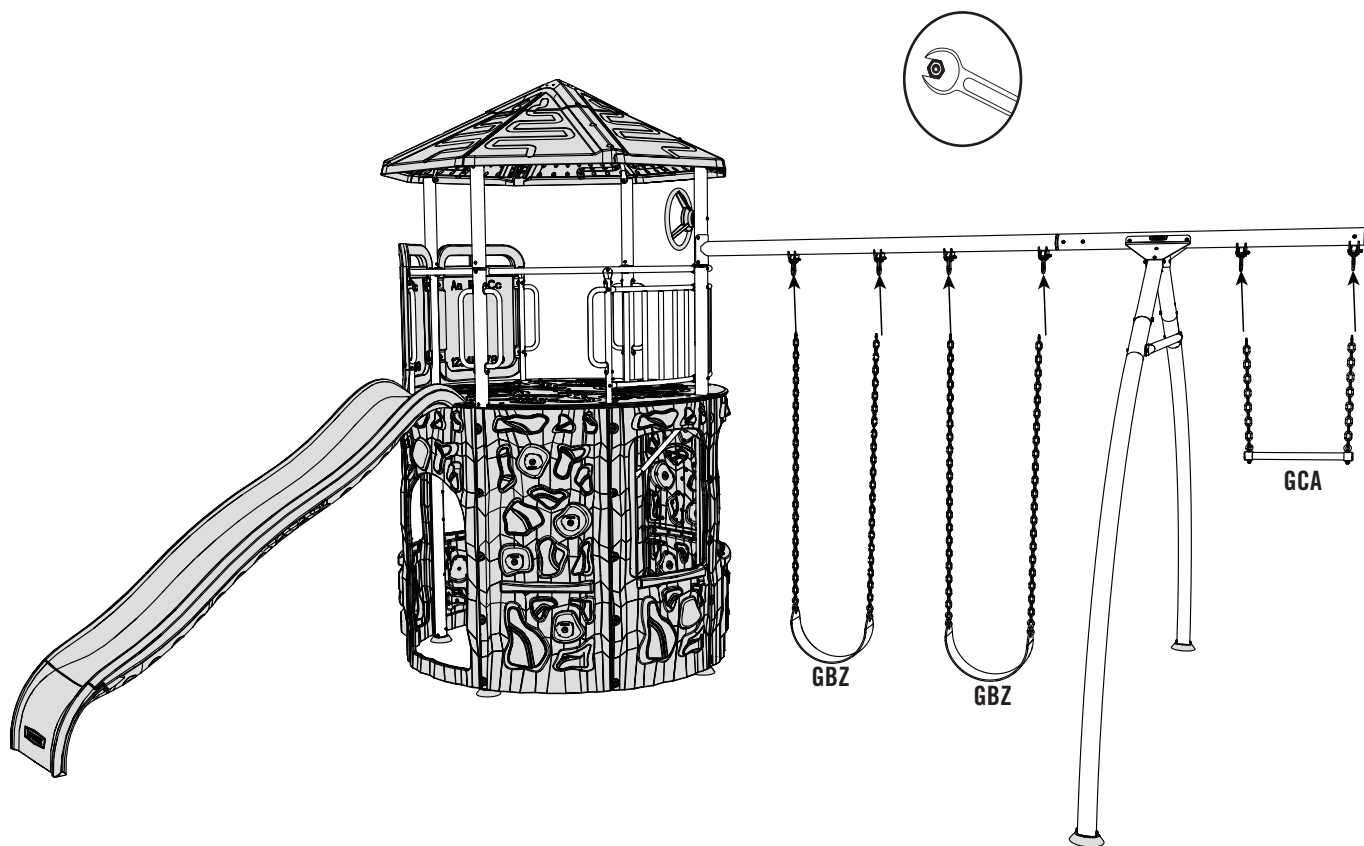

- A bag of spare hardware is included with this system. Do not be alarmed that there is an unused hardware bag remaining after assembly is complete.
- Součástí tohoto výrobku je sáček náhradních dílů. Nelekejte se, že po dokončení montáže zbyly nepoužité spojovací prvky v sáčku.
- Súčástí tohto výrobku je vrecko náhradných dielov. Nezľaknite sa, že po dokončení montáže ostali nepoužité spojovacie prvky vo vrecku.

7

ANCHOR KIT INSTALLATION / INSTALACE UKOTVENÍ / INŠTALÁCIA UKOTVENIA



HARDWARE REQUIRED / POTŘEBNÉ DÍLY / POTREBNÉ DIELY

CONTENTS OF BOX 2 / OBSAH BOXU Č. 2 / OBSAH BOXU Č. 2



Hardware Bag / Sáček s díly/ Vrečko s dielmi

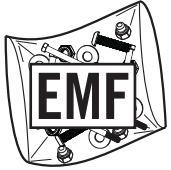

EMG (x2)

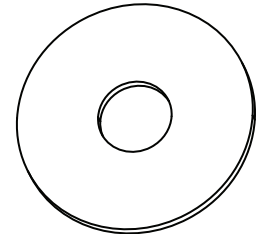

ENG (x2)

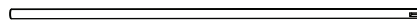

EMH (x1)



EMI (x8)



TOOLS REQUIRED / POTŘEBNÉ NÁŘADÍ / POTREBNÉ NÁRADIE

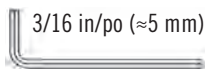

3/16 in/po (≈5 mm)

(2)

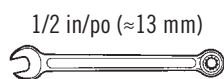

1/2 in/po (≈13 mm)

(1)

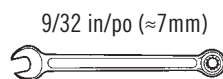

9/32 in/po (≈7 mm)

(1)

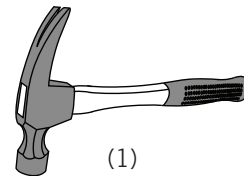

(1)

► SECTION 7 (CONTINUED) / ČÁST 7 (POKRAČOVÁNÍ) / 7. ČASŤ (POKRAČOVANIE)

TOOLS AND HARDWARE REQUIRED / POTŘEBNÉ DÍLY A NÁŘADÍ / POTREBNÉ DIELY A NÁRADIE

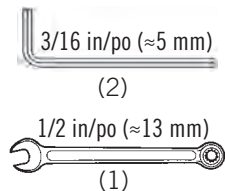

7.1

- Locate the two **tower pole legs (DXY)** shown here.
- Vyhleďte zde vyobrazené **dvě sloupové nohy věže (DXY)**.
- Vyhľadajte tu vyobrazené **dve stĺpové nohy veže (DXY)**.

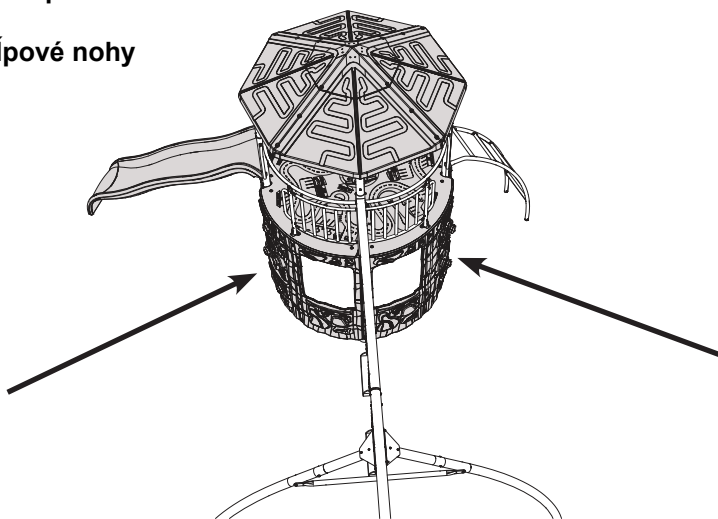

7.2

- Unscrew the **barrel nut (BTS)** on the indicated **tower pole leg (DXY)**.
- Odšroubujte **matici (BTS)** na označené **noze stožáru (DXY)**.
- Odskrutkujte **maticu (BTS)** na označenej **nohe stožiara (DXY)**.

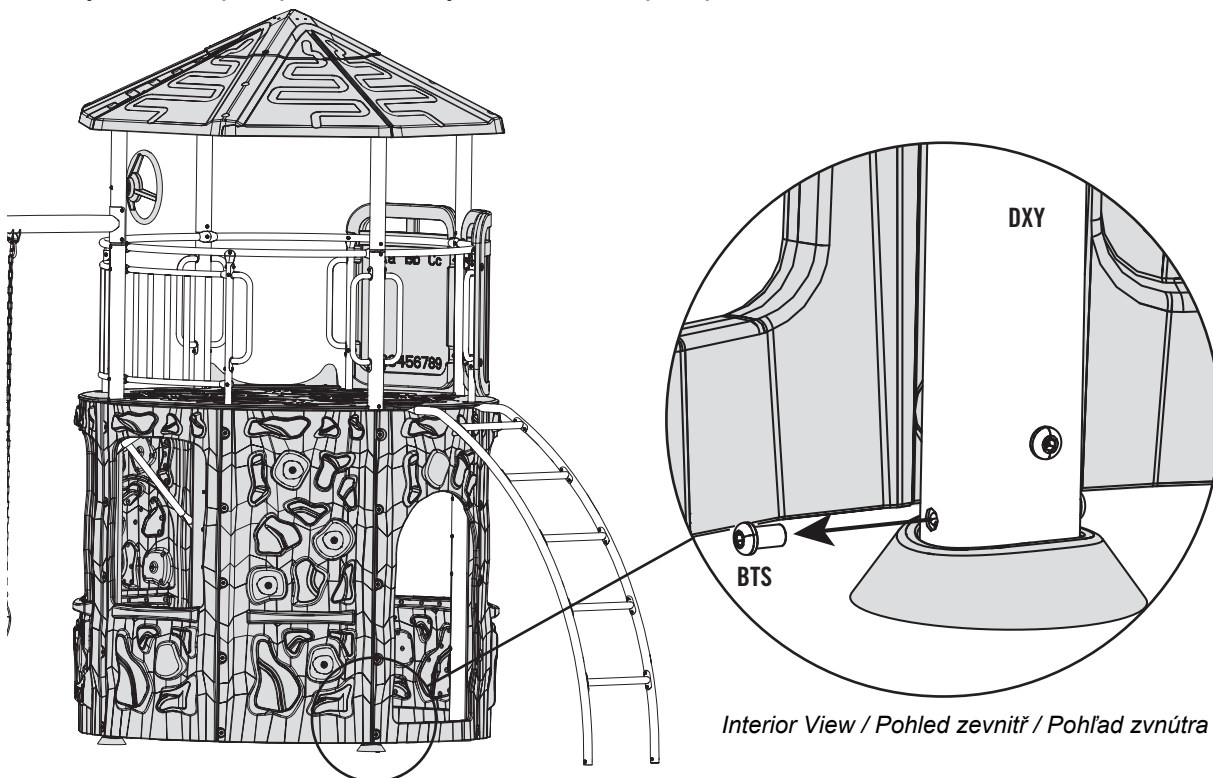

► SECTION 7 (CONTINUED) / ČÁST 7 (POKRAČOVÁNÍ) / 7. ČASŤ (POKRAČOVANIE)

TOOLS AND HARDWARE REQUIRED / POTŘEBNÉ DÍLY A NÁŘADÍ / POTREBNÉ DIELY A NÁRADIE

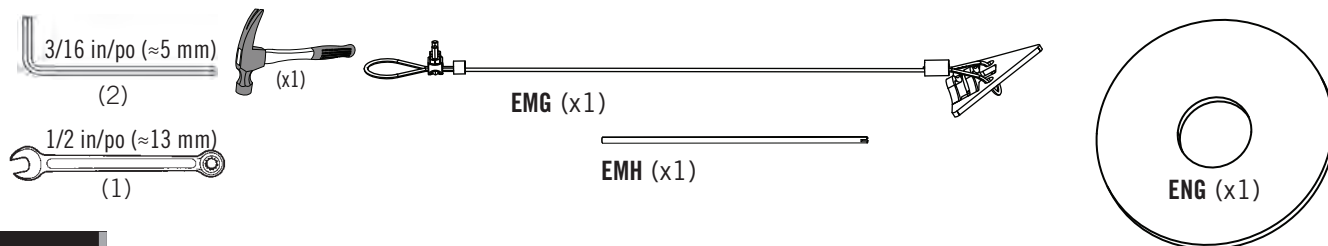

7.3

- Attach an **anchor (EMG)** and a **washer (ENG)** to the **tower pole leg (DXY)** using the **barrel nut (BTS)** unscrewed in the last step.
- Připevněte **kotvu (EMG)** a **podložku (ENG)** k **noze stožáru věže (DXY)** pomocí **válcové matice (BTS)** odšroubované v posledním kroku.
- Pripevnite **kotvu (EMG)** a **podložku (ENG)** k **nohe stožiaru veže (DXY)** pomocou **valcovej matice (BTS)** odskrutkovanej v poslednom kroku.

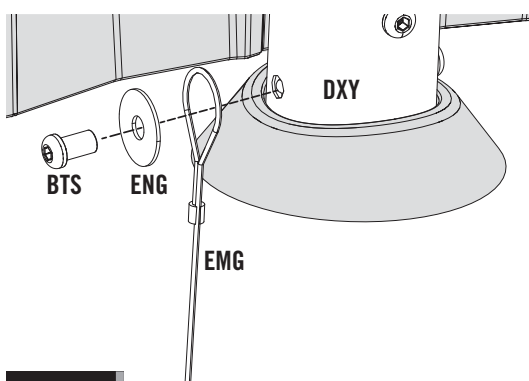

- It's OK if the washer (**ENG**) bends when tightening the Nut (**BTS**).
- Je v pořádku, pokud se podložka (**ENG**) ohne při utahování matice (**BTS**).
- Je v poriadku, ak sa podložka (**ENG**) ohne pri uťahovaní matice (**BTS**).

7.4

- Insert the **anchoring rod (EMH)** into the anchor, then use a hammer to drive the anchor into the ground as close to the Leg as possible. **Then, remove the rod.**
- Vložte **kotevní tyč (EMH)** do **kotvy** a poté pomocí kladiva zatlačte kotvu do země co nejbližší k noze. **Poté tyč vyjměte.**
- Vložte **kotevnú tyč (EMH)** do **kotvy** a potom pomocou kladiva zatlačte kotvu do zeme čo najbližšie k nohe. **Potom tyč vyberte.**

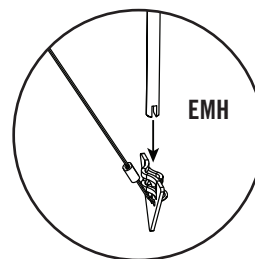
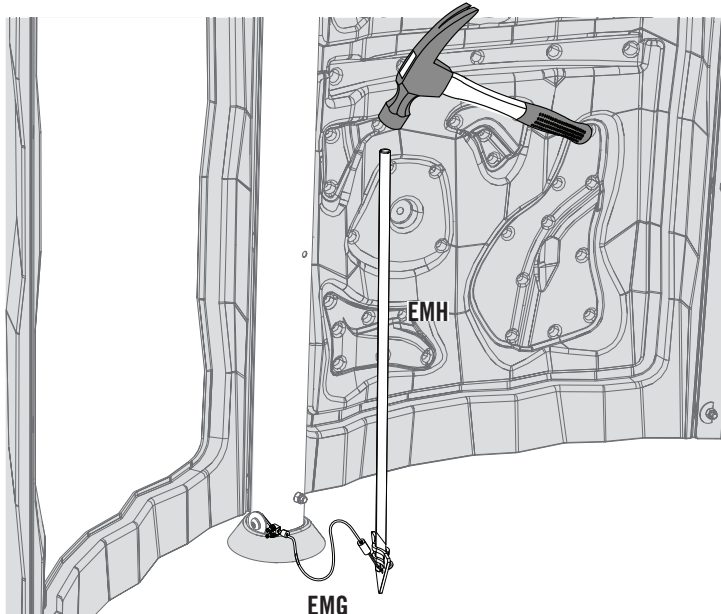

- The anchor should be driven at least 12" (31 cm) into the ground! More, if possible.
- Kotva by měla být zaražena alespoň 12" (31 cm) do země! Více, pokud je to možné.
- Kotva by mala byť zarazená aspoň 12" (31 cm) do zeme! Viac, pokiaľ je to možné.

► SECTION 7 (CONTINUED) / ČÁST 7 (POKRAČOVÁNÍ) / 7. ČASŤ (POKRAČOVANIE)

TOOLS AND HARDWARE REQUIRED / POTŘEBNÉ DÍLY A NÁŘADÍ / POTREBNÉ DIELY A NÁRADIE

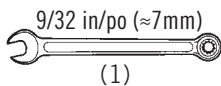

7.5

- Now, remove any slack in the cable (**Fig. 1**), then tighten the nuts already on the cable as shown (**Fig. 2**). Secure two additional sets of **nuts (EMI)** (**Fig. 3, 4**) to the cable to cover any exposed threads.
- Nyní odstraňte veškeré prověšení lanka (**Fig. 1**), poté utáhněte matice již na lanku, jak je znázorněno (**Fig. 2**). Zajistěte dvě další sady **matic (EMI)** (**Fig. 3, 4**) ke kabelu, abyste zakryli všechny obnažené závity.
- Teraz odstraňte všetky prevesenia lanka (**Fig. 1**), potom utiahnite matice už na lanku, ako je znázornené (**Fig. 2**). Zaisťte dve ďalšie sady **matic (EMI)** (**Fig. 3, 4**) ku káblu, aby ste zakryli všetky obnažené závity.

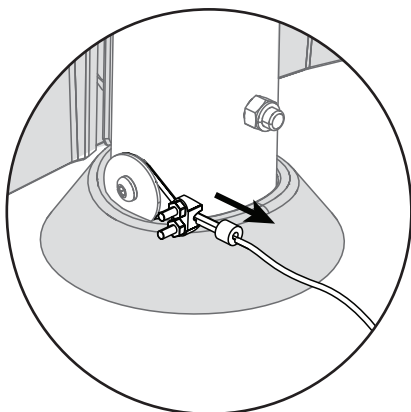

Fig. 1

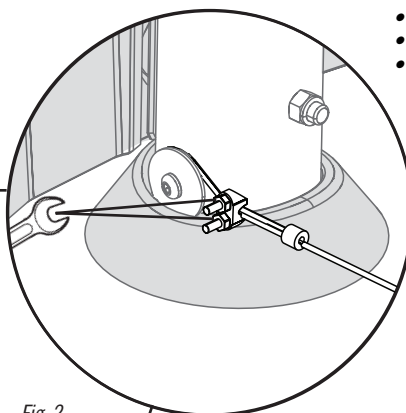

Fig. 2

- Tighten the nuts already on the cable.
- Utáhněte matice již na kabelu.
- Utiahnite matice už na kábli.

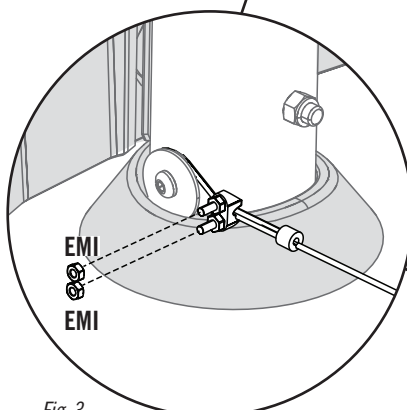

Fig. 3

- Secure two Nuts
- Zajistěte a utáhněte dvě matice
- Zaisťte a utiahnite dve matice

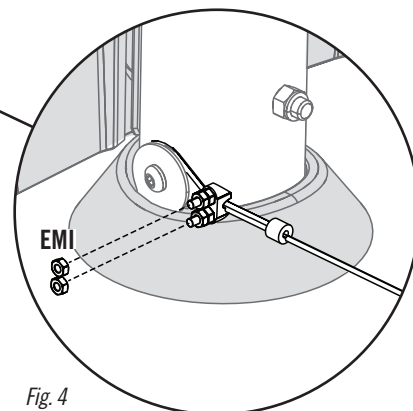
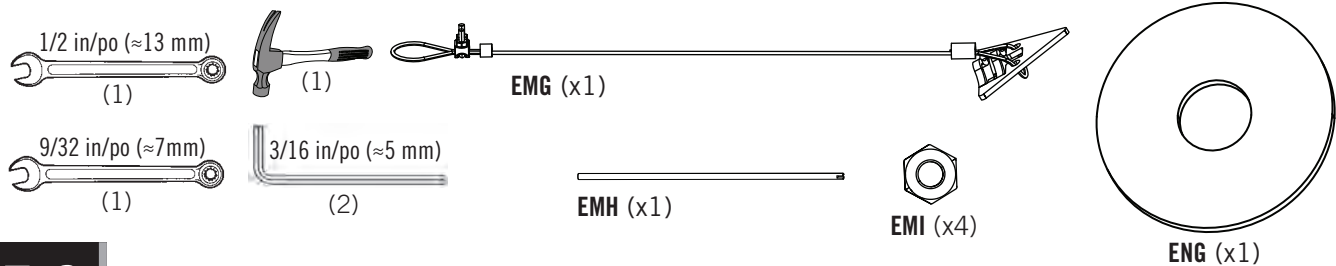

Fig. 4

- Secure two additional Nuts
- Utáhněte dvě jisticí matice
- Utiahnite dve istiace matice

► SECTION 7 (CONTINUED) / ČÁST 7 (POKRAČOVÁNÍ) / 7. ČASŤ (POKRAČOVANIE)

TOOLS AND HARDWARE REQUIRED / POTŘEBNÉ DÍLY A NÁŘADÍ / POTREBNÉ DIELY A NÁRADIE



7.6

- Repeat the previous steps to secure the opposite tower pole to the ground.
- Opakujte předchozí kroky pro zajištění protilehlého sloupu věže k zemi.
- Opakujte predchádzajúce kroky pre zaistenie protiľahlého stĺpa veže k zemi.

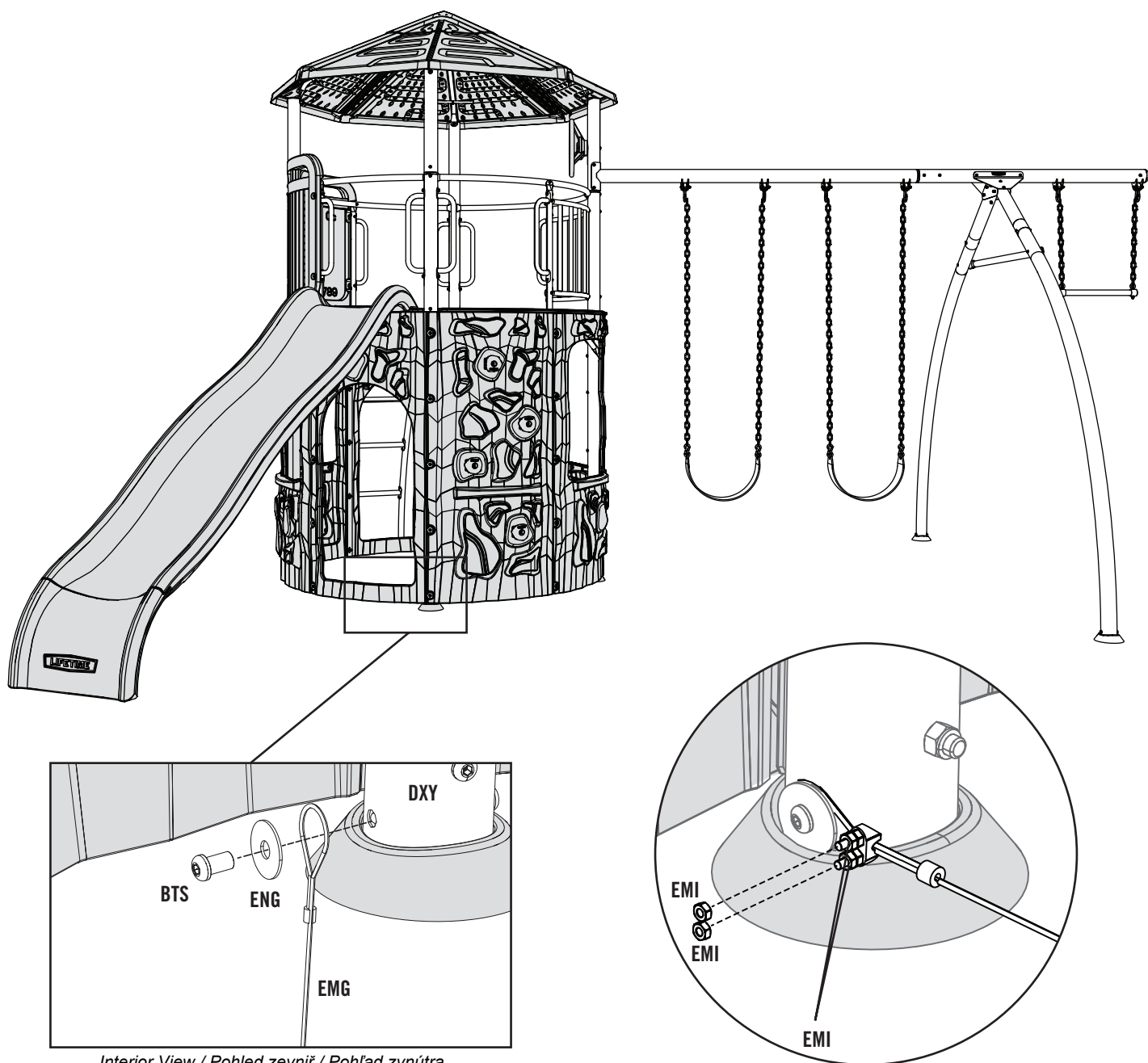

Interior View / Pohled zevniř / Pohľad zvnútra



POKYNY K ÚDRŽBĚ

Pokud nebudou prováděny běžné kontroly a postupy údržby, zařízení by se mohlo převrátit a/nebo se stát nebezpečným.

Na začátku každé herní sezóny:

- Utáhněte všechny šroubové spoje.
- Namažte všechny kovové pohyblivé části olejem na kola.
- Zkontrolujte všechny ochranné kryty na šroubech, trubkách, hranách a rozích. Pokud jsou uvolněné, prasklé nebo chybí, vyměňte je.
- Zkontrolujte všechny pohyblivé části včetně otočných sedadel, lan, kabelů a řetězů, zda nejsou opotřebené, zrezivělé nebo jinak poškozené. Pro náhradní díly kontaktujte zákaznický servis.
- Zkontrolujte, zda kovové části nejsou zrezivělé. Pokud najdete, obruste a znovu natřete barvou bez olova splňující požadavky 16 CFR 1303.
- Nainstalujte zpět všechny plastové díly, jako jsou houpací sedačky nebo jiné položky, které byly odstraněny pro chladné období.
- Shrabte a zkontrolujte hloubku uvolněných ochranných povrchových materiálů, abyste zabránili zhutnění a udrželi vhodnou hloubku. Vyměňte podle potřeby. (Viz strana 7)

Dvakrát měsíčně během herní sezóny:

- Utáhněte všechny šroubové spoje.
- Zkontrolujte všechny ochranné kryty na šroubech, trubkách, hranách a rozích. Pokud jsou uvolněné, prasklé nebo chybí, vyměňte je.
- Shrabte a zkontrolujte hloubku uvolněných ochranných povrchových materiálů, abyste zabránili zhutnění a udrželi vhodnou hloubku. Vyměňte podle potřeby. (Viz strana 7)

Jednou měsíčně během herní sezóny:

- Namažte všechny kovové pohyblivé části olejem na kola.
- Zkontrolujte všechny pohyblivé části včetně otočných sedadel, lan, kabelů a řetězů, zda nejsou opotřebené, zrezivělé nebo jinak poškozené. Pro náhradní díly kontaktujte zákaznický servis.

Na konci každé herní sezóny nebo když teplota klesne pod 5°C:

- Odmontujte plastové houpací sedačky a další předměty a vezměte je dovnitř nebo je nepoužívejte.
- Shrabte a zkontrolujte hloubku uvolněných ochranných povrchových materiálů, abyste zabránili zhutnění a udrželi vhodnou hloubku. Vyměňte podle potřeby. (Viz strana 7)
- Pokud je varovný štítek nečitelný, zničený nebo odstraněný, kontaktujte oddělení zákaznických služeb na čísle 1-800-225-3865 a požádejte o výměnu.

Pokyny pro likvidaci: Demontujte a zlikvidujte vybavení hřiště tak, aby v době likvidace vybavení neexistovala žádná nepřiměřená nebezpečí. Dodržujte všechny místní požadavky na likvidaci.



POKYNY NA ÚDRŽBU

Ak nebudú vykonávané bežné kontroly a postupy údržby, zariadenie by sa mohlo prevrátiť a/alebo sa stať nebezpečným.

Na začiatku každej hernej sezóny:

- Utiahnite všetky skrutkové spoje.
- Namažte všetky kovové pohyblivé časti olejom na bicykle.
- Skontrolujte všetky ochranné kryty na skrutkách, rúrkach, hranách a rohoch. Ak sú uvoľnené, prasknuté alebo chýbajú, vymeňte ich.
- Skontrolujte všetky pohyblivé časti vrátane otočných sedadiel, lán, káblov a reťazí, či nie sú opotrebované, zhrdzavené alebo inak poškodené. Pre náhradné diely kontaktujte zákaznícky servis.
- Skontrolujte, či kovové časti nie sú zhrdzavené. Ak nájdete, obrúste a znovu natrite farbou bez olova spĺňajúcej požiadavky 16 CFR 1303.
- Nainštalujte späť všetky plastové diely, ako sú hojdacie sedačky alebo iné položky, ktoré boli odstránené pre chladné obdobie.
- Zhrabte a skontrolujte hĺbku uvoľnených ochranných povrchových materiálov, aby ste zabránili zhutneniu a udržali vhodnú hĺbku. Vymeňte podľa potreby. (Pozri stranu 7)

Dvakrát mesačne počas hernej sezóny:

- Utiahnite všetky skrutkové spoje.
- Skontrolujte všetky ochranné kryty na skrutkách, rúrkach, hranách a rohoch. Ak sú uvoľnené, prasknuté alebo chýbajú, vymeňte ich.
- Zhrabte a skontrolujte hĺbku uvoľnených ochranných povrchových materiálov, aby ste zabránili zhutneniu a udržali vhodnú hĺbku. Vymeňte podľa potreby. (Pozri stranu 7)

Raz mesačne počas hernej sezóny:

- Namažte všetky kovové pohyblivé časti olejom na bicykle.
- Skontrolujte všetky pohyblivé časti vrátane otočných sedadiel, lán, káblov a reťazí, či nie sú opotrebované, zhrdzavené alebo inak poškodené. Pre náhradné diely kontaktujte zákaznícky servis.

Na konci každej hernej sezóny alebo keď teplota klesne pod 5°C:

- Odmontujte plastové hojdacie sedačky a ďalšie predmety a vezmite ich dovnútra alebo ich nepoužívajte.
- Zhrabte a skontrolujte hĺbku uvoľnených ochranných povrchových materiálov, aby ste zabránili zhutneniu a udržali vhodnú hĺbku. Vymeňte podľa potreby. (Pozri stranu 7)
- Ak je varovný štítok nečitateľný, zničený alebo odstránený, kontaktujte oddelenie zákazníckych služieb na čísle 1-800-225-3865 a požiadajte o výmenu.

Pokyny pre likvidáciu: Demontujte a zlikvidujte vybavenie ihriska tak, aby v čase likvidácie vybavenia neexistovali žiadne neprimerané nebezpečenstvá. Dodržujte všetky miestne požiadavky na likvidáciu.



!! DŮLEŽITÁ UPOZORNĚNÍ !!

- **TENTO PRODUKT JE URČEN PRO POUŽÍVÁNÍ DĚTMI OD 3 DO 12 LET**
- **TENTO PRODUKT JE URČEN VÝHRADNĚ POD DOMÁCÍ NEKOMERČNÍ POUŽITÍ.**
- **U dětí všech věkových kategorií vždy zajistěte trvalý dohled dospělé osoby.**
- **Maximální počet dětí, kteří mohou bezpečně používat celou herní sestavu, je 10 dětí s maximální hmotností 454 kg.**
- **Tento výrobek je určen pouze pro venkovní použití.**
- **UPOZORNĚNÍ - je doporučeno na aktivní plochu celého hřiště položit bezpečností pružnou gumovou dlažbu, aby nedošlo k poranění dítěte při pádu.**
- **UPOZORNĚNÍ - hrozí riziko vážného poranění hlavy nebo smrti v důsledku pádů z dětského hřiště, pokud je umístěné na tvrdém povrchu.**
- **UPOZORNĚNÍ - existuje riziko při nevhodném používání přileb a jakýchkoliv jiných předmětů, které se mohou omotat kolem krku dítěte, zamotat se nebo zachytit do vybavení a vést ke zranění nebo uškrcení nebo smrti dítěte.**

!! DÔLEŽITÉ UPOZORNENIA!!

- **TENTO PRODUKT JE URČENÝ NA POUŽÍVANIE DEŤMI OD 3 DO 12 ROKOV**
- **TENTO PRODUKT JE URČENÝ VÝHRADNE POD DOMÁCE NEKOMERČNÉ POUŽITIE.**
- **U detí všetkých vekových kategórií vždy zaistite trvalý dohľad dospeljej osoby.**
- **Maximálny počet detí, ktorí môžu bezpečne používať celú hernú zostavu, je 10 detí s maximálnou hmotnosťou 454 kg.**
- **Tento výrobok je určený iba na vonkajšie použitie.**
- **UPOZORNENIE - je odporúčané na aktívnu plochu celého ihriska položiť bezpečnostnú pružnú gumovú dlažbu, aby nedošlo k poraneniu dieťaťa pri páde.**
- **UPOZORNENIE - hrozí riziko vážneho poranenia hlavy alebo smrti v dôsledku pádov z detského ihriska, pokiaľ je umiestnené na tvrdom povrchu.**
- **UPOZORNENIE - existuje riziko pri nevhodnom používaní prilieb a akýchkoľvek iných predmetov, ktoré sa môžu omotať okolo krku dieťaťa, zamotať sa alebo zachytiť do vybavenia a viesť k zraneniu alebo uškrceniu alebo smrti dieťaťa.**